



INFORMATION PLATFORM "CENTER FOR INNOVATIVE THINKING"  
UKRAINIAN INSTITUTE OF SCIENTIFIC STRATEGIES  
EUROPEAN UNION RESEARCH DEPARTMENT  
SCIENTIFIC AND PUBLISHING CENTER "PROGRESS"

# BRITISH-UKRAINIAN ACADEMIC CONGRESS

PROCEEDINGS OF THE INTERNATIONAL SCIENTIFIC  
AND PRACTICAL CONFERENCE



**MARCH 20-22, 2026**  
**LIVERPOOL, UNITED KINGDOM**

INFORMATION PLATFORM "CENTER FOR INNOVATIVE THINKING"  
UKRAINIAN INSTITUTE OF SCIENTIFIC STRATEGIES  
EUROPEAN UNION RESEARCH DEPARTMENT  
SCIENTIFIC AND PUBLISHING CENTER "PROGRESS"

# BRITISH–UKRAINIAN ACADEMIC CONGRESS

PROCEEDINGS OF THE INTERNATIONAL SCIENTIFIC  
AND PRACTICAL CONFERENCE

March 20-22, 2026

Liverpool, United Kingdom

This edition was approved for publication on April 3, 2026.

Published in A4 format online on website:  
<https://naukainfo.com/conference?id=107>

Publisher: Sole proprietor Soloviov O. V. Certificate of registration in the State Register of Publishers, Manufacturers, and Distributors of Publishing Products series DK № 8227, dated April 23, 2025.

Liverpool, United Kingdom  
2026

**UDC 001.3-048.35:0/9](06)**

Proceedings of the International scientific and practical conference “British–Ukrainian Academic Congress” (March 20-22, 2026) / Publisher website: [www.naukainfo.com](http://www.naukainfo.com). - Liverpool, United Kingdom, 2026. - 183 p.

**ISBN 978-617-8680-52-7**

**<https://doi.org/10.64828/conf-107-2026>**

The recommended citation for this publication is:

Shevchenko T. G. Research into the specifics of the development of performing arts in Ukraine under martial law // British–Ukrainian Academic Congress : proceedings of the International scientific and practical conference (March 20-22, 2026). - Liverpool, United Kingdom : [naukainfo.com](http://naukainfo.com), 2026. - Pp. 15-21. - URL: <https://naukainfo.com/conference?id=107>

**Editor**

**Soloviov O. V.**

*M.Sc.Ed., M.P.A., Hon. PhD, Academic Advisor,  
Head of the European Union Research Department,  
Ukrainian Institute of Scientific Strategies*

The collection of scientific articles is a scientific and practical publication that includes research papers by students, postgraduate students, Candidates and Doctors of Sciences, researchers, and practitioners from Ukraine, Europe, neighboring countries, and beyond. The articles reflect studies of processes and changes in the structure of modern science. This collection is intended for students, postgraduate and doctoral candidates, educators, researchers, practitioners, and all those interested in current trends in the development of modern science.

E-mail: [journal@naukainfo.com](mailto:journal@naukainfo.com)

Publisher website: <https://www.naukainfo.com>

© Publisher website: [naukainfo.com](http://naukainfo.com), 2026

© Ukrainian Institute of Scientific Strategies (UISS), 2026

© All authors, 2026

# TABLE OF CONTENTS

## ECONOMIC THEORY, MACRO- AND REGIONAL ECONOMY

1. *Янович Арсеній Віталійович, Карп'як Марія Олександрівна* 5  
ЦИФРОВА ТРАНСФОРМАЦІЯ ТЕРИТОРІАЛЬНИХ ГРОМАД В  
УКРАЇНІ: ІНСТИТУЦІЙНІ БАР'ЄРИ ТА СТРАТЕГІЧНІ  
ПРІОРИТЕТИ

## ENTREPRENEURSHIP, TRADE AND SERVICES

2. *Опалов Олександр Анатолійович, Гльоза Ілля Володимирович* 8  
ПРОБЛЕМИ ТА БАР'ЄРИ ВПРОВАДЖЕННЯ ЦИФРОВОГО  
МЕНЕДЖМЕНТУ В АГРАРНОМУ СЕКТОРІ

## MANAGEMENT, PUBLIC ADMINISTRATION AND GOVERNANCE

3. *Склярєнко Анастасія Русланівна* 17  
ВПЛИВ СТРЕСУ НА РОЛЬ ТА ЯКІСТЬ ВНУТРІШНЬОГО  
ДЕРЖАВНОГО АУДИТУ З ЧІТКІСТЮ РОЛІ ЯК  
ПОСЕРЕДНИЦЬКОЮ ЗМІННОЮ

## LAW AND INTERNATIONAL LAW

4. *Іваницька Катерина Олександрівна* 22  
ЗАХИСТ ДІТЕЙ В УМОВАХ ЗБРОЙНОГО КОНФЛІКТУ У  
МІЖНАРОДНОМУ ПРАВІ
5. *Поган Марія Ярославівна, Богдан Ольга Василівна* 28  
СУДОВИЙ ПРЕЦЕДЕНТ І ТЛУМАЧЕННЯ ПРАВА В УМОВАХ  
ПРАВОВОЇ НЕВИЗНАЧЕНОСТІ: ПОРІВНЯЛЬНО-ПРАВОВИЙ  
АНАЛІЗ БРИТАНСЬКОГО ТА УКРАЇНСЬКОГО ДОСВІДУ

## VETERINARY SCIENCES

6. *Полозенко Вероніка Олегівна, Грищенко Вікторія Анатоліївна* 34  
СУЧАСНІ АСПЕКТИ ЛАБОРАТОРНОЇ ДІАГНОСТИКИ  
ЗАХВОРЮВАНЬ ПЕЧІНКИ ТА НИРОК У ДРІБНИХ ДОМАШНІХ  
ТВАРИН

## MINING AND OIL & GAS ENGINEERING

7. *Козаріз Сергій Володимирович, Козаріз Володимир Янкович* 39  
ЕВОЛЮЦІЯ ТА ВДОСКОНАЛЕННЯ КОНСТРУКЦІЙ  
ЗАПОБІЖНИХ ПОЛКІВ ПРИ ПОГЛИБЛЕННІ ВЕРТИКАЛЬНИХ  
СЛОВБУРІВ ШАХТ

## PHYSICAL AND MATHEMATICAL SCIENCES

8. *Калашник Наталія Миколаївна* 47  
МЕТОДИЧНИЙ КЕЙС ЩОДО РОЗВИТКУ ТВОРЧОГО

МИСЛЕННЯ УЧНІВ ЗАСОБАМИ РОЗВ'ЯЗАННЯ СЮЖЕТНИХ  
ЗАДАЧ

**PHILOLOGY AND JOURNALISM**

9. *Гальчук Оксана Василівна* 58  
АНТИЧНІ МОДЕЛІ ПАРАДОКСУ ПРОРОЧОГО СЛОВА
10. *Лук'янов Євген Миколайович* 65  
НАРАТИВ ЯК КАТЕГОРІЯ НАУКОВОГО ДОСЛІДЖЕННЯ

**PHILOSOPHY AND POLITICAL SCIENCE**

11. *Boichuk Oleh* 70  
FROM ALGORITHMIC RISKS TO OFFLINE RESILIENCE: A SIX-  
LEVEL HIERARCHICAL MODEL AND ACTIVE SOCIALIZATION  
STRATEGY FOR YOUTH

**PEDAGOGY AND EDUCATION**

12. *Lappo Violetta Valeriivna* 83  
PECULIARITIES OF EDUCATIONAL ACTIVITIES OF A PRIMARY  
SCHOOL TEACHER IN THE CONTEXT OF INCLUSIVE  
EDUCATION
13. *Лесів Марія Іванівна* 87  
STEM – ОСВІТА ЯК ОСВІТНЄ РІШЕННЯ ДЛЯ РОЗВИТКУ  
ОСОБИСТОСТІ УЧНЯ
14. *Вакула Ольга Олексіївна* 98  
ВИКОРИСТАННЯ ЦИФРОВИХ ТЕХНОЛОГІЙ НА УРОКАХ  
ЗАРУБІЖНОЇ ЛІТЕРАТУРИ
15. *Фролова Тетяна Володимирівна* 106  
ЗАСТОСУВАННЯ ІННОВАЦІЙНИХ ПРАКТИК У ВИКЛАДАННІ  
АНГЛІЙСЬКОЇ МОВИ В ЗДО
16. *Матвійчук Андрій Васильович, Пелех Юрій Володимирович* 111  
КРИЗИ СУЧАСНОСТІ І ПОТЕНЦІАЛ ФОРМУВАННЯ  
АКСІОЛОГІЧНОЇ КУЛЬТУРИ
17. *Холодова Аліна Андріївна* 117  
МЕТОДИЧНІ АСПЕКТИ РОЗВИТКУ НАВИЧОК АУДІЮВАННЯ  
УЧНІВ СТАРШИХ КЛАСІВ У СУЧАСНОМУ  
КОМУНІКАТИВНОМУ ПРОСТОРИ
18. *Пиць Леся Степанівна, Гораль Марія Богданівна, Гальович Галина  
Богданівна, Гораль Юліана Олегівна, Пиць Вікторія Ігорівна* 121  
ПЕДАГОГІЧНІ УМОВИ СТИМУЛЮВАННЯ МОТИВАЦІЇ ТА  
ІНТЕРЕСУ ДО ОПАНУВАННЯ ФАХОВОЇ ІНОЗЕМНОЇ МОВИ
19. *Прядко Олена Михайлівна* 126  
СТРУКТУРА МУЗИЧНОЇ ПАМ'ЯТІ: ВЗАЄМОДІЯ ЇЇ ОСНОВНИХ  
КОМПОНЕНТІВ
20. *Кожемяка Вікторія Дмитрівна* 129  
УРОК З УКРАЇНСЬКОЇ ЛІТЕРАТУРИ З ВИКОРИСТАННЯМ

## ЦИФРОВИХ ІНСТРУМЕНТІВ

21. *Пільнова Олеся Володимирівна* 134  
ФОРМУВАННЯ МОВНОЇ ТА МОВЛЕННЄВОЇ  
КОМПЕТЕНТНОСТЕЙ НА УРОКАХ УКРАЇНСЬКОЇ МОВИ ЗА  
ДОПОМОГОЮ ЦИФРОВИХ ІНСТРУМЕНТІВ
22. *Яна Горбенко* 140  
ЦИФРОВІ ТЕХНОЛОГІЇ ЯК ІНСТРУМЕНТ РЕАЛІЗАЦІЇ  
КОМУНІКАТИВНОГО ПІДХОДУ У ВИВЧЕННІ АНГЛІЙСЬКОЇ  
МОВИ В ІНКЛЮЗИВНИХ КЛАСАХ
23. *Олена Холодна* 146  
ІНКЛЮЗИВНА КОМПЕТЕНТНІСТЬ СУЧАСНОГО ПЕДАГОГА В  
ЗАКЛАДАХ ЗАГАЛЬНОЇ СЕРЕДНЬОЇ ОСВІТИ

## PSYCHOLOGY AND PSYCHIATRY

24. *Деркач Лідія Миколаївна* 151  
UKRAINIAN HIGHER EDUCATION SYSTEM AT COGNITIVE  
WARFARE: NEW INSIGHTS, CHALLENGES AND PERSPECTIVES

## MEDICAL SCIENCES AND PUBLIC HEALTH

25. *Монастирський Юрій Ігорович, Обертинська Оксана Григорівна,  
Нечипорук Ольга Вікторівна* 160  
ДОСЛІДЖЕННЯ ЯКОСТІ ЖИТТЯ СТАЦІОНАРНИХ ПАЦІЄНТІВ ІЗ  
ПАТОЛОГІЄЮ СЕРЦЕВО-СУДИННОЇ СИСТЕМИ.
26. *Спузяк Оксана Миколаївна, Маміконова Нарине Артемівна, Улько  
Роман Володимирович, Спузяк Роман Михайлович* 171  
ПРОМЕНЕВА ДІАГНОСТИКА АНОМАЛІЙ ТА ВАД РОЗВИТКУ  
СТРАВОХОДУ У ДІТЕЙ

## HISTORY, ARCHAEOLOGY AND CULTURAL STUDIES

27. *Дзюбас Вікторія Вікторівна, Разіцький Віталій Йосипович* 180  
МОВЛЕННЄВИЙ ЕТИКЕТ ЯК СКЛАДНИК НАЦІОНАЛЬНОЇ  
КУЛЬТУРИ: ІСТОРИЧНИЙ АСПЕКТ

**SPECIAL THANKS FOR ACTIVE PARTICIPATION IN THE  
SCIENTIFIC AND PRACTICAL CONFERENCE ARE EXTENDED  
TO THE FOLLOWING PARTICIPANTS:**

*Anna Ieliseienko, Viktoria Zhyvolup, Lyubov Kibennko, Volodymyr  
Kvasha, Viktoria Chorna, Iryna Volovyk, Nadiia Asiucheko, Tetiana  
Vatankhah, Volodymyr Ilkiv, Denys Ziablitsev, Inna Tarasiuk, Olena  
Samchuk, Ihor Mazur*

# ECONOMIC THEORY, MACRO- AND REGIONAL ECONOMY

УДК 352:004.78:351.85(477)

**Янович Арсеній Віталійович**  
молодший науковий співробітник  
**Карп'як Марія Олександрівна**  
кандидат економічних наук,  
старший науковий співробітник  
ДУ «Інститут регіональних досліджень  
ім. М. І. Долішнього НАН України»  
м. Львів, Україна

## ЦИФРОВА ТРАНСФОРМАЦІЯ ТЕРИТОРІАЛЬНИХ ГРОМАД В УКРАЇНІ: ІНСТИТУЦІЙНІ БАР'ЄРИ ТА СТРАТЕГІЧНІ ПРІОРИТЕТИ

**Анотація.** Проаналізовано сучасний стан та виклики цифровізації територіальних громад в Україні. Виявлено ключові чинники нерівномірного цифрового розвитку міських та сільських громад, серед яких: кадровий дефіцит, обмежене фінансування та стан інфраструктури. Обґрунтовано необхідність інституціоналізації посад фахівців із цифрової трансформації та впровадження «цифрових паспортів» громад. Особливу увагу приділено питанням підвищення цифрової грамотності населення через мережу хабів, розвитку електронної демократії та зміцненню кібербезпеки локальних інформаційних ресурсів. Запропоновано підходи до інтеграції місцевих систем із державними реєстрами та приведення їх у відповідність до європейських стандартів

**Ключові слова:** цифрова трансформація, територіальні громади, електронне врядування, цифрова грамотність, е-демократія, інституційна спроможність, цифровий паспорт громади, кібербезпека.

Рівень цифровізації на рівні територіальних громад залишається неоднорідним. Більшість міських громад демонструють вищу інституційну спроможність до впровадження електронного врядування, зокрема через наявність розвиненої цифрової інфраструктури, фахових кадрів та доступу до фінансових ресурсів. Натомість у значній частині сільських громад цифрова трансформація відбувається повільніше, що зумовлено обмеженим кадровим потенціалом, недостатнім фінансуванням, а також нерівномірною доступністю якісного інтернет-з'єднання [1]. Якщо в обласних центрах фактично формуються власні цифрові екосистеми, то менш спроможні громади часто стикаються з інституційними перешкодами, оскільки посади фахівців із цифрової трансформації у них або відсутні, або формально поєднані з іншими обов'язками. За таких умов важливим кроком є виконання умов чинного законодавства щодо призначення відповідального за цифрову трансформацію у кожній громаді із визначенням чітких показників ефективності його діяльності, що дозволить перейти від фрагментарних рішень до системного управління цифровим розвитком на місцевому рівні. Водночас для більш обґрунтованого планування цифрової трансформації варто більш активно впроваджувати практику формування розширених цифрових паспортів громад, які міститимуть актуальну інформацію про стан ІТ-інфраструктури, покриття мережею Інтернет та рівень оцифрування базових реєстрів, зокрема земельних і майнових.

Наявні інституційні обмеження призводять до того, що використання інструментів електронної демократії, таких як петиції чи бюджети участі, часто залишається декларативним через низьку інформаційну залученість та недостатню цифрову грамотність мешканців. У зв'язку з цим важливим напрямом розвитку е-врядування на локальному рівні є підвищення цифрових компетентностей як посадових осіб органів місцевого самоврядування, так і

населення. Ефективним інструментом у цьому контексті може стати розширення мережі цифрових хабів на базі бібліотек або центрів надання адміністративних послуг, де громадяни зможуть не лише користуватися електронними сервісами, а й підвищувати рівень власної цифрової грамотності. Одночасно розвиток таких ініціатив має поєднуватися з модернізацією фізичної інфраструктури, передусім шляхом розширення покриття швидкісним інтернетом у сільських населених пунктах у співпраці з провайдерами телекомунікаційних послуг.

Крім того, в умовах війни критичною проблемою стає стан кібербезпеки на локальному рівні, де брак коштів на ліцензійне програмне забезпечення та професійний захист робить інформаційні ресурси громад вразливими для гібридних загроз. Часто цифрові інструменти в громадах використовуються фрагментарно – переважно для забезпечення базових адміністративних послуг або комунікації з громадянами, тоді як комплексні системи управління даними, аналітичні платформи та інтегровані цифрові сервіси застосовуються обмежено. У результаті потенціал е-врядування як інструменту підвищення ефективності управління, прозорості та участі громадян у прийнятті рішень реалізується лише частково. Подолання цих обмежень потребує не лише розвитку локальних цифрових систем, а й забезпечення їх сумісності з державними реєстрами та національними електронними сервісами, а також поступового приведення до європейських стандартів цифрового врядування.

### **СПИСОК ВИКОРИСТАНИХ ДЖЕРЕЛ:**

1. Індекс цифрової трансформації регіонів. *Цифрова громада*. URL: <https://hromada.gov.ua/>

# ENTREPRENEURSHIP, TRADE AND SERVICES

УДК 346.21

**Опалов Олександр Анатолійович**

кандидат економічних наук, доцент

**Гльоза Ілля Володимирович**

аспірант

Поліський національний університет

м. Житомир, Україна

## ПРОБЛЕМИ ТА БАР'ЄРИ ВПРОВАДЖЕННЯ ЦИФРОВОГО МЕНЕДЖМЕНТУ В АГРАРНОМУ СЕКТОРІ

**Анотація.** В роботі досліджено проблеми та бар'єри впровадження цифрового менеджменту в аграрному секторі в умовах цифрової трансформації економіки. Розкрито сутність цифрового менеджменту як інструменту підвищення ефективності управління аграрними підприємствами. Проаналізовано основні групи бар'єрів, зокрема економічні, технологічні, кадрові, організаційні, інформаційні та безпекові, що стримують процес цифровізації агробізнесу.

**Ключові слова:** цифровий менеджмент, аграрний сектор, агробізнес, цифровізація, інформаційно-комунікаційні технології, бар'єри впровадження, цифрова трансформація, стратегічний розвиток, конкурентоспроможність.

Сучасний розвиток аграрного сектору відбувається в умовах активної цифровізації економіки, що зумовлює необхідність впровадження нових

підходів до управління підприємствами. Одним із таких підходів є цифровий менеджмент, який передбачає інтеграцію інформаційно-комунікаційних технологій у систему стратегічного та операційного управління аграрним бізнесом [1].

Незважаючи на значний потенціал цифрових технологій, процес їх впровадження в аграрному секторі супроводжується рядом проблем і бар'єрів, які стримують темпи цифрової трансформації.

Однією з ключових проблем є високий рівень інвестиційних витрат на впровадження цифрових технологій. Сучасні рішення, такі як системи точного землеробства, IoT-платформи, аналітичні системи та автоматизовані комплекси, потребують значних фінансових ресурсів, що є обмежувальним фактором для малих і середніх аграрних підприємств [2].

Суттєвим бар'єром також виступає недостатній рівень цифрової компетентності персоналу. Впровадження цифрового менеджменту потребує не лише технічного оснащення, але й підготовки фахівців, здатних працювати з сучасними інформаційними системами, аналізувати дані та приймати управлінські рішення на їх основі. Низький рівень цифрової грамотності значно знижує ефективність використання впроваджених технологій.

Ще одним важливим фактором є нерозвиненість цифрової інфраструктури, особливо в сільській місцевості. Обмежений доступ до високошвидкісного інтернету, нестабільне покриття та відсутність необхідних технічних ресурсів ускладнюють впровадження сучасних цифрових рішень.

Серед організаційних бар'єрів слід виділити опір змінам з боку персоналу та керівництва. Перехід до цифрового менеджменту часто супроводжується трансформацією бізнес-процесів, що може викликати недовіру або небажання змінювати усталені методи роботи [3].

Крім того, важливою проблемою є відсутність стандартизації та інтеграції даних. Різні цифрові системи часто не сумісні між собою, що ускладнює обмін інформацією та знижує ефективність управління. Це призводить до

фрагментації даних і ускладнює формування єдиної інформаційної бази підприємства [4].

Не менш важливим є фактор кібербезпеки, оскільки цифровізація аграрного бізнесу підвищує ризики витоку інформації та кібератак. Відсутність належних механізмів захисту даних може призвести до значних фінансових і репутаційних втрат.

Систематизуючи зазначені проблеми, доцільно виділити основні групи бар'єрів впровадження цифрового менеджменту (табл. 1).

**Таблиця 1.**

**Основні бар'єри впровадження цифрового менеджменту в аграрному секторі**

<b>Група бар'єрів</b>	<b>Сутність</b>	<b>Прояв</b>
Економічні	Високі витрати	Дорогі технології, обмежене фінансування
Технологічні	Недостатня інфраструктура	Слабкий інтернет, відсутність обладнання
Кадрові	Низька цифрова грамотність	Відсутність кваліфікованих спеціалістів
Організаційні	Опір змінам	Небажання впроваджувати нові підходи
Інформаційні	Відсутність інтеграції даних	Несумісність систем
Безпекові	Кіберзагрози	Ризик втрати даних

З метою подолання зазначених бар'єрів необхідно реалізувати комплекс заходів, які охоплюють як рівень окремих підприємств, так і державну політику.

По-перше, доцільним є розширення доступу до фінансових ресурсів, зокрема через державні програми підтримки цифровізації аграрного сектору та залучення інвестицій.

По-друге, необхідно забезпечити розвиток цифрових компетенцій персоналу, що передбачає організацію навчальних програм, підвищення кваліфікації та впровадження освітніх ініціатив у сфері цифрових технологій.

По-третє, важливим є розвиток цифрової інфраструктури, зокрема забезпечення доступу до високошвидкісного інтернету в сільській місцевості.

По-четверте, доцільно впроваджувати стандартизацію даних і інтеграцію інформаційних систем, що сприятиме формуванню єдиного цифрового середовища управління.

Таким чином, подолання бар'єрів впровадження цифрового менеджменту потребує системного підходу, що поєднує технологічні, економічні, організаційні та інституційні рішення [5, 6].

Отже, цифровий менеджмент має значний потенціал для розвитку аграрного сектору, однак його ефективного впровадження можливе лише за умови усунення існуючих бар'єрів та створення сприятливого середовища для цифрової трансформації.

З метою забезпечення ефективного впровадження цифрового менеджменту в аграрному секторі доцільно застосовувати комплексну модель подолання бар'єрів, яка базується на системному підході та передбачає взаємодію технологічних, економічних, організаційних і інституційних компонентів (табл. 2).

Запропонована модель має багаторівневий характер і орієнтована на:

- ідентифікацію бар'єрів;
- визначення інструментів їх подолання;
- забезпечення безперервного вдосконалення цифрових процесів.

Таблиця 2.

## Інтегрована модель подолання бар'єрів цифрового менеджменту

Група бар'єрів	Причини виникнення	Інструменти подолання	Очікуваний результат
Економічні	Висока вартість технологій, обмежене фінансування	державні програми, гранти, лізинг, інвестиції	доступність цифрових технологій
Технологічні	Недостатня інфраструктура, слабкий інтернет	розвиток IT-інфраструктури, цифрові платформи	стабільне функціонування ІКТ
Кадрові	Низька цифрова грамотність	навчання, підвищення кваліфікації, цифрова освіта	формування цифрових компетенцій
Організаційні	Опір змінам, консерватизм управління	change management, цифрова культура	готовність до трансформації
Інформаційні	Відсутність інтеграції систем	стандартизація даних, ERP/CRM інтеграція	єдине інформаційне середовище
Безпекові	Кіберзагрози	системи кіберзахисту, політика безпеки	захист даних і стабільність

Запропонована модель подолання бар'єрів впровадження цифрового менеджменту в аграрному секторі базується на системному та багаторівневому підході, який передбачає комплексне врахування економічних, технологічних, кадрових, організаційних, інформаційних, безпекових та інституційних факторів.

Модель ґрунтується на послідовності взаємопов'язаних етапів, які забезпечують ефективну трансформацію аграрного підприємства у напрямі цифрового розвитку. На першому етапі здійснюється ідентифікація бар'єрів, що виникають у процесі впровадження цифрового менеджменту. До них належать фінансові обмеження, недостатній рівень цифрової інфраструктури, дефіцит кваліфікованих кадрів, організаційний опір змінам, фрагментація інформаційних потоків та загрози кібербезпеці [6].

Другий етап передбачає поглиблений аналіз причин виникнення цих бар'єрів, що дозволяє визначити їх джерела та взаємозв'язки. Зокрема, економічні бар'єри пов'язані з високою вартістю технологій, технологічні – з

недостатнім рівнем інфраструктури, кадрові – з низькою цифровою компетентністю персоналу, а організаційні – з інерційністю управлінських процесів.

На третьому етапі здійснюється формування комплексу інструментів подолання виявлених бар'єрів. До таких інструментів належать фінансові механізми (державні програми, інвестиції, гранти), розвиток цифрової інфраструктури, впровадження сучасних інформаційних систем, підвищення кваліфікації персоналу, а також заходи з управління змінами та формування цифрової організаційної культури.

Наступний етап передбачає безпосереднє впровадження обраних рішень у діяльність аграрних підприємств. Це включає інтеграцію інформаційно-комунікаційних технологій у бізнес-процеси, автоматизацію управління, використання аналітичних систем та цифрових платформ.

Важливим елементом моделі є етап оцінки ефективності, який базується на використанні системи ключових показників (KPI). Він дозволяє визначити результативність впроваджених заходів, оцінити їх економічний ефект та рівень досягнення стратегічних цілей [7].

Завершальним елементом моделі є механізм зворотного зв'язку, який забезпечує безперервне вдосконалення системи цифрового менеджменту. Отримані результати аналізу використовуються для коригування управлінських рішень, удосконалення процесів та адаптації підприємства до змін зовнішнього середовища [8, 9].

Таким чином, запропонована модель має циклічний характер і забезпечує перехід від фрагментарного впровадження цифрових технологій до системного цифрового менеджменту. Її застосування сприяє подоланню бар'єрів цифровізації, підвищенню ефективності діяльності аграрних підприємств та формуванню їх стратегічних конкурентних переваг.

У результаті проведеного дослідження встановлено, що впровадження цифрового менеджменту в аграрному секторі є складним багатовимірним процесом, який супроводжується значною кількістю взаємопов'язаних бар'єрів

економічного, технологічного, кадрового, організаційного та інституційного характеру. Визначено, що ці бар'єри мають системну природу та не можуть бути подолані ізольовано, що зумовлює необхідність комплексного підходу до їх усунення.

Обґрунтовано, що ключовими стримуючими факторами цифрової трансформації аграрного бізнесу є обмежений доступ до фінансових ресурсів, нерозвиненість цифрової інфраструктури, низький рівень цифрових компетенцій персоналу, відсутність інтеграції інформаційних систем та недостатня увага до питань кібербезпеки. Особливу роль відіграє також організаційний фактор, який проявляється у опорі змінам та недостатній готовності підприємств до трансформації управлінських підходів.

Запропонована інтегрована модель подолання бар'єрів дозволяє систематизувати існуючі проблеми та визначити ефективні механізми їх вирішення. Її особливістю є багаторівневий характер, що передбачає одночасне врахування технологічних, управлінських та інституційних аспектів цифровізації. Модель базується на поєднанні інструментів фінансового стимулювання, розвитку інфраструктури, підвищення кваліфікації персоналу, інтеграції інформаційних систем та забезпечення кіберзахисту.

Доведено, що ефективне впровадження цифрового менеджменту можливе лише за умови синергії дій на рівні підприємства та держави. Зокрема, аграрні підприємства повинні орієнтуватися на впровадження сучасних інформаційно-комунікаційних технологій та розвиток цифрових компетенцій, тоді як держава має забезпечити належні умови для цифрової трансформації через формування відповідної політики та підтримку інновацій [10].

Таким чином, цифровий менеджмент виступає не лише інструментом підвищення ефективності діяльності аграрних підприємств, але й ключовим фактором їх стратегічного розвитку та адаптації до умов цифрової економіки. Подолання існуючих бар'єрів створює передумови для формування конкурентоспроможного, інноваційно орієнтованого аграрного сектору, здатного ефективно функціонувати в умовах глобальних викликів.

## СПИСОК ВИКОРИСТАНИХ ДЖЕРЕЛ:

1. Негрей, М. В. Цифрова трансформація аграрного сектору: перспективи, виклики та рішення // *Наукові записки НаУКМА. Економічні науки.* – 2023. – Т. 8, № 1. – С. 94–100. DOI: <https://doi.org/10.18523/2519-4739.2023.8.1.94-100>
2. Демчишак, Н. Б., Радух, О. О., Гриб, В. М. Цифровізація аграрного сектору в умовах відкриття ринку землі в Україні // *Агросвіт.* – 2020. – № 12. – С. 10–18. DOI: <https://doi.org/10.32702/2306-6792.2020.12.10>
3. Дугінець, Г. В., Ніжейко, К. А. Цифровізація аграрного сектору ЄС: досвід для України // *Економіка та суспільство.* – 2023. – Вип. 56. – С. 1185–1190. DOI: <https://doi.org/10.32782/2524-0072/2023-56-148>
4. Сметан, Д. С., Vakulenko, V., Liu, Y. Аналіз рівня цифровізації сільськогосподарських підприємств України // *Економіка та суспільство.* – 2024. – Вип. 69.
5. Метеленко, Н. В., Воронкова, В. Г., Нікітенко, В. О. Цифровізація аграрного сектору як інструмент сталого розвитку // *Гуманітарні студії.* – 2025. – С. 22–30.
6. Сільченко, В. С. Цифрова трансформація аграрного сектору України // *Baltija Publishing.* – 2025. DOI: <https://doi.org/10.30525/978-9934-26-575-4-34>
7. Соколюк, С. Ю. Цифрові трансформації агропромислового сектору України // *Вісник Уманського НУС.* – 2024.
8. Краус, Н. М., Краус, К. М. Цифрова економіка: тренди та перспективи розвитку // *Економічний простір.* – 2018. – № 134. – С. 30–41.
9. Коляденко, С. В. Цифрова економіка: передумови та етапи становлення в Україні і світі // *Економіка. Фінанси. Менеджмент.* – 2016. – № 6. – С. 106–107.
10. Руденко, М. В. Вплив цифровізації на розвиток агросфери // *Матеріали*

міжнародної науково-практичної конференції. – Харків, 2019. – С. 127-129.

# MANAGEMENT, PUBLIC ADMINISTRATION AND GOVERNANCE

DOI: <https://doi.org/10.64828/conf-107-2026-1>

УДК 657.61

**Скляренко Анастасія Русланівна**

аспірант факультету податкової справи, обліку та аудиту

Державний податковий університет

м. Ірпінь, Україна

## **ВПЛИВ СТРЕСУ НА РОЛЬ ТА ЯКІСТЬ ВНУТРІШНЬОГО ДЕРЖАВНОГО АУДИТУ З ЧІТКІСТЮ РОЛІ ЯК ПОСЕРЕДНИЦЬКОЮ ЗМІННОЮ**

**Анотація.** У статті досліджується вплив рольового стресу, зокрема рольового конфлікту та рольової невизначеності, на якість внутрішнього державного аудиту з урахуванням ролі чіткості функціональних обов'язків як медіаторної змінної. Актуальність теми зумовлена зростанням вимог до ефективності внутрішнього аудиту в умовах ускладнення організаційних процесів та підвищення рівня ризиків у державному секторі. Емпіричне дослідження проведено із застосуванням кількісного підходу серед внутрішніх державних аудиторів, що дозволило оцінити характер і силу взаємозв'язків між досліджуваними змінними. Результати свідчать, що рольовий конфлікт не має статистично значущого впливу на якість аудиту, тоді як рольова невизначеність чинить суттєвий негативний вплив. Встановлено, що чіткість ролей позитивно впливає на якість внутрішнього аудиту та частково опосередковує вплив

рольової невизначеності. Отримані результати підтверджують доцільність впровадження організаційних заходів, спрямованих на підвищення визначеності ролей аудиторів.

**Ключові слова:** внутрішній державний аудит, рольовий стрес, рольовий конфлікт, рольова невизначеність, чіткість ролей, якість аудиту, медіація.

У сучасних умовах трансформації державного управління та зростання складності фінансово-економічних процесів підвищується значення внутрішнього державного аудиту як інструменту забезпечення прозорості, підзвітності та ефективності використання бюджетних ресурсів. Водночас ефективність аудиторської діяльності значною мірою залежить не лише від професійної компетентності аудиторів, але й від організаційних чинників, серед яких важливе місце займає рольовий стрес.

Рольовий стрес проявляється у двох ключових формах: рольовому конфлікту та рольовій невизначеності. Рольовий конфлікт виникає тоді, коли аудитор стикається з суперечливими вимогами з боку різних зацікавлених сторін або організаційних рівнів. Натомість рольова невизначеність характеризується недостатньою ясністю щодо функціональних обов'язків, відповідальності та очікуваних результатів діяльності аудитора. Обидва ці фактори можуть негативно впливати на якість виконання аудиторських процедур, знижуючи ефективність прийняття рішень і рівень професійної впевненості.

Емпіричне дослідження було проведене серед внутрішніх державних аудиторів, де генеральна сукупність становила 510 осіб, а вибірка — 176 респондентів. Збір даних здійснювався за допомогою структурованих анкет, що дозволило отримати релевантну інформацію щодо сприйняття аудиторів власних ролей та умов їхньої професійної діяльності. Для аналізу даних застосовано метод моделювання структурних рівнянь із використанням програмного забезпечення WarpPLS, що забезпечує можливість оцінювання складних взаємозв'язків між змінними.

Отримані результати засвідчили, що рольовий конфлікт не має статистично значущого впливу на якість внутрішнього державного аудиту. Це може пояснюватися тим, що аудитори здатні адаптуватися до суперечливих вимог завдяки професійному досвіду, розвиненим комунікативним навичкам та підтримці з боку керівництва. Таким чином, навіть за наявності конфліктних ситуацій аудитори зберігають здатність забезпечувати належний рівень якості аудиту.

На відміну від рольового конфлікту, рольова невизначеність має суттєвий негативний вплив на якість аудиту. Невизначеність щодо завдань, повноважень та очікуваних результатів призводить до зниження ефективності виконання аудиторських процедур, ускладнює процес прийняття рішень і може спричинити помилки або затримки в роботі. Це підтверджує важливість чіткої регламентації функціональних обов'язків аудиторів.

Особливу увагу в дослідженні приділено ролі чіткості функціональних обов'язків як медіаторної змінної. Результати свідчать, що чіткість ролей має статистично значущий позитивний вплив на якість внутрішнього аудиту. Це означає, що зрозуміле визначення завдань, відповідальності та очікувань сприяє підвищенню ефективності діяльності аудиторів, покращенню якості аудиторських висновків та зміцненню довіри до результатів аудиту.

Аналіз медіаційного ефекту показав, що чіткість ролей відіграє незначну роль у взаємозв'язку між рольовим конфліктом та якістю аудиту. Це свідчить про те, що навіть за наявності чітко визначених ролей вплив рольового конфлікту залишається обмеженим. Водночас встановлено, що чіткість ролей частково опосередковує вплив рольової невизначеності на якість аудиту. Це означає, що підвищення визначеності ролей може зменшити негативний вплив невизначеності, однак не здатне повністю його усунути.

Отримані результати мають важливе практичне значення для організації внутрішнього державного аудиту. Зокрема, вони підкреслюють необхідність розробки та впровадження комплексних організаційних заходів, спрямованих на підвищення чіткості ролей аудиторів. До таких заходів можна віднести

вдосконалення посадових інструкцій, підвищення рівня комунікації між керівництвом та аудитором, а також впровадження систем професійного розвитку, що сприяють формуванню чіткого розуміння функціональних обов'язків.

Крім того, важливим є створення сприятливого організаційного середовища, яке забезпечує підтримку аудиторів у процесі виконання їхніх функцій. Це включає розвиток корпоративної культури, орієнтованої на відкритість, прозорість та взаємодію, а також забезпечення належного рівня ресурсів для здійснення аудиторської діяльності.

Отже, проведені дослідження дозволили встановити, що рольовий стрес є важливим фактором, який впливає на якість внутрішнього державного аудиту. Водночас різні компоненти рольового стресу мають неоднаковий вплив: рольовий конфлікт не є статистично значущим чинником, тоді як рольова невизначеність суттєво знижує якість аудиту. Чіткість ролей виступає важливим позитивним чинником, що сприяє підвищенню ефективності аудиторської діяльності та частково пом'якшує негативний вплив рольової невизначеності. Практична значущість результатів полягає у необхідності вдосконалення організаційних механізмів управління внутрішнім аудитом, зокрема через підвищення визначеності ролей аудиторів. Подальші дослідження можуть бути спрямовані на вивчення інших факторів, що впливають на якість аудиту, а також на розробку комплексних моделей управління ефективністю внутрішнього аудиту в державному секторі.

### **СПИСОК ВИКОРИСТАНИХ ДЖЕРЕЛ:**

1. Abdelrahim, A., & Al-Malkawi, H. (2022). Conceptual framework for internal audit effectiveness: Organizational and contextual factors. *International Journal of Accounting & Information Management*, 30(3), 400–423. DOI: <https://doi.org/10.1108/IJAIM-06-2021-0104>
2. Alqudah, Y., Al-Tarawneh, M., & Al-Smadi, A. (2019). The impact of role

- ambiguity and role conflict on internal audit quality. *International Journal of Economics and Financial Issues*, 9(5), 102–109.
3. Rizzo, J. R., House, R. J., & Lirtzman, S. I. (1970). Role conflict and ambiguity in complex organizations. *Administrative Science Quarterly*, 15(2), 150–163.
  4. DeZoort, F. T., Houston, R. W., & Reisch, J. T. (2000). Incentive effects on auditors' compliance with professional standards. *Auditing: A Journal of Practice & Theory*, 19(1), 29–48.
  5. Mihret, D. G., & Yismaw, A. W. (2007). Internal audit effectiveness: An Ethiopian public sector case study. *Managerial Auditing Journal*, 22(5), 470–484.
  6. Arena, M., & Azzone, G. (2009). Identifying organizational drivers of internal audit effectiveness. *International Journal of Auditing*, 13(1), 43–60.
  7. Cohen, A., & Sayag, G. (2010). The effectiveness of internal auditing: An empirical examination of its determinants in Israeli organisations. *Australian Accounting Review*, 20(3), 296–307.

# LAW AND INTERNATIONAL LAW

УДК 341.1/.8

**Іваницька Катерина Олександрівна**

студентка

Національна академія СБ України

м. Київ, Україна

## **ЗАХИСТ ДІТЕЙ В УМОВАХ ЗБРОЙНОГО КОНФЛІКТУ У МІЖНАРОДНОМУ ПРАВІ**

**Анотація.** У роботі досліджується проблема захисту дітей в умовах збройних конфліктів у міжнародному праві. Автор аналізує загальний та спеціальний захист дітей як найбільш вразливої категорії цивільного населення відповідно до норм міжнародного гуманітарного права та міжнародного права прав людини. Особлива увага приділяється ключовим міжнародним документам: Конвенції ООН про права дитини, IV Женевській конвенції про захист цивільного населення під час війни, Загальній декларації прав людини, Декларації прав дитини, а також рекомендаціям Ради Європи та Європейського Союзу.

На прикладі повномасштабного збройного конфлікту в Україні розкриваються основні порушення прав дитини: вербування до збройних формувань, торгівля дітьми, розлучення з родинами, позбавлення освіти та медичної допомоги. Робота містить пропозиції щодо вдосконалення нормативної бази шляхом розробки нових міжнародно-правових інструментів, запровадження ефективних механізмів контролю та посилення гуманітарної допомоги.

**Ключові слова:** захист дітей, збройний конфлікт, міжнародне гуманітарне право, права дитини, IV Женевська конвенція, Конвенція ООН про права дитини, вербування дітей, торгівля дітьми, внутрішньо переміщені особи.

Збройні конфлікти завжди несуть катастрофічні наслідки для цивільного населення, однак найбільш вразливою групою в таких умовах є діти. Їхні права, життя та майбутнє часто стають жертвами війни. У міжнародному праві захист дітей у збройних конфліктах має пріоритетне значення, адже саме вони страждають від фізичного насильства, вербування до збройних угруповань, примусового переселення та позбавлення доступу до освіти і медичної допомоги.

Міжнародне гуманітарне право, права людини та спеціалізовані конвенції, такі як Конвенція ООН про права дитини, визначають механізми захисту дітей у конфліктних ситуаціях. Однак, незважаючи на нормативну базу, реальність свідчить про численні порушення цих норм. Це ставить перед міжнародною спільнотою гостре питання: як забезпечити ефективний захист найменш захищених учасників конфліктів?

Щонайменше 1993 дитини в Україні були вбиті або поранені з моменту повномасштабного вторгнення росії. В середньому це дві дитини щодня, повідомляє дитячий фонд Організації об'єднаних націй із захисту прав та інтересів дітей ЮНІСЕФ [4]. У фонді зауважили, що ці цифри, які змогла перевірити ООН, але справжня кількість, ймовірно, набагато вища.

Міжнародне гуманітарне право забезпечує загальний захист дітей як осіб, які не беруть участі у військових діях, і спеціальний захист як осіб, які є особливо вразливими. Майже 470 мільйонів дітей живуть у зонах конфлікту. Через свій вік, фізичну та психологічну зрілість, залежність і правовий статус діти особливо наражаються на ризики, насильство та нехтування, які накладають на людей динаміка конфлікту [8].

В останні десятиліття захист дітей у збройних конфліктах став ключовим елементом міжнародного порядку денного. У результаті було створено низку

норм, що формують правову основу для захисту дітей під час конфліктів, але їх усе рівно буде недостатньо.

Діти, які зростають в умовах війни, захищені нормами міжнародного гуманітарного права як частина цивільного населення. Водночас через їхню вразливість вони потребують особливого захисту, який закріплено в низці міжнародних актів.

Система міжнародних угод і протоколів продовжує розвиватися, формуючи рекомендації щодо посилення захисту прав дитини під час конфліктів. Однак ефективне впровадження цих стандартів залишається складним завданням, особливо в регіонах, які страждають від активних бойових дій, таких як Україна.

Організація Об'єднаних Націй у своїх основних документах, таких як Загальна декларація прав людини та Декларація прав дитини, підкреслює, що права дітей мають бути забезпечені у повному обсязі та на найвищому рівні [2]. Декларація прав дитини містить десять принципів, які визначають основні права дітей та обов'язки суспільства й держави щодо їхнього захисту [3].

Декларація наголошує, що захист і підтримка дітей є обов'язком як батьків, так і суспільства загалом, а також закликає до створення умов, що сприяють реалізації цих прав через законодавчі та інші заходи[3].

Незважаючи на норми міжнародного права, права мільйонів дітей у всьому світі продовжували порушуватися. Держави несуть головну відповідальність покласти край цій ситуації. Таким чином, національні закони є важливою частиною правової структури, яка спрямована на захист дітей у зонах конфлікту.

Одним із ключових міжнародних документів, що регулює охорону населення, в тому числі дітей, є IV Женевська конвенція про захист цивільного населення під час війни, прийнята 12 серпня 1949 року. Цей документ забезпечує гуманне ставлення до цивільних осіб, зокрема гарантує повагу до життя, фізичної та психологічної недоторканності, а також людської гідності. Конвенція забороняє приниження, засудження без суду, застосування тортур,

тілесних покарань, колективних репресій, залякувань, незаконного депортування та інші подібні дії[5].

Особливої уваги в документі надається захисту дітей. Згідно зі статтею 14 Конвенції [5], діти до 15 років і матері дітей до 7 років входять до категорії цивільного населення, яке може розраховувати на створення спеціальних санітарних чи безпечних зон для забезпечення їхньої безпеки та захисту.

У зв'язку з війною між Україною та російською федерацією Європейський Союз прийняв рішення про посилення заходів для захисту дітей під час збройних конфліктів. Це стосується, зокрема, запобігання торгівлі дітьми, їхньої вербовки у військові формування та розлучення з родинами. Такі дії були ініційовані через численні й серйозні порушення прав дитини, які зафіксовані з боку російських військових в Україні [7, с. 183].

Рада Європейського Союзу закликала держави-члени забезпечити ефективний захист дітей у кризових ситуаціях, зокрема за допомогою таких заходів:

- Створити сприятливі умови, що відповідають потребам дітей та забезпечує їхнє фізичне і психічне здоров'я та доступ до основних послуг.
- Надавати підтримку дітям без супроводу дорослих, включаючи негайне призначення опікуна або представника.
- Посилити заходи з протидії торгівлі дітьми, в тому числі шляхом розробки стратегій ідентифікації жертв та інформування дітей та їхніх родин про ризики експлуатації.
- Забезпечити, щоб кризові ситуації не використовувалися для маніпулювання опікою над дітьми, в тому числі шляхом заборони усиновлення під час збройних конфліктів.

На додаток до цих заходів Рада Європейського Союзу рекомендувала розширити стратегії захисту дітей, в тому числі шляхом розробки політики забезпечення рівних прав для всіх дітей, посилення боротьби з насильством над дітьми, реформування систем правосуддя, та розвиток потенціалу дітей у цифровому суспільстві[6].

Отже, захист дітей під час збройних конфліктів є одним із найважливіших завдань міжнародного гуманітарного права. Сучасна система міжнародних норм, включаючи Конвенцію ООН про права дитини, IV Женевську конвенцію та інші ключові документи, спрямована на забезпечення дітей всебічною охороною, включаючи фізичну, психологічну та соціальну підтримку, але всіх цих нормативно-правових документів недостатньо для врегулювання всіх існуючих проблем пов'язаних із захистом дітей в умовах збройного конфлікту. Ця сфера міжнародного публічного права потребує внесення докорінних значних змін.

З огляду на це, необхідно посилити нормативно-правову базу шляхом створення нових міжнародно-правових документів, які б враховували сучасні виклики. Зокрема, важливо впровадити:

1. Стандарти для запобігання вербуванню дітей недержавними збройними формуваннями.
2. Чіткі механізми захисту дітей-біженців і внутрішньо переміщених осіб.
3. Міжнародний контроль за виконанням державами та недержавними акторами норм гуманітарного права щодо дітей.

Такі документи мають передбачати не лише декларативний захист, а й механізми забезпечення гуманітарної допомоги, реабілітації постраждалих дітей та притягнення винних до відповідальності.

Ефективна реалізація цих заходів вимагає консолідації зусиль держав, міжнародних організацій та громадянського суспільства. Захист дітей повинен залишатися пріоритетом, адже саме від цього залежить майбутнє суспільства, заснованого на принципах гуманності, рівності та поваги до прав людини.

Таким чином, забезпечення надійного захисту дітей в умовах збройних конфліктів потребує не лише удосконалення існуючої системи, але й розробки нових міжнародно-правових інструментів, які зможуть ефективно відповісти на сучасні виклики та забезпечити право кожної дитини на безпеку і розвиток.

## СПИСОК ВИКОРИСТАНИХ ДЖЕРЕЛ:

1. Nearly 2,000 children killed or injured since the escalation of war in Ukraine. *UNICEF*. URL: <https://www.unicef.org/press-releases/nearly-2000-children-killed-or-injured-escalation-war-ukraine>.
2. Council conclusions on the update of the EU guidelines on children and armed conflict. 2024. 35 p. URL: <https://data.consilium.europa.eu/doc/document/ST-11296-2024-INIT/en/pdf%20>
3. Загальна декларація прав людини. *Офіційний вебпортал парламенту України*. URL: [https://zakon.rada.gov.ua/laws/show/995\\_015#Text](https://zakon.rada.gov.ua/laws/show/995_015#Text)
4. Декларація прав дитини. *Офіційний вебпортал парламенту України*. URL: [https://zakon.rada.gov.ua/laws/show/995\\_384#Text](https://zakon.rada.gov.ua/laws/show/995_384#Text)
5. Конвенція про захист цивільного населення під час війни. *Офіційний вебпортал парламенту України*. URL: [https://zakon.rada.gov.ua/laws/show/995\\_154#Text](https://zakon.rada.gov.ua/laws/show/995_154#Text)
6. Міжнародні стандарти захисту прав та свобод дітей під час збройних конфліктів як найбільш вразливої категорії осіб. *Home Page*. URL: <https://doi.org/10.30525/978-9934-26-276-0-8>
7. Стратегія Ради Європи з прав дитини на 2022–2027 рр.: «Права дитини на практиці: від стабільної реалізації до спільного новаторства»: Стратегія. 2022. 183 с. URL: <https://rm.coe.int/coe-strategy-for-the-rights-uk/1680a774c4>

**Поган Марія Ярославівна**

студентка 2 року навчання ОС «Магістр»

Навчально-науковий інститут права

Київський національний університет імені Тараса Шевченка

м. Київ, Україна

науковий керівник:

**Богдан Ольга Василівна**

кандидат юридичних наук, доцент,

доцент кафедри теорії та історії права та держави

Навчально-науковий інститут права

Київський національний університет імені Тараса Шевченка

м. Київ, Україна

**СУДОВИЙ ПРЕЦЕДЕНТ І ТЛУМАЧЕННЯ ПРАВА В УМОВАХ  
ПРАВОВОЇ НЕВИЗНАЧЕНОСТІ: ПОРІВНЯЛЬНО-ПРАВОВИЙ АНАЛІЗ  
БРИТАНСЬКОГО ТА УКРАЇНСЬКОГО ДОСВІДУ**

**Анотація.** У тезах досліджено роль судового прецеденту та інтерпретаційних практик у подоланні правової невизначеності. На основі порівняння британського та українського досвіду обґрунтовано, що передбачуваність правозастосування забезпечується не лише якістю нормативного тексту, а й стабільністю судової аргументації, виваженістю відступу від усталених позицій та орієнтацією на стандарти захисту прав людини.

**Ключові слова:** правова невизначеність, тлумачення права, судовий прецедент, правова визначеність, ЄСПЛ, британський та український досвід.

Проблема правової невизначеності належить до тих питань, що безпосередньо впливають і на якість правового регулювання, і на рівень довіри до правосуддя. Для сучасної України ця проблематика має особливу вагу з огляду на інтенсивне оновлення законодавства, євроінтеграційні процеси та зростання ролі суду у конкретизації нормативних приписів. Водночас і для британської правової традиції пошук рівноваги між визначеністю та гнучкістю залишається однією з ключових умов належного функціонування права. Саме тому порівняння українського та британського досвіду дає змогу краще зрозуміти, які інституційні та інтерпретаційні механізми реально працюють у ситуаціях, коли нормативний текст не дає вичерпної відповіді на практичне питання [1; 2].

Правову невизначеність недоцільно зводити виключно до недоліків законодавчої техніки. Вона часто випливає з абстрактного характеру правових норм, використання оціночних понять, відкритих формулювань і неможливості передбачити всі варіанти розвитку суспільних відносин на етапі правотворення. З цієї причини для правової системи визначальним стає не стільки абсолютне усунення невизначеності, скільки наявність таких механізмів її мінімізації, які забезпечують достатню передбачуваність для адресата норми. У науковій літературі слушно наголошується, що правова визначеність не може зводитися лише до формальної чіткості закону, оскільки її практичне значення виявляється також у стабільності правозастосування, доступності правових орієнтирів і послідовності судової практики [3].

У британській правовій традиції одним із головних інструментів подолання правової невизначеності історично став судовий прецедент. Його значення полягає не просто в тому, що попередні рішення беруться до уваги, а в тому, що саме очікування послідовного дотримання раніше сформульованих правових позицій створює для учасників правовідносин реалістичні орієнтири поведінки. У виступах суддів Верховного Суду Сполученого Королівства неодноразово підкреслювалося, що прецедент забезпечує необхідний ступінь визначеності, на який особа може покладатися у своїх справах, але водночас не повинен

перетворювати право на застиглу систему, неспроможну реагувати на соціальні зміни [5; 6]. У цьому і полягає одна з головних переваг британського підходу: визначеність досягається не через жорстку незмінність, а через інституційно впорядкований механізм розвитку права.

Важливим елементом британської моделі є також взаємодія прецеденту з конвенційними стандартами захисту прав людини. Human Rights Act 1998 зобов'язує суд або трибунал брати до уваги практику Європейського суду з прав людини у справах, пов'язаних із конвенційними правами, а також, наскільки це можливо, тлумачити законодавство у спосіб, сумісний із цими правами [4]. Тим самим британський підхід демонструє, що подолання правової невизначеності можливе не лише через формальну силу прецеденту, а й через поєднання прецедентної стабільності з правозахисною інтерпретацією. Особливо цінним у цьому контексті є те, що навіть за збереження парламентського суверенітету судова інтерпретація виконує роль механізму узгодження тексту закону з фундаментальними стандартами прав людини.

Українська правова система виходить з іншої нормативної та інституційної логіки, проте її загальний вектор у питанні подолання правової невизначеності є подібним. Конституція України закріплює принцип верховенства права [1], а Закон України «Про виконання рішень та застосування практики Європейського суду з прав людини» зобов'язує національні суди застосовувати практику ЄСПЛ як джерело права [7]. У своїй практиці Конституційний Суд України послідовно наголошує, що правова визначеність є складовою верховенства права і вимагає передбачуваності застосування правових норм, можливості для особи відмежовувати правомірну поведінку від протиправної та наявності достатньо чітких критеріїв для застосування норми [8; 9]. Отже, в українському правопорядку проблема правової невизначеності дедалі виразніше вирішується не лише через вдосконалення законодавства, а й через розвиток аргументованого судового тлумачення.

Разом з тим порівняння британського та українського досвіду показує, що вирішальним є не формальне запозичення окремих елементів чужої моделі, а

розуміння їх функціонального призначення. Для британського права стрижневим способом забезпечення визначеності є прецедентна послідовність, тоді як для України — узгоджене застосування конституційних принципів, практики ЄСПЛ та правових позицій вищих судових інстанцій. Проте в обох випадках ключову роль відіграє якість судової аргументації. Саме мотивування рішення дозволяє перетворити індивідуальний висновок суду на орієнтир для подальшої практики та звужити простір для довільного розуміння норми. У цьому сенсі тлумачення права виступає не додатком до правозастосування, а самостійним юридичним інструментом забезпечення правової визначеності [10, с. 223–224].

Для української юридичної практики британський досвід є цінним насамперед у трьох аспектах. По-перше, він демонструє значення послідовності судових підходів як окремої інституційної гарантії передбачуваності. По-друге, він показує, що відступ від раніше сформованої позиції має бути не ситуативним, а спеціально вмотивованим і винятковим. По-третє, він підтверджує, що ефективне подолання правової невизначеності можливе лише за умови відкритої та зрозумілої юридичної аргументації, здатної пояснити, чому саме певне тлумачення є сумісним із принципом верховенства права та із завданням захисту прав людини [2; 5]. Для України ці висновки мають особливу практичну вагу в період оновлення судової практики та адаптації національного права до європейських стандартів.

Отже, судовий прецедент і тлумачення права слід розглядати як взаємопов'язані засоби подолання правової невизначеності, хоча їх конкретне інституційне оформлення залежить від типу правової системи. Британський досвід переконливо засвідчує, що передбачуваність права забезпечується стабільністю судових підходів та виваженим ставленням до відступу від прецеденту. Український досвід, своєю чергою, доводить, що навіть у межах континентальної правової традиції послідовне судове тлумачення, підкріплене конституційними орієнтирами та практикою ЄСПЛ, здатне істотно звужувати простір правової невизначеності. Саме тому подальший розвиток української

правозастосовної практики має бути пов'язаний не лише з удосконаленням законодавства, а й із формуванням більш стабільної, прозорої та аргументованої культури судового тлумачення.

### СПИСОК ВИКОРИСТАНИХ ДЖЕРЕЛ:

1. Конституція України : Закон України від 28.06.1996 № 254к/96-ВР // База даних «Законодавство України» / Верховна Рада України. URL: <https://zakon.rada.gov.ua/go/254%D0%BA/96-%D0%B2%D1%80> (дата звернення: 13.03.2026).
2. The Updated Rule of Law Checklist / European Commission for Democracy through Law (Venice Commission). Strasbourg, 16 December 2025. CDL-AD(2025)002. URL: <https://www.venice.coe.int/webforms/documents/?pdf=CDL-AD%282025%29002-e> (дата звернення: 13.03.2026).
3. Луць Л. А. Принцип правової визначеності: сучасний стан та перспективи. Юридичний науковий електронний журнал. 2023. № 8. С. 21–27. DOI: <https://doi.org/10.32782/2524-0374/2023-8/2>.
4. Human Rights Act 1998. URL: <https://www.legislation.gov.uk/ukpga/1998/42/contents> (date of access: 13.03.2026).
5. Reed R. Departing from Precedent: The Experience of the UK Supreme Court. URL: [https://supremecourt.uk/uploads/ukraine\\_departing\\_from\\_precedent\\_lord\\_reed\\_82d71af3e3.pdf](https://supremecourt.uk/uploads/ukraine_departing_from_precedent_lord_reed_82d71af3e3.pdf) (date of access: 13.03.2026).
6. Leggatt G. Precedent in English Law. URL: [https://supremecourt.uk/uploads/speech\\_leggatt\\_240426\\_7d564b824b.pdf](https://supremecourt.uk/uploads/speech_leggatt_240426_7d564b824b.pdf) (date of access: 13.03.2026).
7. Про виконання рішень та застосування практики Європейського суду з прав людини : Закон України від 23.02.2006 № 3477-IV // База даних

«Законодавство України» / Верховна Рада України. URL: <https://zakon.rada.gov.ua/go/3477-15> (дата звернення: 13.03.2026).

8. Рішення Конституційного Суду України від 29.06.2010 № 17-рп/2010 у справі за конституційним поданням Уповноваженого Верховної Ради України з прав людини щодо відповідності Конституції України (конституційності) абзацу восьмого пункту 5 частини першої статті 11 Закону України «Про міліцію» // База даних «Законодавство України» / Верховна Рада України. URL: <https://zakon.rada.gov.ua/go/v017p710-10> (дата звернення: 13.03.2026).
9. Рішення Конституційного Суду України від 29.10.2024 № 1-р/2024 у справі за конституційним поданням Верховного Суду про відповідність Конституції України (конституційність) частини четвертої статті 75 Сімейного кодексу України // База даних «Законодавство України» / Верховна Рада України. URL: <https://zakon.rada.gov.ua/go/va01p710-24> (дата звернення: 13.03.2026).
10. Навроцька Ю. О. Тлумачення права як зміст інтерпретаційної діяльності: загальнотеоретична характеристика. Науковий вісник Ужгородського національного університету. Серія: Право. 2022. Вип. 72, ч. 1. С. 223–230. DOI: 10.24144/2307-3322.2022.72.93.

# VETERINARY SCIENCES

УДК 636.7.09: 616.36-002

**Полозенко Вероніка Олегівна**

здобувач вищої освіти факультету ветеринарної медицини

**Грищенко Вікторія Анатоліївна**

доктор ветеринарних наук, професор,

професор кафедри біохімії ім. акад. М. Ф. Гулого

Національний університет біоресурсів і природокористування України

м. Київ, Україна

## **СУЧАСНІ АСПЕКТИ ЛАБОРАТОРНОЇ ДІАГНОСТИКИ ЗАХВОРЮВАНЬ ПЕЧІНКИ ТА НИРОК У ДРІБНИХ ДОМАШНІХ ТВАРИН**

Хронічні захворювання печінки та нирок у дрібних домашніх тварин (собак і котів) залишаються однією з провідних причин зниження якості життя пацієнтів у ветеринарній клінічній практиці. Зростання тривалості життя тварин, зміни характеру годівлі, поширення медикаментозного лікування та вплив екологічних чинників сприяють збільшенню частоти метаболічних і токсичних уражень паренхіматозних органів. Особливого значення набуває концепція гепаторенального континууму, що розглядає печінку та нирки як взаємопов'язану функціональну систему детоксикації й екскреції [1].

На сучасному етапі особливу увагу приділяють ролі оксидативного стресу та хронічного запалення низької інтенсивності у розвитку як гепатопатії, так й нефропатії. Надмірне утворення активних форм кисню призводить до пероксидації ліпідів клітинних мембран, пошкодження мітохондрій, активації прозапальних цитокінів і запуску фіброзоутворення. У печінці це проявляється активацією зірчастих клітин і поступовим формуванням фіброзу та цирозу, а в

нирках – розвитком гломерулосклерозу та тубулоінтерстиціального фіброзу. Доведено також участь ренін-ангіотензин-альдостеронової системи у прогресуванні обох патологій, що обґрунтовує застосування інгібіторів ангіотензинперетворюючого ферменту (АПФ) та блокаторів рецепторів ангіотензину в терапевтичних схемах [1–3].

Вагомим досягненням сучасної ветеринарної медицини є впровадження нових біомаркерів ранньої діагностики. Традиційні показники, такі як аланінамінотрансфераза (АЛТ), аспартатамінотрансфераза (АСТ), лужна фосфатаза (ЛФ), білірубін, креатинін і сечовина, залишаються інформативними, проте змінюються вже на стадії значного ураження тканин. Натомість рівень симетричного диметиларгініну (SDMA) дозволяє виявляти зниження швидкості клубочкової фільтрації на ранніх етапах хронічної хвороби нирок, а ліпокалін, асоційований із желатиназою нейтрофілів (NGAL), і молекула ушкодження нирок-1 (KIM-1) розглядаються як маркери гострого тубулярного ушкодження. У гепатології досліджуються глутаматдегідрогеназа та специфічні мікроРНК як ранні індикатори гепатоцелюлярного ушкодження. Перспективним напрямом є визначення жовчних кислот у сироватці крові, амонію та використання біомаркерів фіброзу печінки. Важливе значення також має оцінка коагулограми, оскільки печінка синтезує більшість факторів згортання [3–5].

Печінка виконує центральну роль у біотрансформації ендогенних і екзогенних токсинів, синтезі білків плазми крові, регуляції метаболізму вуглеводів, ліпідів й білків. Детоксикаційні процеси відбуваються у дві фази: у першій фазі здійснюється окиснення, відновлення або гідроліз за участю системи цитохрому P450, у другій – кон'югація метаболітів із глюкуроною та сульфатною кислотами чи глутатіоном із утворенням водорозчинних сполук. Нирки, своєю чергою, забезпечують виведення кінцевих продуктів метаболізму через клубочкову фільтрацію та каналцеву секрецію, підтримують водно-електролітний баланс і кислотно-лужну рівновагу. Таким чином, порушення функції одного з цих органів неминуче призводить до перевантаження іншого [4–6]. Сучасні клінічні спостереження свідчать, що гепатопатії у собак і котів

часто мають латентний перебіг. Клінічні симптоми з'являються тоді, коли функціональна маса гепатоцитів суттєво зменшується. До найпоширеніших симптомів належать анорексія, блювання, зниження маси тіла, млявість, жовтяничність слизових оболонок, асцит та ознаки печінкової енцефалопатії [7].

У котів окрему клінічну проблему становлять ідіопатичний гепатоліпідоз і холангіт, тоді як у собак значну роль відіграє мідь-асоційована гепатопатія. Візуалізаційні методи, зокрема ультразвукова діагностика, дозволяють виявляти структурні зміни паренхіми, однак остаточний діагноз у складних випадках потребує гістологічного дослідження біоптатів.

Щодо ниркової патології, найпоширенішою є хронічна хвороба нирок (ХХН), особливо серед котів старшого віку. Рання стадія часто перебігає без виражених клінічних симптомів, тому важливу роль відіграє профілактичний скринінг. Традиційні показники – креатинін і сечовина відображають вже значне зниження швидкості клубочкової фільтрації. Сучасні міжнародні рекомендації (IRIS) рекомендують використання SDMA як більш чутливого маркера ранньої ниркової дисфункції. Додатково оцінюють відносну густину сечі, наявність протеїнурії, співвідношення білок/креатинін та системний артеріальний тиск [3, 5].

Патогенетичний взаємозв'язок печінки й нирок зумовлений як гемодинамічними, так і метаболічними механізмами. За печінкової недостатності порушується детоксикація аміаку та інших азотистих сполук, що створює додаткове навантаження на нирки. Гіпоальбумінемія сприяє зниженню онкотичного тиску крові, що впливає на ниркову перфузію. Водночас за уремії накопичення токсичних метаболітів і кінцевих продуктів метаболізму білків негативно впливає на гепатоцити та систему мікроциркуляції. Таким чином, ізольоване лікування одного органа без урахування функціонального стану іншого може бути недостатньо ефективним [4].

Сучасна терапія передбачає комплексний підхід. За хвороб печінки застосовують гепатопротектори (S-аденозилметіонін, силімарин),

антиоксидантні засоби, урсодезоксихолеву кислоту при холестазі, корекцію білкового раціону та лікування основної причини патології. При ХХН основними напрямками є контроль артеріального тиску, обмеження фосфору в раціоні, застосування інгібіторів ренін-ангіотензин-альдостеронової системи, корекція протеїнурії та підтримання адекватної гідратації. Важливе значення має індивідуалізована дієтотерапія та регулярний моніторинг лабораторних показників [7, 8]. За хронічної нефропатії рекомендовано обмеження фосфору, помірне зниження вмісту білка з використанням високоякісних амінокислот, збагачення раціону омега-3 жирними кислотами та антиоксидантами. Доведено, що спеціалізовані лікувальні дієти достовірно подовжують тривалість життя котів із ХХН.

Сучасні дослідження також підкреслюють роль генетичних чинників. У собак окремих порід описано спадкові форми мідь-асоційованої гепатопатії та гломерулопатії, а у котів — полікістоз нирок і амілоїдоз. Розвиток молекулярно-генетичних методів дозволяє проводити ранній скринінг і селекційний контроль, що має профілактичне значення [6].

Отже, сучасні аспекти захворювань печінки та нирок у дрібних домашніх тварин полягають у ранньому виявленні субклінічних форм, використанні нових біомаркерів, широкому застосуванні інструментальних методів діагностики та впровадженні доказових протоколів лікування. Подальші дослідження мають бути спрямовані на поглиблене вивчення механізмів гепаторенальної взаємодії та розробку ефективних стратегій профілактики.

#### **СПИСОК ВИКОРИСТАНИХ ДЖЕРЕЛ:**

1. Serdyukov, Y., Lytvynenko, O., & Gryshchenko, V. (2009). Pathological anatomical and histological changes are in liver of rats at a medicamentous hepatitis. 2, 63-65.
2. Webster, C. R. L., Center, S. A., Cullen, J. M., Penninck, D. G., Richter, K. P., Twedt, D. C., & Watson, P. J. (2019). ACVIM consensus statement on the

- diagnosis and treatment of chronic hepatitis in dogs. *Journal of veterinary internal medicine*, 33(3), 1173–1200. DOI: <https://doi.org/10.1111/jvim.15467>.
3. Gryshchenko, V. (2017). Biochemical properties of the plasma of rats with the experimentally induced hepatitis after oral administration of sodium diclofenac. *Regulatory Mechanisms in Biosystem*, 8(2), 191-196. doi: 10.15421/021730.
  4. Yoon, J. W., Nam, C. S., Lee, K. S., Dan, T. J., Jeon, H. J., Kang, M. A., & Park, H. M. (2025). Evaluation of Blood-Based Diagnostic Biomarkers for Canine Cognitive Dysfunction Syndrome. *Animals : an open access journal from MDPI*, 15(13), 1974. DOI: <https://doi.org/10.3390/ani15131974>.
  5. Korolova, D., Gryshchenko, V., Chernyshenko, T., Platonov, O., Hornytska, O., Chernyshenko, V., Klymenko, P., Reshetnik, Y., & Platonova, T. (2023). Blood coagulation factors and platelet response to drug-induced hepatitis and hepatosis in rats. *Animal models and experimental medicine*, 6(1), 66–73. DOI: <https://doi.org/10.1002/ame2.12301>.
  6. Mario, L. C., Nhanharelli, J. P., Borghesi, J., Ribeiro, R. R., de Carvalho, H. J. C., da Silva, T. S., Sol, M. D., Barreto, R. D. S. N., Barbalho, S. M., & Miglino, M. A. (2025). Development and Characterization of a Novel Lineage of Renal Progenitor Cells for Potential Use in Feline Chronic Kidney Disease: A Preliminary Study. *Cells*, 14(17), 1395. DOI: <https://doi.org/10.3390/cells14171395>.
  7. Lawrence, Y. A., Bishop, M. A., Honneffer, J. B., Cook, A. K., Rodrigues-Hoffmann, A., Steiner, J. M., Suchodolski, J. S., & Lidbury, J. A. (2019). Untargeted metabolomic profiling of serum from dogs with chronic hepatic disease. *Journal of veterinary internal medicine*, 33(3), 1344–1352. DOI: <https://doi.org/10.1111/jvim.15479>.
  8. Zatelli, A., D'Ippolito, P., Roura, X., & Zini, E. (2017). Short-term effects of dietary supplementation with amino acids in dogs with proteinuric chronic kidney disease. *The Canadian veterinary journal = La revue veterinaire canadienne*, 58(12), 1287–1293. .

# MINING AND OIL & GAS ENGINEERING

УДК 622.258.5

**Козарі́з Серге́й Володи́мирович**

заступник Генерального директора

з капітального будівництва та ремонту будівель та споруд

Акціонерне товариство

«Південний гірничо-збагачувальний комбінат»

м. Кривий Ріг, Україна

**Козарі́з Володи́мир Янкови́ч**

кандидат технічних наук, старший науковий співробітник

Криворізький національний університет

м. Кривий Ріг, Україна

## **ЕВОЛЮЦІЯ ТА ВДОСКОНАЛЕННЯ КОНСТРУКЦІЙ ЗАПОБІЖНИХ ПОЛКІВ ПРИ ПОГЛИБЛЕННІ ВЕРТИКАЛЬНИХ СТОВБУРІВ ШАХТ**

**Анотація.** У статті проведено аналіз розвитку конструкцій запобіжних полків, починаючи від класичних клинових систем до сучасних канатних та інерційних пристроїв. Розглянуто технічні недоліки традиційних методів захисту та представлено інноваційне рішення від науковців Криворізького національного університету. Запропонована конструкція базується на принципі зустрічного зіткнення буферних елементів, що дозволяє повністю погасити кінетичну енергію падіння підйомної посудини за рахунок закону збереження імпульсу.

**Ключові слова:** запобіжний полок, поглиблення стовбура (углубка), вертикальний шахтний стовбур, клиновий полок, канатна сітка, буферний елемент, кінетична енергія.

## 1. Вступ

Для захисту прохідників, які працюють у вибої стовбура, що поглиблюється, використовують запобіжні полки, які споруджуються зі штучних матеріалів.

Одним із перших, хто ще у 50-ті роки минулого століття розробив основи проектування запобіжних полків, був професор С. А. Федоров, який запропонував полки клинового типу. Деякі види таких полків наведені на рис.1.

Як бачимо з наведеного рисунка, клинові полки мали одну або дві клинові площини, які виконувалися з бутової кладки, бетону або залізобетону. Клинова площина покривалася металевими балками або листом, і покривалися металевим листом.

У клинових полках енергія підйимальної посудини, що падає, гасилася у клиноподібній конструкції за рахунок передачі зусиль на стінки стовбура.

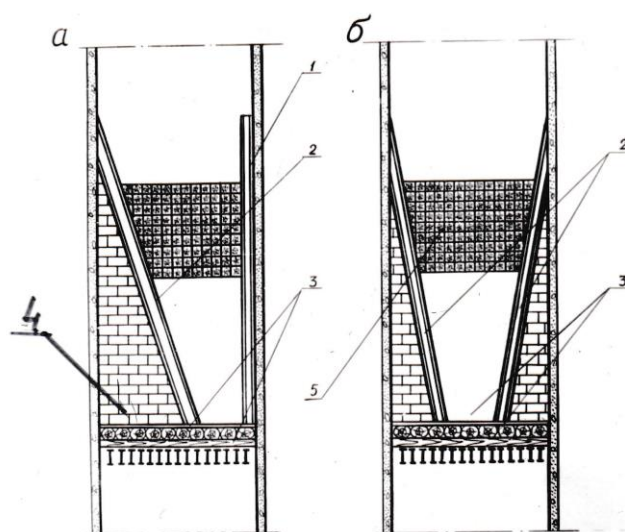

*Рис. 1. Клиновий розпірний полок:*

- ***a*** — з однією вертикальною та однією похилою клиновими площинами;
- ***б*** — з двома похилими клиновими площинами;
- ***1*** — вертикальна площина полка;
- ***2*** — похила площина полка;
- ***3*** — балки опорної частини полка;
- ***4*** — бутова кладка;
- ***5*** — дерев'яна пробка.

## **2. Аналіз існуючих конструкцій запобіжних полків**

Науково-дослідним інститутом ВНДІОМШБС (ВНІИОМШС) були запропоновані горизонтальні полки, в яких енергія удару гасилася за рахунок масивного амортизувального елемента, виконаного із залізобетону .

Конструкція такого типу полка наведена на рис. 2.

Слід зауважити, що полкам такої конструкції був притаманний суттєвий недолік, який полягав у великій витраті будівельних матеріалів на зведення полка та значних термінах його спорудження і ліквідації

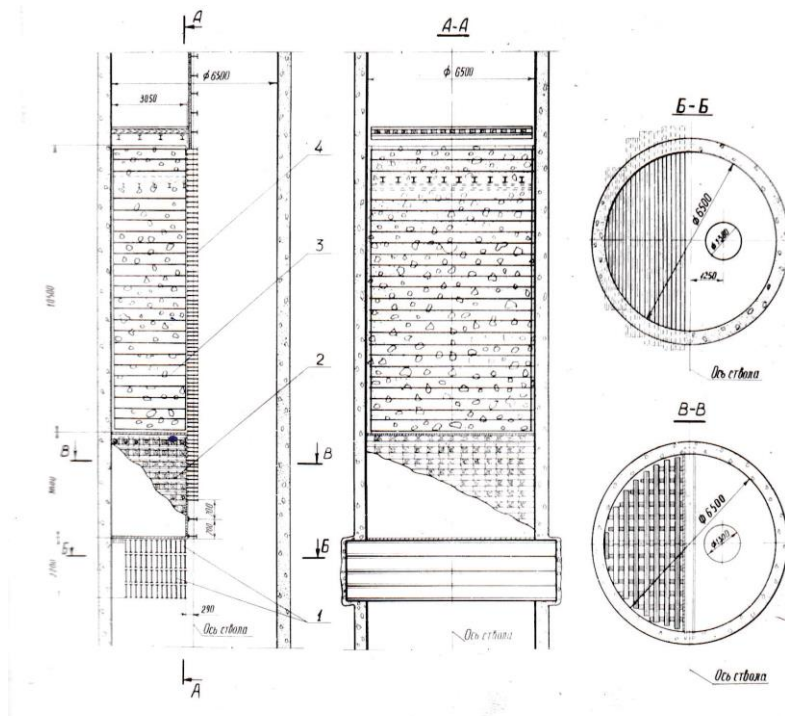

**Рис. 2. Горизонтальний запобіжний полк з буферною розподільною плитою конструкції ВНИИОМШСА:**

- 1 — балки опорної частини полка;
- 2 — амортизуюча подушка з колод;
- 3 — буферна розподільна плита із залізобетону;
- 4 — огорожувальна стінка.

Значного прогресу при створенні запобіжних полків було досягнуто завдяки розробкам учених Криворізького гірничорудного інституту, які запропонували використовувати канатні сітки для гасіння кінетичної енергії підіймальної посудини, що падає .

Це дозволило значно знизити витрату будівельних матеріалів на зведення запобіжних полків та суттєво скоротити терміни їх спорудження і ліквідації. Недоліками канатних полків є недосконалість конструкції за рахунок того, що кінетична енергія падіння скіпа або кліті, які обірвалися і падають в вертикальному стволі шахти, поглинається лише за рахунок енергії деформації канатів підвіски та канатів амортизуючого елемента, що не завжди можна

забезпечити, виходячи з номенклатури канатів, що випускаються промисловістю України.

Полок конструкції КГРІ показан на рис. 3.

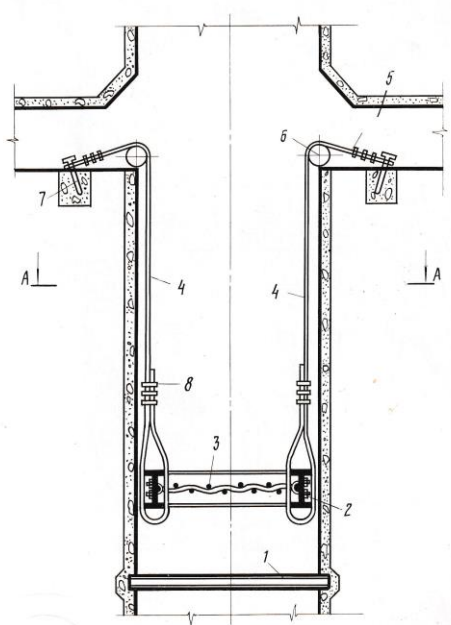

**Рис. 3, Запобіжний полок конструкції КГРІ**

*1-опорна частина, 2- кільце, 3-канатна сітка, 4 – вертикальні канати, 5 – поглиблювальний горизонт, 6 – шків, 7 – якоря, 8 – жимки.*

### **3.Обґрунтування нової конструкції запобіжного полка**

Кафедрою будівельних геотехнологій Криворізького національного університету була удосконалена конструкція запобіжного полка, у якому шляхом забезпечення можливості зустрічного зіткнення верхнього та нижнього буферних

елементів досягають повного погашення швидкості падіння скіпа або кліті за рахунок їх власної кінетичної енергії .

Особливість конструкції в тому, що амортизуючий елемент заміняється нижнім буферним елементом у вигляді несучої частини із шару непружної речовини, а канат підвіски не закріплюється жорстко через відхиляючий шків до якорів на поглибочному горизонті, а закріплюється через шків до додаткового

елемента - верхнього буферного елемента у вигляді несучої частини і шару непружної речовини.

Один з варіантів розроблених конструкцій, наведено на рис. 4.

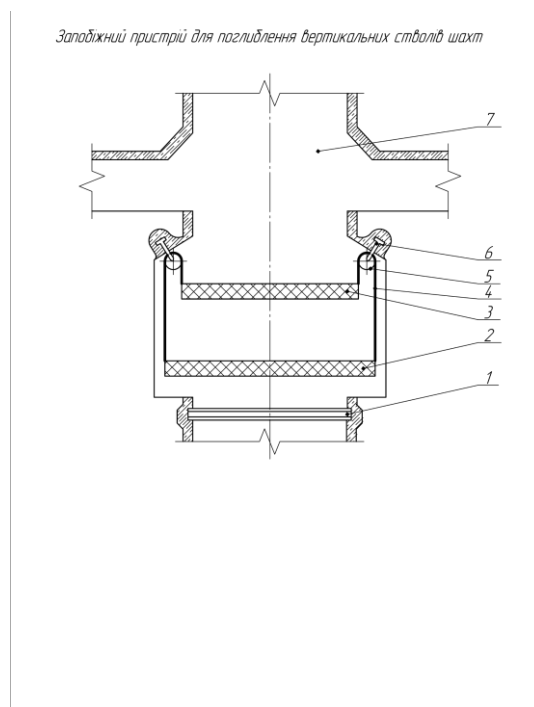

***Рис. 4. Запобіжний полок конструкції КНУ, використовуючий енергію падіння підйомного сосуда\***

*1 – опорний полок, 2 – нижній буферний елемент, 3 – верхній буферний елемент, 4 – вертикальний канат, 5 – шків, 6 – якоря, 7 – вертикальний ствол*

Шків закріплений в ніші, зробленої по периметру ствола, а амортизуючий елемент складається з верхньої та нижньої буферних плит, які підвішені до різних кінців канатів з можливістю одночасного переміщення верхнього буферного елемента вниз а нижнього буферного елемента вгору

Внаслідок такого закріплення буферних елементів після зіткнення скіпа або кліті з верхнім буферним елементом вони будуть рухатися вниз, а нижній буферний елемент буде рухатися вгору. Це обумовить зіткнення системи скіп-верхній буферний елемент з нижнім буферним елементом.

Після зіткнення скіпа або кліті з верхнім буферним елементом для системи скіп-верхній буферний елемент на основі закону збереження імпульсу при непружному ударі маємо співвідношення:

$$m_c v_c = (m_c + m_b) v_1$$

де:  $m_c$  – маса скіпа або кліті,

$v_c$  – швидкість скіпа або кліті у момент зіткнення з верхнім буферним елементом,

$m_b$  – маса верхнього буферного елемента,

$v_1$  – швидкість системи скіп-верхній буферний елемент.

Отже швидкість системи скіп-верхній буферний елемент після зіткнення

Після зіткнення системи скіп-верхній буферний елемент з нижнім буферним елементом на основі закону збереження імпульсу при непружному ударі маємо співвідношення:

$$(m_c + m_b) v_1 - m_n v_2 = (m_c + m_b + m_n) v_3,$$

де:  $v_2$  – швидкість руху вгору нижнього буферного елемента,

$m_n$  – маса нижнього буферного елемента,

$v_3$  – швидкість системи скіп-верхній буферний елемент-нижній буферний елемент після зіткнення.

Отже швидкість системи скіп-верхній буферний елемент-нижній буферний елемент після зіткнення з врахуванням того, що  $v_1 = v_2$

Для повного погашення швидкості потрібно, щоб  $v_3 = 0$ . Це можливо, якщо  $(m_c + m_b - m_n) = 0$ . Тоді маємо таке співвідношення для мас :

$$m_c + m_b = m_n$$

де:  $m_c$  – маса скіпа або кліті, падіння яких ймовірно при поглибленні ствола,

$m_b$  – маса верхньої буферної плити,

$m_n$  – маса нижньої буферної плити.

Внаслідок запропонованого кріплення буферних елементів після зіткнення скіпа або кліті з верхнім буферним елементом вони будуть рухатися вниз, а

нижній буферний елемент буде рухатися вгору. Це обумовить зіткнення системи скіп-верхній буферний елемент з нижнім буферним елементом.

Таким чином удосконалюється конструкція полка, у якому шляхом забезпечення можливості зустрічного зіткнення верхнього та нижнього буферних елементів досягають повного погашення швидкості падіння скіпа або кліті за рахунок їх власної кінетичної енергії. Це дасть можливість суттєво знизити витрати матеріалів на спорудження запобіжного полка

#### **4.Висновки**

Запропонований підхід забезпечує повне погашення кінетичної енергії падіння посудини. Це не тільки підвищує рівень безпеки гірничих робіт, а й суттєво знижує витрати будівельних матеріалів на створення запобіжних систем у порівнянні з традиційними аналогами

#### **СПИСОК ВИКОРИСТАНИХ ДЖЕРЕЛ:**

1. Федоров С.А. Проходка и углубка вертикальных стволов шахт. М: Государственное научно-техническое издательство литературы по горному делу, 1961.475 с.
2. Углубка вертикальных стволов шахт / Шутько Ю.П., Морозов А.В., Мордухович Р.Г., Супрун А.Д. М: Недра, 1978. 273 с
3. Предохранительное устройство для углубления вертикальных стволов шахт. А.С. СССР № 891942, заявл. 08.04.1980 опубл. 23.12.1981, Бюл. № 47.
4. Запобіжний пристрій для поглиблення вертикальних стволів шахт: патент на корисну модель, Україна, № 157349, заявл. 15.04.2024,; опубл.м02.10.2024, Бюл. № 40.
5. Запобіжний пристрій для поглиблення вертикальних стволів шахт: патент на корисну модель, Україна, № 160155, заявл. 07.03.2025,; опубл. 06.08.2025, Бюл. № 32.

# PHYSICAL AND MATHEMATICAL SCIENCES

УДК 37.091.33:51-8

**Калашник Наталія Миколаївна**  
вчитель вищої кваліфікаційної категорії,  
вчитель-методист, вчитель математики  
Криворізька гімназія № 121  
Криворізької міської ради  
м. Кривий Ріг, Україна

## МЕТОДИЧНИЙ КЕЙС ЩОДО РОЗВИТКУ ТВОРЧОГО МИСЛЕННЯ УЧНІВ ЗАСОБАМИ РОЗВ'ЯЗАННЯ СЮЖЕТНИХ ЗАДАЧ

**Анотація.** У статті розглядається проблема розвитку творчого мислення учнів у процесі навчання математики. Особливу увагу приділено використанню сюжетних задач як ефективного дидактичного засобу активізації пізнавальної діяльності школярів. Проаналізовано методичні підходи до організації роботи із задачами сюжетного характеру, визначено їхній вплив на формування логічного та творчого мислення. Запропоновано методичні рекомендації для вчителів щодо використання сюжетних задач на уроках математики з метою розвитку творчого потенціалу учнів.

**Ключові слова:** творче мислення, сюжетні задачі, гнучкість, моделювання, пізнавальна діяльність, розвиток учнів.

Сучасна школа орієнтується не лише на засвоєння учнями знань, а й на розвиток їхніх інтелектуальних і творчих здібностей. Одним із ефективних

засобів формування творчого мислення є **розв'язування сюжетних задач**, які моделюють життєві ситуації та потребують від учнів логічного аналізу, пошуку різних шляхів розв'язання та самостійного прийняття рішень [4, с.52].

Сюжетні задачі сприяють розвитку таких якостей мислення, як гнучкість, оригінальність, критичність і здатність до узагальнення. Тому використання різноманітних методичних підходів до роботи з такими задачами є важливою складовою сучасного уроку математики. [1,с.64].

Розвитку творчого мислення учнів при навчанні математики пов'язана, зокрема, з формуванням прийомів мислення в процесі навчальної діяльності. Ці прийоми мислення (аналіз, синтез, абстрагування) особливо яскраво проявляються при розв'язанні задач, зокрема сюжетних. Але ефективність та якість формування цих прийомів значною мірою залежить від того, як організувати пізнавальну діяльність учнів.

Творче мислення розглядається як здатність людини знаходити нові, нестандартні способи розв'язання проблемних ситуацій. У навчальному процесі воно проявляється через уміння:

- аналізувати умову задачі;
- виділяти головне та другорядне;
- будувати припущення;
- знаходити декілька способів розв'язання;
- пояснювати та обґрунтовувати власну думку.

Сюжетні задачі створюють умови для активної пізнавальної діяльності, оскільки пов'язані з реальними життєвими ситуаціями та викликають інтерес у школярів.

Для розвитку творчого мислення учнів учителю доцільно застосовувати різні методичні прийоми.

### **1. Варіативність способів розв'язання**

Учитель повинен заохочувати учнів знаходити **кілька способів розв'язання однієї задачі**. Це допомагає формувати гнучкість мислення та розуміння математичних зв'язків.

## **2. Складання задач учнями**

Ефективним прийомом є пропонування учням **самостійно складати сюжетні задачі** за малюнком, таблицею або коротким записом. Така діяльність розвиває уяву, логічне мислення та мовлення.

## **3. Зміна умови задачі**

Учням можна запропонувати:

- змінити числові дані;
- доповнити умову;
- сформулювати інше запитання до задачі.

Це стимулює творчий підхід і допомагає краще зрозуміти структуру задачі.

## **4. Використання проблемних ситуацій**

Створення проблемної ситуації на уроці спонукає учнів до самостійного пошуку розв'язку. Наприклад, учитель може запропонувати задачу з **надлишковими або недостатніми даними**, що потребує аналізу та обговорення.

## **5. Робота в групах**

Групова діяльність сприяє обміну ідеями між учнями, формує вміння аргументувати свою позицію та слухати думки інших. [2, с.81].

Актуальними в роботі вчителів математики були і будуть питання співвідношення арифметичних і алгебраїчних способів розв'язання сюжетних задач, формування навичок, що є важливими для успішного оволодіння методом рівнянь або таблиць.

У шкільному курсі математики існують задачі, в яких дані і зв'язок між ними включені у певну схему. Зміст таких схем є сюжетом, де відображено ситуацію, близьку до життєвої, практичної. У неї описується кількісний аспект реального явища чи події міститься вимога знайти невідоме значення деяких величин.

Так як ці задачі формулюються, здебільшого, нематематичною мовою, то їх часто називають також текстовими. Зміст поняття текстові задачі може бути

набагато ширшим, оскільки вони можуть бути пов'язані із абстрактними подіями.

В деякій методичній літературі можна прочитати про такі задачі, як задачі на складання рівняння. Але це, на мою думку, не зовсім вірно. Так як сюжетні задачі можна розв'язувати різними способами: **алгебраїчним**, якщо задача розв'язується за допомогою рівняння; **арифметичним**, коли всі необхідні операції проводяться над конкретними числами застосовуючи всі арифметичні дії; **комбінованим**, коли задача розв'язується в поєднанні із алгебраїчним і арифметичним способами.

Грамотно організований процес розв'язування текстових задач стимулює розвитку, як логічного мислення так і творчих здібностей учнів, формує їх розумові здібності, пам'ять.

Згідно діючої програми з математики, розв'язування сюжетних задач за допомогою рівнянь передбачено вже в розділі «Натуральні числа» I семестр 5 класу. Проте в 5-6 класах захоплюватись цим способом не варто. Це пов'язано з віковими особливостями розвитку мислення учнів. В них ще не сформовані навички, необхідні для опанування алгебраїчного методу розв'язання задач. Тобто виразити невідому величину через відому, а саме дві однакові величини виражені по різному. Тому в 5-6 класах має переважати арифметичний спосіб розв'язання задач, а вже з 7 класу – алгебраїчний. Зрозуміло, що в сучасній школі не варто повертатися до застарілих способів розв'язання арифметичних задач, досить обмежитись двома трьома типами: на пропорційний поділ, на знаходження чисел за їх сумою або різницею, на порівняння величин.

**Прикладами творчих завдань із сюжетними задачами можуть бути задачі:**

#### **1.Задача з кількома запитаннями.**

Учням пропонується задача, до якої потрібно сформулювати різні запитання та розв'язати її кількома способами.

#### **2.Задача з пропущеними даними.**

Учні повинні визначити, яких даних не вистачає, і запропонувати власні варіанти.

### 3.Перетворення задачі.

Потрібно змінити умову так, щоб розв'язання стало іншим

Такі завдання розвивають аналітичні здібності та стимулюють творче мислення. Учитель виступає організатором навчальної діяльності, створює атмосферу співпраці та підтримує ініціативу учнів. Важливо:

- заохочувати різні способи розв'язання;
- ставити відкриті запитання;
- створювати ситуації успіху;
- використовувати інтерактивні методи навчання.

В підручнику А.Г. Мерзляк «Математика 5» є цілий ряд задач які сприяють формуванню навичок записувати задачі у вигляді буквених виразів:

а) № 268 (Мерзляк А.Г., Математика 5) У класі навчається  $a$  хлопців і 14 дівчат. Скільки всього учнів у цьому класі. ( $a+14$ )

б) № 270 З 8 год. літак пролетів  $S$  км. З якою швидкістю летів літак. ( $S:8$ )

в) № 272 Знайдіть за формулою шляху відстанню, яку проїде поїзд за 6 год зі швидкістю 67 км./год.

$$S = U \cdot t$$

$$S = U \cdot t$$

г) Сторона прямокутника  $a$  см. а довжина на 3 см. більша. Чому дорівнює периметр прямокутника?  $P = 2(2a+3)$

Отже, формувати уміння і навички складати рівняння можна за трьома етапами. На першому етапі необхідно розуміти зміст уже складених рівностей та вміти їх словесно читати. Наприклад: .

$$a = b + 5$$

$$a = b + 5$$

Міркування можуть бути такими:

- $a$  на 5 більше за  $b$ ;
- $b$  на 5 менше за  $a$ ;

- різниця  $a$  і  $b$  дорівнює 5.

На другому етапі учні повинні самі вміти скласти рівності використовуючи співвідношення між числами  $a$  і  $b$

- $a$  у 5 разів менше за суму чисел  $b$ ;
- частка чисел  $a$  і  $b$  дорівнює 5;
- $b$  становить 25% від  $a$ ;
- різниця чисел  $a$  і  $b$  в 5 разів менша за суму цих чисел. [6,с.79].

На третьому етапі учні виконують завдання на використання відомих формул площі, периметра, швидкості тощо, та записують відповідні рівності.

1) Розв'язати математичний кросворд:

$$\begin{array}{r} 200-x \\ x \\ + \quad + \quad = 200 \\ - \quad \quad = 10 \end{array}$$

Нехай друге число  $x$ , тоді перше  $(200-x)$ , а різниця 10. Отже маємо рівняння:

$$200-x-x=10.$$

2) Розв'язати задачу (задача на роботу):

Бригада повинна була виконати завдання з виготовлення деталей за 5 днів, а виконала роботу за 4 дні, бо виготовляла щодня на 12 деталей більше. Скільки деталей виготовила бригада?

Нехай бригада повинна була виготовити  $x$  деталей в день, а виготовляла  $(x+12)$  деталей. Маємо рівняння:  $5x=4(x+12)$ .

Починати розв'язання будь-якої сюжетної задачі недостатньо прочитати умову задачі або переказати її зміст, необхідно усвідомити умову задачі. Осмислити її та проаналізувати. Для цього вчителю необхідно дати алгоритм розв'язання таких задач. Відомі два естетичних методи пошуку рівняння до сюжетної задачі. Перший застосовують під час розв'язання нескладних задач, і вона має такий вигляд:

1. Позначимо через  $x$  шукану величину (або одну з шуканих величин);

2. Виражаємо через  $x$  інші величини, про які йдеться в умові задачі;

3. Складаємо рівняння використовуючи умову задачі і залежність між величинами.

Другий евристичний метод використовують під час розв'язання складних задач за такою схемою:

4. Вибираємо основне невідоме і позначаємо його через  $x$ ;

5. Виражаємо через  $x$  інші невідомі, про які йдеться в умові задачі;

6. Утворіть два вирази, які відповідно до умови задачі перебувають у відношенні «більше», «менше» або «дорівнює»;

7. Записати дане відношення у вигляді рівняння.

Звичайно не до кожної сюжетної задачі можна скласти рівняння відповідно до даних методів, але до більшості задач з шкільної програми 7-9 класів вони є ефективними.

Важливим при навчанні розв'язувати сюжетні задачі є застосування учнями даних рекомендацій, яких треба дотримуватись під час розв'язання задач на рух, сумісну роботу, сплави і суміші, тощо.

Так розв'язуючи задачу на рух варто записувати коротку умову та здійснювати пошук рівняння у вигляді таблиці. Наприклад:

Задача1.

Поїзд затриманий на 1 год., на перегоні 300 км. ліквідував запізнення, збільшивши швидкість на 10 км/год. знайдіть за який час поїзд мав проїхати даний перегін із початковою швидкістю.

Складаємо таблицю:

	км/год $U$	S км	t год
Початкова швидкість	x км/год	300 км	$\frac{300}{x}$ год
Збільшена	(x+10) км/год	300 км	$\frac{300}{x+10}$ год

Маємо рівняння: .

$$\frac{300}{x} - \frac{300}{x+10} = 1$$

$$\frac{300}{x} - \frac{300}{x+10} = 1$$

Задача 2.

Човен за 5 год. руху за течією і 2 год. руху озером долає 123 км. За 5 год. руху за течією човен долає відстань у 3 рази більшу, ніж за 2 год. руху проти течії. Знайдіть власну швидкість човна і швидкість течії.

Складаємо таблицю:

	км/год $U$	t год	S км
Власна швидкість	x	2	2x
Швидкість течії	y	5	5(x+y) 123км
За течією	x+y	5	5(x+y)
Проти течії	x-y	2	3*2(x-y)

Маємо систему рівнянь:

$$\begin{cases} 2x + 5(x + y) = 123 \\ 5(x + y) = 3 \cdot 2(x - y) \end{cases}$$

$$\begin{cases} 2x + 5(x + y) = 123 \\ 5(x + y) = 3 \cdot 2(x - y) \end{cases}$$

Розв'язуючи деякі задачі на сплави та суміші, треба пам'ятати про ключове питання. Яка речовина залишається незмінною за масою?

Задача 3. Кусок сплава міді і цинку масою в 32 кг. містить 45% міді. Яку масу міді потрібно додати до цього шматка, щоб новий сплав містив 50% міді?

Коллективний пошук рівняння може відбуватися за методикою «Коло ідей».

Вправа на розвиток творчого мислення.

- Які речовини містить сплав?
- Сплав містить цинк і мідь
- Яка речовина незмінна за масою в обох сплавах?
- В обох сплавах незмінним є цинк
- В початковому сплаві його:  $100\% - 45\% = 55\%$
- Скільки кілограм цинку в початковому сплаві?
- (кг)

$$32 \cdot 0,55 = 17,6$$

$$32 \cdot 0,55 = 17,6$$

Скільки кілограм цинку у новому сплаві?

Скільки кілограм цинку у новому сплаві?

- У новому сплаві теж 17,6 кг.
- Що приймаємо за  $x$ ?
- Нехай  $x$  кг. – маса міді, яку додали до нового сплаву.
- Яка загальна маса?
- Загальна маса нового сплаву  $(32+x)$  кг.
- Скільки кілограм міді в новому сплаві?
- У новому сплаві  $32+x-17,6=14,4+x$  (кг) міді
- Скільки кілограм становить мідь від загальної маси нового сплаву?
- 60%,  $0,6(32+x)$  кг.
- Записати рівність співвідношення між величинами  $14,4+x=0,6(32+x)$ . [6]

Розв'язавши дане рівняння, необхідно зробити перевірку знайденого кореня. Це пов'язано з тим, що рівняння, яке складається під час розв'язання сюжетної задачі, не враховує обмеження на реально існуючі величини, тобто числом додатнім.

Щодо запису розв'язання сюжетних задач в зошиті, то він має бути локанічним, стислим, але повинен відображати вибір і позначення невідомої величини, подання решти невідомих величин через основну, обґрунтування складеного рівняння, розв'язання рівняння та виконання перевірки [1, с. 143; 2, с. 104]

Розв'язання сюжетних задач є ефективним засобом розвитку творчого мислення учнів. Використання різноманітних методичних прийомів, таких як варіативність розв'язань, складання задач учнями, зміна умов і групова робота, сприяє формуванню в учнів активної пізнавальної позиції та підвищує інтерес до навчання. Отже, систематичне застосування сюжетних задач у навчальному процесі допомагає не лише формувати математичні знання, а й розвивати творчий потенціал школярів.

#### **СПИСОК ВИКОРИСТАНИХ ДЖЕРЕЛ:**

1. Бевз Г. П., Бевз В. Г. Методика навчання математики в школі. Київ: Вища школа, 2018.
2. Буряк В. К. Педагогіка творчості. Київ: Академвидавництво, 2015.
3. Пономарьов Я. О. Психологія творчості. Київ: Либідь, 2016.
4. Пехота О.М, Кіктенко А.З. Освітні технології. Навчально- методичний посібник. Київ: А.С.К., 2003.
5. Модельна навчальна програма «Математика. 5-6 класи» для закладів загальної середньої освіти (автори Мерзляк А.Г., Номіровський Д.А., Пихтар М.П., Рубльов Б.В., Семенов В.В., Якір М.С.) «Рекомендовано Міністерством освіти і науки України» (наказ Міністерства освіти і науки України від 12.07.2021 № 795)
6. Модельна навчальна програма «Алгебра. 7–9 класи» для закладів загальної середньої освіти (автори Мерзляк А. Г., Номіровський Д. А., Пихтар М.П. Рубльов Б. В., Семенов В. В., Якір М. С.) «Рекомендовано Міністерством освіти і науки України» (наказ Міністерства освіти і науки України від

12.07.2021 No 795)

7. Мерзляк А.Г, Полонський В.Б. Математика 5. Математика 6. Алгебра 7. Алгебра 8. Київ: Гімназія, 2022, 2024,2025.

# PHILOLOGY AND JOURNALISM

УДК 81'37: 141.7"652"

**Гальчук Оксана Василівна**

доктор філологічних наук, професор

Київський столичний університет імені Бориса Грінченка

м. Київ, Україна

## АНТИЧНІ МОДЕЛІ ПАРАДОКСУ ПРОРОЧОГО СЛОВА

**Анотація.** У статті досліджено міфологічні архетипи пророчого слова (тут – Слова) як парадоксального, оприявлені в образах Піфії, Кассандри і Сивілли. Вони уособлюють три моделі слова, яке не лише передає інформацію, а й виступає формою одкровення. Вважаємо, що саме в античності (Есхіл, Геракліт, Плутарх, Вергілій) сформувалися основні моделі інтерпретації пророчого слова і постаті пророка, який перебуває на межі людського і трансцендентного досвіду. Ці моделі представляють різні способи співіснування істини, мовлення і людського сприйняття: затемнене слово оракула, що потребує тлумачення, втілюється в архетипі Піфії. Зрозуміле і ясне попередження пророка, якому, проте, не вірять, – це Кассандра. Натомість Сивілла репрезентує екстатичне мовлення, яке сприймається як божевілля або одержимість. Окреслення цих моделей не тільки дозволяє означити концепцію слова в античності загалом, а й з'ясувати витоки художньо-філософських розмислів над парадоксальністю слова в літературі модернізму і постмодернізму.

**Ключові слова:** античні моделі пророчого слова; міфологічний вимір; концепт мовлення; антропоцентризм

У літературі ХХ ст., особливо у творах інтелектуального спрямування, не раз художньо аналізувалася як типова ситуація своєрідного «балансування» людини на межі словесного хаосу і абсолютної ясності слова, що прирівнюється до божественного слова. Тільки в англійській інтелектуальній прозі це художньо-філософські роздуми Вільяма Голдінга, Айріс Мердок, Джона Фаулза; в американській – Вільяма Фолкнера, Кормака Маккарті, Тоні Моррісон; у французькій переважно в Альбера Камю, Жана-Поля Сартра, Мішеля Турньє та ін. Ці письменники творчо продовжували традицію митців раннього модернізму у їхньому пошуку Бога через повернення до Слова, що виливалося в актуалізацію таких жанрів, як драма-дискусія, інтелектуальний роман тощо, з одного боку. І розробкою мотивно-тематичного комплексу про Слово, що втрачає сенс, з другого, наприклад, у творчості драматургів-абсурдистів чи письменників-екзистенціалістів. Але в обох випадках це символізувало гостре відчуття самотності і автора, і читача, які прагнули бути почутими в цьому світі і водночас почути божественне Слово. Таке слово, яке претендує на знання прихованого або майбутнього, посідає особливе місце, адже в культурній історії людства слово не лише передає інформацію, а й виступає формою одкровення, є сакральним. Його носії – пророки, оракули, віщуни, сивіли – це постаті, які перебувають на межі людського і трансцендентного досвіду.

У світовій літературній традиції письменники постійно відтворювали суперечність між істинністю пророчого слова і реакцією на нього. Адже Слово, що містить істину, може залишатися незрозумілим, сприйматися як божевілля або бути відкинутим сучасниками. Водночас затемнене або двозначне висловлювання може набувати статусу авторитету саме завдяки своїй загадковості. Так формується парадокс вимовленого слова як пророчого. Позаяк у різних культурних моделях це проявляється по-різному, ставимо за мету окреслити міфологічний вимір парадоксальності слова, притаманний античності, сприймаючи його за витоки подальшої літературної традиції.

Під «парадоксом пророчого слова» розуміємо культурно зумовлений дисонанс між істинністю або претензією на істину пророчого висловлювання та його сприйняттям людьми, коли слово, що містить одкровення, виявляється незрозумілим, невизнаним або сприйнятим лише після здійснення пророцтва. Інакше кажучи, це ситуація, коли істина вимовляється, але не може бути повністю почута або прийнята.

Одним із перших культурних просторів, де цей парадокс набуває чіткої форми, є античність. Саме в ній сформувалися основні архетипи пророчого слова, оприявлені в міфологічних топосах Піфії, Кассандри і Сивілли. У міфології всі ці образи пов'язані з Аполлоном: у Дельфах Піфія є транслятором того, що говорить Аполлон. Донька троянського царя Кассандра передбачає майбутнє, але (таким було покарання Аполлона) ніхто її не слухає. Сивілла, саме ім'я якої означає «пророчиця», була коханкою бога Аполлона, від якого вона отримала дар передбачення, ставши жрицею у його храмі в Кумах.

Кожному з цих архетипів як моделі парадоксального мовлення чи моделі істини притаманний комплекс рис, які визначають характер слова і ставлення до нього. Адже антропологічний аспект парадоксу пророчого слова пов'язаний не лише з природою істини, а й з межами людського сприйняття істини. Тобто проблема лежить між словом і слухачем. Так, слово Піфії – типу сакрального оракула – є «темним» і символічним, проте люди довіряють йому. Це пов'язане з уявленням про пророче слово, яке, на відміну від звичайного мовлення, не підпорядковується повністю раціональним законам комунікації. Воно часто має символічну, затемнену або багатозначну форму, апелює до знаків, натяків, образів. Звідси переконання, що істина не може бути передана прямо і потребує герменевтичного тлумачення. Проте для типу трагедійного пророцтва, яке втілює Кассандра, характерне зрозуміле, ясне і пряме слово, але йому не довіряють. Натомість Сивілла як тип екстатичного одкровення володіє навіть надлишком істини, але це викликає страх у людей і, відповідно, відчуження пророчиці. Так пророче слово стає руйнівним для самого пророка.

Отже, кожна з означених міфем є носієм слова, хоча і не всі його автором (як у випадку з Піфією, яка є лише виконавцем «слова» Аполлона), але водночас моделлю істини, де Піфія – це герметична й інституційна істина (*oracular speech*), Кассандра – істина неприйнятна і трагічна (*tragic truth*), тоді як Сивілла символізує руйнівну екстатичну істину.

Літературно-філософське обґрунтування перших двох типів – Піфії і Кассандри – запропонував Плутарх у діалозі «Чому Піфія не говорить віршами», окресливши, по суті, концепцію оракула. Насамперед автор озвучує позицію античності до слова взагалі, вдаючись до загальнозрозумілої метафори: вживання слова подібне до зміни курсу монети, яка в різний час має різну *вартість, вживаність і поширення* (курсив наш) [3]. І якщо раніше сакральне слово оформлювали гекзаметром, то сучасні автори піфії розмовляють прозою. Плутарх пояснює, що Піфія не є автором, а лише провідником божественного голосу. Тому її мова «темна» через людський інструмент, яким інтерпретується божественне слово. Звідси висновки: бог Аполлон лише надихає оракул, але форма вислову залежить від неї, тож пророче слово є поєднанням божественного імпульсу і людського висловлювання. А відтак авторитетність (цінність) слова не залежить від його ясності і зрозумілості, оскільки божественне слово завжди інтерпретується мовцем (піфією), тому може бути і двозначним, і незрозумілим. У цьому і полягає парадокс мовленого, яке не належить цілком ні богові, ні людині: «The prophetic faculty is not wholly divine nor wholly human, but something shared between both» [4].

Ця позиція Плутарха перегукується з Гераклітовою думкою про те, що бог не говорить прямо, а подає знаки і натяки через пророчий голос: «The lord whose oracle is at Delphi neither speaks nor conceals, but gives a sign» [3]. У фрагменті про дельфійський оракул Геракліт окреслює природу оракулярного слова як знаку. У цьому сенсі слово Піфії постає як протилежність пророчому слову Кассандри, яке вимовляється прямо. Антиномія базується на протиставленні форми і змісту: слова Піфії не солодкі, але правильні, а проблема сучасників у тому, що саме солодкі речі вони вважають правильними.

Несолодкі (за формою) речі Піфії не сприймають, але і несолодкі за змістом слова Кассандри теж. У цьому полягає трагізм обох героїнь. Про парадокс пророчого слова доньки троянського царя Пріама говоритиме і «батько трагедії» Есхіл в «Агамемноні» – першій частині трилогії «Орестея». В образі Кассандри актуалізуються такі концепти, як поєднання дару пророцтва («Цей дар від Аполлона, бога віщого» [2, с. 211]) з неможливістю бути почутою («відтоді віри вже не ймуть мені» [2, с. 212]); розуміння трагічного аспекту пророчого слова («Весь хист, мови дар / Ідуть на те, щоб роз'яснити, / Що завтра нас – лихо жде» [2, с. 209]); властивість пророцтва підтверджуватися постфактум («Хоч вірте, хоч не вірте – мені байдуже: Майбутнє – вже йде [2, с. 212]). Тож слово і істина, які промовляє Кассандра, як і її доля, трагічні. При цьому, на відміну від Піфії, вона говорить без символіки, прямо, без герменевтичної гри, і саме тому їй не вірять. Знову парадокс: чим зрозуміліше і ясніше слово, тим менше до нього прислухаються. Напевне, тут треба зауважити і про можливу антиномію «первісне – оброблене (цивілізоване)» мовлення. Мовлення Піфії є зразком необробленого, примітивного, автентичного, подібним до звуків у природі, які давні греки також вважали голосом бога. Тоді як мовлення Кассандри – це вже голос «удосконалений», а отже, у певному сенсі відсторонений від божественного.

Третя антична модель парадоксу Слова втілена в міфемі Сивілли – це пророцтво у стані екстатичного одкровення, яке руйнує самого пророка. На відміну від мовлення Піфії, Сивілліне слово не інституційне, але й не прокляте, як у Кассандри, недовірою. Та сам процес народження її Слова нагадує напад божевілья. У VI книзі «Енеїди» Вергілій зображує Сивіллу у стані божественного шалу, коли здригається тіло, змінюється голос, втрачається контроль: «і раптом обличчя й весь вигляд змінився, / Коси розвіялись в неї, а груди здіймаються, й серце / Диким набрякло шаленством, і більша здається, і голос / В неї нелюдський. Овіяна силою близького бога...» [1, с. 130]. Тобто слово виникає через пророка, але не належить йому. Поет йде, по суті, за Гераклітом, який пояснював, що Сивілла божевільними устами промовляє не смішні, не

прикрашені і не лестиві слова, але її голос сягає тисячоліть завдяки богові [3]. Порівняймо: у Вергілія Аполлон також вгамовує цей шал: *«Та у печері віщунка, іще не приборкана Фебом, / В шалі бушуючи, пробує, чи не удасться позбутись / Бога великого з серця. Та бог тим більше уста її / Спінені тисне, і серця її дикість приборкує дужче, / І втихомирює»* [1, с. 130]. Так виникає ще один парадокс пророчого слова: істина звучить як божевільня. У майбутньому у світовій літературі з'явиться ціла низка персонажів-правдолюбів, яких оголошуватимуть божевільними.

Отже, в античній традиції парадокс пророчого слова проявляється в кількох типових моделях: герметичне слово дельфійського оракула (Піфія), яке потребує тлумачення; трагічне пророцтво Кассандри, якому не вірять попри його ясність; екстатичні видіння Сивілли, сприйняті за божевільня чи одержимість. Через ці образи культура осмислює проблему меж між знанням, мовленням і вірою.

Парадокс пророчого слова зберігає актуальність упродовж усієї європейської культурної історії. Він стає основою для численних літературних сюжетів, у яких досліджується природа істини, відповідальність пророка та можливості слова передати знання про майбутнє. Подальше дослідження парадоксу мовленого як культурної проблеми розглядаємо в діахронічній перспективі: якщо для античності слово «темне», але при цьому авторитетне, то в добу модернізму (як, наприклад, у драматургії М. Метерлінка) воно безсиле висловити жах перед Невідомим. Натомість у літературі доби постмодерну, попри концепти бібліотеки і слова загалом як одних з основних, слово інтерпретується випадковим, що відповідає ігровому й іронічному дискурсу постмодернізму.

#### **СПИСОК ВИКОРИСТАНИХ ДЖЕРЕЛ:**

1. Вергілій. Енеїда. Київ : Дніпро, 1972. 354 с.
2. Есхіл. Орестея. *Есхіл. Трагедії*. Київ. Дніпро, 1990. С. 174 – 303.

3. Heraclitus. Fragment B93. *Kirk, G. S., Raven, J. E., Schofield, M. The Presocratic Philosophers.* Cambridge: Cambridge University Press, 1983. URL :  
<https://ia803200.us.archive.org/26/items/presocraticphilo033229mbp/presocraticphilo033229mbp.pdf>
4. Plutarch. Why the Pythia Does Not Now Give Oracles in Verse. URL : Plutarch:  
On the Pythian Responses

**Лук'янов Євген Миколайович**  
аспірант  
факультет іноземної філології  
та соціальних комунікацій  
Сумський державний університет  
м. Суми, Україна

## **НАРАТИВ ЯК КАТЕГОРІЯ НАУКОВОГО ДОСЛІДЖЕННЯ**

**Анотація.** У статті обґрунтовується важливість деконструкції колоніальних наративів як ключового елемента деколонізації українського інфопростору. Особливу увагу присвячено феномену наративу, зокрема його теоретичному осмисленню у соціально-гуманітарних науках. Розглянуто новітні концепції у межах теорії наративів, які мають методологічний потенціал для ефективної деконструкції колоніальних наративів та сприяння консолідації українського суспільства. Наголошено на значенні розуміння наративних механізмів для протидії пропагандистським ризикам, зокрема з боку москви.

**Ключові слова:** деколонізація, колоніальні наративи, деконструкція, наратив.

У контексті опрацювання проблематики деколонізації українського інформаційного середовища нами обстоюється позиція, що реалізація відповідної мети напряму пов'язана з деконструкцією колоніальних наративів.

Деконструкцію колоніальних наративів потрактуємо як критичне осмислення усього колоніального дискурсу, його впливу на культурні інституції, інтелектуальні, ціннісні й моральні аспекти суспільного життя етносу, що прагне позбутися колоніального минулого й запобігти його реанімації (негативним впливам) у майбутньому. Орієнтована на розуміння й усвідомлення

змісту, а також особливостей інтелектуальних й ціннісних небезпек колоніальних наративів їхня практична деконструкція передусім потребує чіткого уявлення власне феномену наративу. Саме цей феномен є важливою категорією деконструкції колоніальних наративів і вже довгий час потрактовується як важлива категорія наукового дослідження у сфері соціально-гуманітарного знання. Отож пропонуємо далі певні спостереження й міркування щодо вказаного феномену.

Сьогодні термін «наратив» є доволі вживаним в українському медійному просторі. Показово, що Науково-дослідний центр гуманітарних проблем ЗС України спільно із Головним управлінням морально-психологічного забезпечення Збройних Сил України у рекомендаціях для своїх фахівців у військах наголошують, що «наративна війна стає основною в інформаційну добу», а «пропагандистські наративи можуть бути ефективним інструментом маніпулювання думками та переконаннями громадськості на свою користь» [1, с. 8]. Відповідне твердження є цілком обґрунтованим, оскільки досі зібрано достатній фактичний матеріал з багатьох галузей когнітивних, поведінкових та соціальних наук, які підтверджують, що наративи в індивідуальний простір входять через інформаційні канали соціального середовища. Згодом індивід застосовує відповідні наративи, які вважає своїми й «правильними», для формування змісту власної активності, емоційної оцінки майбутніх сценаріїв дій для ухвалення щодо них певних рішень. При цьому наративи, як ментальні репрезентації, взаємодіють із чотирма взаємопов'язаними процесами (пояснення, симуляція, емоційна оцінка та комунікація), формуючи теоретичне та емпіричне підґрунтя індивіда [2]. Відповідно, той, хто формує наративи і ефективно їх поширює здатен впливати на індивідуальні рішення й суспільні настрої.

Наголосимо, що наратив у поле наукової уваги потрапив у зв'язку з дискусією щодо кризи науки у другій половині ХХ ст., яка була номенована як «криза об'єктивності». Вказана криза була наслідком типового для постмодернізму усвідомлення принципової соціальної (семіотичної)

опосередкованості знання: «ідеться про те, що численні локальні контексти – історичний, теоретико-методологічний, особистісний (ціннісний), в яких розглядається те чи інше знання, породжують контекстуальну множинність смислів» [3, с. 190]. Відповідний підхід зумовив, як відзначала К. Черемних, оформлення концепції парадигмального плюралізму і активне залучення поняття «наратив» для позначення культурно опосередкованого способу «конструювання тексту, що приписує категорію і порядок його елементів та обумовлює вибір останніх» [3, с. 194].

Згодом концепт наративу було залучено у різні сфери соціо-гуманітарного знання, а загальне розуміння наративу подавалося як форма знання, що допомагає людині сприймати соціальну дійсність і саму себе, оскільки «соціальна реальність виступає результатом інтерпретації суб'єктів, яка відбувається в межах смислового горизонту культури» [4, с. 72]. При цьому у соціально-філософському й політологічному контекстах було обгрунтовано, що формування наративів, як і наративної ідентичності, значною мірою відбувається владними структурами за допомогою керованих когнітивних сценаріїв (головних наративів) [5]. Як наголошує Г. Лещенко, у сучасному світі пост-правди емоції перемагають логіку: саме пристрасть, а не раціональність є ефективним засобом переконання індивідів. «З таких позицій створення політичного наративу (з чітко визначеними ворогами та героями, а також історією подорожі і пошуку) виявилось одним із найефективніших способів звернутись до емоцій людей і переконати їх» [6, с. 67].

Відзначимо, що наукова увага до наративів не згасає з часом. Дослідження цього феномену мають результатом новітні концепції, до яких зокрема варто віднести концепції імпліцитного наративу і концепцію наративної агенції. Зокрема, фінська дослідниця Г. Меретоя формулює концепцію імпліцитного наративу як аналітичного інструменту, який допомагає сформулювати, як культурні моделі наративного осмислення спрямовують людину до певних патернів досвіду, дискурсу та взаємодії [7]. Відповідна концепція має значний методологічний потенціал для практики деконструкції колоніальних наративів

оскільки дозволяє з науковою точністю сформулювати розуміння таких наративів, що забезпечить ефективну протидію їм та розвінчання, тобто деконструкцію.

Своєю чергою, концепцію наративної агенції також має практичне навантаження. Меретоя потрактовує цю концепцію як засіб теоретизування та оцінки процесів, суб'єктом яких є особистість, активність якої визначена змістом певних імпліцитних наративів [7]. Власне комунікативний простір можна з певними застереженнями трактувати як свого роду середовище наративів, що сприяють або перешкоджають міжсуб'єктній взаємодії. Концепція наративної агенції важлива з точки зору творення наративів, що стануть вагомим запобіжником поширення/відродження колоніальних наративів й сприятимуть консолідації (позитивній комунікації) українського суспільства.

Взявши до уваги наведений вище матеріал, вважаємо за можливе констатувати особливе значення такої категорії як наратив для сучасних досліджень у сфері соціо-гуманітарного знання. Звернення до наративу, його природи, змісту і особливостей має не лише суто теоретичне значення, але й відкриває можливості для вирішення цілком практичних завдань, зокрема актуальної для українського суспільства деконструкції колоніальних наративів у межах великого проекту деколонізації українського інформаційного середовища. Рівень уваги до наративу як феномену індивідуальної й суспільної реальності тим більший, чим ґрунтовнішим є розуміння його зв'язків із такими взаємопов'язаними процесами, як-от пояснення, симуляція, емоційна оцінка та комунікація.

### **СПИСОК ВИКОРИСТАНИХ ДЖЕРЕЛ:**

1. брехливих російських наративів про російсько-українську війну / Збірник інформаційно-аналітичних матеріалів / А. М. Романишин, С. В. Черевичний, О. П. Остапчук та ін. Київ: НДЦ ГП ЗС України, 2023. 77 с.
2. Johnson SGB, Bilovich A., Tuckett D. Conviction Narrative Theory: A theory of choice under radical uncertainty. *Behavioral and Brain Sciences*. 2023. № 46,

e82. P. 1–74. URL: <https://www.cambridge.org/core/journals/behavioral-and-brain-sciences/article/conviction-narrative-theory-a-theory-of-choice-under-radical-uncertainty/A952C601339C479DB8CBBDA46BD3C1F9> (дата звернення: 23.04.2025).

3. Черемних К. О. Наратив як категорія сучасного соціо-гуманітарного дослідження: епістемологія, методологія, інструмент. *Наукові студії із соціальної та політичної психології*. 2009. Вип. 22 (25). С. 189–195.
4. Дьяковська Г. Наратив як складова дискурсивної реальності. *Схід*. 2017. № 5 (151). С. 70–73.
5. McLean K. C., Pasupathi M., Syed M. Cognitive scripts and narrative identity are shaped by structures of power. *Trends in Cognitive Science*. 2023. Vol.27, Issue 9. P. 805–813.
6. Лещенко Г. Політичний наратив у епоху постправди. Соціальні та гуманітарні технології: філософсько-освітній аспект: матеріали X міжнародної науково-теоретичної конференції (м. Черкаси, 21–22 березня 2024 р.). / упоряд.: О. І. Астапова-Вязьміна; відп. ред. проф. А. І. Бойко. Черкаси: ЧДТУ, 2024. С. 66–67.
7. Meretoja H. Implicit narratives and narrative agency: evaluating pandemic storytelling. *Narrative Inquiry*. 2023. Vol. 33, Issue 2. P. 288–316.
8. Jones M. D., Smith-Walter A., McBeth M. K. Shanahan El. A. The Narrative Policy Framework. *Theories Of The Policy Process* / Edited By Christopher M. Weible. New York: Routledge, 2023. P. 225–266.

# PHILOSOPHY AND POLITICAL SCIENCE

UDC 101.1: :316.42: 004

**Boichuk Oleh**

Ph.D candidate

at the Department of Philosophy and Social Anthropology

Hryhorii Skovoroda University in Pereiaslav

30, Sukhomlynskooho str., Pereiaslav, Kyiv region, Ukraine

[orcid.org/0000-0002-9331-8039](https://orcid.org/0000-0002-9331-8039)

## FROM ALGORITHMIC RISKS TO OFFLINE RESILIENCE: A SIX-LEVEL HIERARCHICAL MODEL AND ACTIVE SOCIALIZATION STRATEGY FOR YOUTH

**Abstract.** This article deals with the profound ontological shift in youth socialization caused by the rapid expansion of algorithmically mediated environments and surveillance capitalism. Drawing upon the philosophical frameworks of Shoshana Zuboff and Byung-Chul Han, the study examines how digital platforms replace authentic offline interactions – a process exacerbated by parental "phubbing" – with "virtual introjects" that hijack youth cognitive autonomy. To systematically address this escalating crisis of digital entropy, the paper introduces a comprehensive Six-Level Hierarchical Model of Digital Risks. Expanding upon the traditional 4Cs classification, this new taxonomy maps threats ranging from everyday algorithmic triggers and cognitive depletion to severe offline consequences. The study argues that conventional digital media literacy, which primarily focuses on cognitive fact-checking, is fundamentally insufficient to counteract the behavioral and

neurobiological design of modern platforms. To overcome these structural challenges, the paper proposes a transition to "Active Socialization." By deliberately engaging youth in tangible offline processes – such as physical sports and revitalized local community hubs – this approach utilizes the "resistance of matter" to break the cycle of cyber-addiction. Ultimately, active socialization serves as a vital ontological defense, restoring authentic interpersonal connections, and sustainable youth resilience in the digital age.

**Keywords:** active socialization, digital risks, surveillance capitalism, virtual introjects, cyber-addiction, cognitive autonomy, phubbing.

**Introduction.** The transition from traditional, institution-based socialization to algorithmically mediated environments has generated a profound ontological shift in youth development. In the contemporary socio-virtual landscape, digital platforms act not merely as communication tools, but as primary agents of socialization. Through hyper-operability and attention-monetization mechanisms, these platforms impose new norms of interaction, fundamentally altering how young people perceive reality, construct their identities, and engage with society.

**Related Work.** To contextualize the proposed Six-Level Hierarchical Model and the concept of Active Socialization, it is necessary to examine the existing discourse on digital youth engagement. Current research generally falls into three thematic categories: the political economy of digital environments, frameworks for digital risk classification, and the efficacy of behavioral interventions.

Recent scholarship has shifted from viewing digital platforms as neutral tools to analyzing them as behavioral modification ecosystems. Hongladarom (2023) examines Shoshana Zuboff's concept of "surveillance capitalism," arguing that youth socialization has been commodified into behavioral surplus. This economic logic mandates platform architectures designed to maximize engagement, often at the expense of cognitive autonomy. Furthermore, the ontological impact of this digitalization is critically addressed by Han (2022) in his theory of "non-things." Han

posits that the replacement of tangible reality with hyper-operable digital information unmoors individuals from physical and historical stability.

*Taxonomies of Digital Risks and Cognitive Depletio.* In attempting to classify the hazards of this digital environment, European academic discourse frequently utilizes the "4Cs" model developed by Stoilova and Livingstone (2021). The 4Cs framework categorizes online risks typologically: Content, Contact, Conduct, and Contract. While highly effective for identifying the nature of digital threats, the 4Cs model lacks a vertical dimension representing the escalation of severity and the proximity of offline consequences.

Additionally, research highlights that exposure to these risks operates beyond mere cognitive engagement. Stothart, Mitchum, and Yehnert (2015) demonstrated the profound "attentional cost" of digital notifications, proving that the mere presence of a smartphone significantly disrupts task performance and induces "mind-wandering." This neurobiological reality suggests that conventional media literacy—which relies on high-level executive functioning for fact-checking—is insufficient for youth experiencing chronic attention depletion.

*Physical Interventions vs. Digital Dependencies.* Given the limitations of cognitive-only defenses, empirical studies point toward physical interventions. Park and Park (2016) utilized Structural Equation Modeling (SEM) to demonstrate a significant negative correlation between active sports participation and internet addiction among adolescents. Their findings suggest that physical exertion fosters self-control and mitigates virtual dependencies. However, the integration of such physical interventions into a broader, institutionally supported strategy of "Active Socialization" remains underexplored in contemporary literature.

**Abstract.** Of the Research Gap: While existing literature provides robust critiques of digital capitalism (Zuboff, Han), effective typologies of risk (Stoilova & Livingstone), and isolated proofs of physical interventions (Park & Park), there is a distinct lack of a unified framework. This paper bridges this gap by providing an operational escalation model of risks (the Six-Level Hierarchy) directly paired with a

comprehensive, institutionally supported physical countermeasure (Active Socialization).

*Empirical data underscores the magnitude of this shift in Ukraine.* Building on our previous empirical research (Boichuk et al., 2023), we note that 75% of university students use social networks daily, with platforms like Instagram (65%), Facebook (30%), and TikTok (20%) dominating their digital routines. This trend is corroborated by the "Opora" civic network (2023), which found that 87% of youth utilize social media, and 77.9% rely on it as their primary information channel (predominantly through Telegram and YouTube). The temporal immersion is equally alarming: the "Na Urok" educational project indicates that 54% of users aged 13-23 spend up to 3 hours online daily, while another 31% spend 4-6 hours. Alarmingly, 45% of respondents declared an absolute inability to live without computer and internet access. Furthermore, the gaming industry heavily monetizes this engagement, with 73% of young Ukrainians playing video games and nearly half (46%) utilizing paid gaming subscriptions (Nielsen, 2022).

A critical catalyst for this digital escapism is the degradation of offline interpersonal communication. A study by GfK reveals that in 64% of cases, Ukrainian youth replace face-to-face interactions with social media communication. Paradoxically, while 91% acknowledge that offline communication is more meaningful, the convenience of digital interfaces – where 61% admit to deceiving others – perpetuates virtual intentionality (GfK Ukraine 2023). Consequently, society faces a crisis of "digital entropy," where youth become socially alienated, cognitively exhausted, and vulnerable to various forms of cyber-addiction. This paper aims to systematically categorize these digital threats and propose a robust, non-digital counter-strategy centered on active offline socialization.

*Surveillance Capitalism and the Ontology of "Non-Things".* To understand the mechanics of digital escapism, it is necessary to examine the economic and ontological foundations of the contemporary socio-virtual environment. The current digital infrastructure does not operate neutrally; it functions within the paradigm of what Shoshana Zuboff defines as "surveillance capitalism" (Hongladarom, 2023). In

this economic logic, the socialization of youth is no longer a localized cultural process but a mechanism for extracting behavioral surplus. Algorithmic platforms are meticulously designed to maximize user engagement, transforming the natural human desire for connection into monetizable data. Consequently, the virtual introjects implanted in young minds are not accidental byproducts; they are intentional architectural features designed to keep users in a continuous loop of consumption and interaction. This economic shift is accompanied by a profound ontological crisis, articulated by philosopher Byung-Chul Han (2022) in his critique of "non-things." Han argues that humanity is transitioning from an environment stabilized by tangible "things" – which provide continuity, physical resistance, and historical grounding – to an environment flooded with "information" and "non-things." In the virtual metaverse, everything is hyper-operable, instantaneous, and frictionless. This loss of ontological gravity severely impacts youth socialization. When the physical world of "things" is replaced by the fleeting, highly stimulating world of digital information, young people lose their existential anchor. They become unmoored, continuously drifting through digital feeds without experiencing the stabilizing friction of physical reality. This theoretical framework explains why digital escapism is so pervasive: algorithms offer a frictionless existence that actively cannibalizes the real world.

As a result of this emotional neglect, children form compensatory attachments to social networks, driven by the "Fear of Missing Out" (FoMO), basic anxiety, and general life dissatisfaction. The digital environment, utilizing dopamine-driven feedback loops, easily outcompetes reality. The continuous exposure to virtual introjects – external digital patterns and values internalized as one's own – rewires the cognitive priorities of the youth. They transition into a state of "mind-wandering," where executive cognitive functions are hijacked by external algorithmic stimuli. In this state, authentic social regulators fail, and the individual becomes highly susceptible to algorithmic manipulation, marking the beginning of cyber-addiction.

*The Limitations of Conventional Media Literacy and European Frameworks.* Current institutional responses to digital threats heavily rely on promoting media literacy, which is often narrowly defined as the ability to verify information and

identify "fake news." While cognitive filtering is essential, this fact-checking paradigm is fundamentally flawed when applied to the broader spectrum of digital youth engagement. Modern digital platforms operate on behavioral and neurobiological levels, not just cognitive ones. Media literacy assumes a rational actor making conscious choices, yet the architecture of the virtual metaverse is designed to bypass rationality.

In countries with transitional democracies such as Ukraine, the lack of coordinated horizontal networks between educational institutions, civil society, and IT platforms leaves young people exposed to the unfiltered entropy of virtual space. Therefore, relying solely on educational interventions to combat structural algorithmic manipulations is not enough. Furthermore, traditional media literacy does not take into account the obvious cognitive exhaustion caused by the digital environment. Fact-checking and critical analysis require high levels of executive function and sustained attention. However, the omnipresence of digital devices actively destroys this cognitive capacity. Empirical research by Stothart, Mitchum, and Yehnert (2015) demonstrates the profound "attentional cost" of simply receiving a cell phone notification. Their study reveals that the mere presence of an unread notification – even without the user actively engaging with the device – significantly disrupts task performance and induces "mind-wandering." The brain's resources are involuntarily hijacked by the anticipation of a digital stimulus. In a socio-virtual environment where youth are subjected to hundreds of notifications, infinite scrolls, and algorithmic nudges daily, their baseline cognitive capacity is chronically compromised. Expecting a teenager experiencing severe attention depletion to rationally apply media literacy frameworks to an addictive algorithm is fundamentally unrealistic.

*4. A Six-Level Hierarchical Model of Digital Risks.* To establish a foundation for effective intervention, it is necessary to map the escalation of digital threats. We propose a Six-Level Hierarchical Model that categorizes risks based on frequency of exposure, intentionality of the aggressor, scale of coordination, and the proximity of offline consequences.

To systematically counteract these threats, we must accurately classify them. In European academic discourse, one of the most recognized frameworks for categorizing digital threats is the "4Cs" model developed by Stoilova and Livingstone (2021). The 4Cs model categorizes online risks into four distinct typologies: Content (exposure to harmful material), Contact (interaction with malicious actors), Conduct (the child participating in harmful behavior), and Contract (commercial exploitation and privacy risks).

While the 4Cs taxonomy is highly effective for identifying the nature of digital threats, the rapidly evolving landscape of surveillance capitalism requires an operational framework that measures the escalation and severity of these risks, particularly regarding their spillover into physical reality. Therefore, building upon the foundational concepts of the 4Cs, we propose an expanded operational tool: The Six-Level Hierarchical Model of Digital Risks. This model categorizes risks not only by their typology but by their frequency of exposure, the intentionality of the aggressor, the scale of coordination, and, crucially, the proximity of severe offline consequences.

**Table 1.****The Six-Level Hierarchical Taxonomy of Digital Risks for Youth**

Level	Risk Category	Description & Examples	Intervention Focus
Level 6	Severe Offline Consequences	Actions causing direct physical or severe institutional harm (e.g., swatting, recruitment into "death groups," extremist radicalization).	Law enforcement, specialized psychiatric and legal intervention
Level 5	High-Risk Contact Practices	Coordinated, deeply manipulative interpersonal interactions (e.g., grooming, sextortion, coordinated brigading).	Inter-institutional response, parental intervention, crisis support protocols.
Level 4	Severe Privacy Violations	Intentional psychological harm through data weaponization (e.g., doxxing, non-consensual sharing of intimate materials).	Rapid moderation channels, legal action, evidence preservation.
Level 3	Medium-Severity Content & Contact	Routine aggression and illegal content exposure (e.g., cyberbullying, trolling, hate speech, targeted disinformation).	Community moderation, peer-support protocols, de-escalation scripts.
Level 2	Technical & Commercial Risks	Financially or data-driven structural threats (e.g., email/SMS phishing, scam applications, payment fraud).	Digital hygiene, platform regulation, privacy settings management.
Level 1	Algorithmic Triggers & Everyday Influences	Mass-scale impacts designed to hijack attention (e.g., spam, clickbait, dark patterns of monetization, infinite scrolling).	Cognitive autonomy training, time-boxing, mindful consumption.

*Level 1: Algorithmic Triggers and Everyday Influences.* This foundational level encompasses mass-scale, low-severity impacts designed primarily to hijack user

attention. It includes spam, clickbait, intrusive notifications, algorithmic echo chambers, and dark patterns of monetization. While seemingly harmless, prolonged exposure to Level 1 risks degrades the capacity for deep focus and induces the "screen inferiority" effect, laying the neurobiological groundwork for severe addictions.

*Level 2: Technical and Commercial Risks.* This level involves financially or data-driven structural threats. Youth are frequently targeted by email phishing, SMS-phishing (smishing), vishing, scam applications, and payment fraud within gaming ecosystems. The primary defense mechanism here is applied digital hygiene and platform regulation.

*Level 3: Medium-Severity Content and Contact.* At this stage, risks transition from automated algorithms to human-driven aggression and illegal content exposure. This includes routine cyberbullying, trolling, hate speech, and exposure to shock or violent material. It also encompasses targeted disinformation campaigns designed to provoke social alarmism and emotional exhaustion among teenagers.

*Level 4: Severe Privacy Violations.* This tier represents intentional psychological harm through data weaponization. Tactics include doxxing (publishing private information without consent) and the non-consensual sharing of intimate materials. The psychological impact at this level is profound, often leading to severe depression and requiring rapid moderation channels and legal action.

*Level 5: High-Risk Contact Practices.* Risks at this level involve coordinated, deeply manipulative interpersonal interactions orchestrated by malicious actors. Examples include grooming, sextortion, and coordinated harassment (brigading). Interventions must shift from self-regulation to inter-institutional responses, including crisis support protocols and parental intervention.

*Level 6: Severe Offline Consequences.* The apex of digital risk occurs when virtual actions directly cause physical or severe institutional harm. This encompasses swatting (calling emergency services to a victim's house), real-world cyberstalking, recruitment into "death groups" (suicide pacts), and radicalization into extremist or

criminal hacker networks. Mitigation at this ultimate level requires specialized law enforcement and psychiatric intervention.

*Active Socialization as an Ontological Defense.* If the virtual metaverse seeks to dissolve the individual into a boundless, amorphous digital space, the countermeasure must be grounded in physical reality. We define "Active Socialization" (often referred to as "Socialization Plus" in contemporary pedagogical discourse) as the deliberate, action-oriented inclusion of youth into tangible, offline societal processes. Unlike aberrational cyber-socialization – which frequently produces socially alienated, ego-centric individuals driven by immediate digital gratification – active socialization demands the conscious re-engagement of the individual with the physical community. It represents a critical paradigm shift from passive digital consumption to active civic participation. Within this framework, the individual ceases to be a mere data point for algorithmic monetization and reclaims their status as a proactive social agent capable of critical self-reflection.

The core mechanism of active socialization lies in bridging the growing gap between rapid technological advancement and fundamental anthropological preservation. As youth engage in offline, reality-based activities, they are compelled to navigate complex, unscripted human interactions that algorithms cannot simulate or optimize. This environment fosters the development of a robust "ontological anchor." By confronting the resistance of physical reality and the friction of genuine social dynamics, young people internalize essential cultural norms, ethical frameworks, and empathy. This process effectively neutralizes the manipulative power of virtual introjects. The individual learns to subordinate artificially induced digital desires and hyper-individualistic tendencies to tangible communal interests, thereby finding their social identity within their individual development.

Furthermore, active socialization acts as the ultimate prerequisite for true media literacy. Cognitive defenses against algorithmic manipulation and disinformation are inherently fragile if the individual remains isolated in a digital echo chamber. However, when youth are deeply embedded in physical community building, they develop an organic, real-world ethical filter. This heightened state of social inclusion

transforms them from vulnerable targets of platform triggers into resilient, self-regulating citizens. By anchoring their identity in real-world achievements and interpersonal relationships, youth acquire the cognitive autonomy necessary to utilize digital tools for constructive, societally beneficial outcomes rather than falling victim to digital escapism.

*The Role of Physical Resistance in Sports.* One of the most effective antidotes to cyber-addiction is active participation in team sports. In the virtual realm, success can be simulated, algorithms manipulated, and failure erased. In contrast, physical sports confront the individual with the "resistance of matter." A 2016 study by Park et al., conducted among South Korean adolescents, utilized Structural Equation Modeling (SEM) to demonstrate a significant negative correlation between sports participation and internet addiction. Sports develop high levels of self-control, reducing screen time and fostering positive social values such as teamwork and respect.

However, realizing this potential requires infrastructure. According to the Ukrainian "Sport for All" center (2021), only one in five youths aged 14-34 regularly participates in sports. Between 2017 and 2021, the number of sports facilities in Ukraine decreased from 96,678 to 92,274, with many being repurposed for commercial use. Reviving this infrastructure is a matter of national ontological security.

*Rebuilding Local Community Hubs.* The degradation of offline social infrastructure has left a physical vacuum that algorithms readily filled. According to the "CEDOS", chronic underfunding has reduced rural clubs, libraries, and museums to "relics of the past," unable to meet the needs of modern youth. Active socialization requires the revitalization of these "third places." These hubs force youth into existentially responsible relationships, requiring negotiation, empathy, and conflict resolution – skills that cannot be developed through mechanized algorithmic reactions.

*Institutional Frameworks: The Youth Pact 2025.* To systematically implement active socialization, state policies must align with international standards, such as the UN World Programme of Action for Youth and the Ukrainian "Youth Pact 2025."

These frameworks emphasize economic integration (career navigation), socio-cultural activity (volunteer initiatives), and educational innovation (ProSkills camps). By investing in these real-world activities and providing material incentives for civic engagement, the state can offer a compelling alternative to digital escapism, transforming marginalized digital consumers into active co-creators of social goods.

**Conclusion.** The pervasive integration of algorithmic systems into the daily lives of youth represents a fundamental challenge to autonomous socialization. While media literacy remains a necessary tool, it is an insufficient shield against the behavioral engineering of modern platforms. Our Six-Level Hierarchical Model demonstrates that digital risks escalate rapidly from attention hijacking to severe offline harm. To build genuine resilience, state and educational policies must pivot from exclusively digital interventions to heavy investment in physical social infrastructure. Active socialization – through sports, revived community hubs, and structured offline engagement – acts as the ultimate ontological anchor. It restores cognitive autonomy by providing youth with authentic, unsimulated experiences, proving that the most effective response to the crisis of the virtual metaverse is a return to the undeniable reality of physical human connection.

## REFERENCES:

1. Boichuk, O., Lyebedyeva, Y., Stadnyk, M., Mishchuk, A., & Shcherbin, L. (2023). Effectiveness of virtual space in the socialization process of teenagers (under martial law). *Amazonia Investiga*, 12(63), 266–276. DOI: <https://doi.org/10.34069/AI/2023.63.03.25> (дата звернення: 01.03.2026)
2. GfK Ukraine. (2023.). Every third Ukrainian communicates in social networks more than in person. *VGOLOS*. Retrieved from: URL: [https://vgolos.ua/news/kozhen-tretij-ukrayinets-v-sotsmerezhhah-spilkuyetsya-bilshe-nizh-vzhyvu\\_89556.html](https://vgolos.ua/news/kozhen-tretij-ukrayinets-v-sotsmerezhhah-spilkuyetsya-bilshe-nizh-vzhyvu_89556.html) (дата звернення: 01.03.2026)
3. Han, B.-C. (2022). *Non-things: Upheaval in the lifeworld* (D. Steuer, Trans.). Polity Press.

4. Hogenboom, M. (2018). The vital time you shouldn't be on social media. BBC. Retrieved from: URL: <https://surl.li/ulfiiu> (дата звернення: 01.03.2026)
5. Hongladarom, S. (2023). Shoshana Zuboff, The age of surveillance capitalism... *AI & Society*, 38, 2359–2361. DOI: <https://doi.org/10.1007/s00146-020-01100-0> (дата звернення: 01.03.2026)
6. Na Urok. (2023.). Statistics of social network usage. Retrieved from: URL: <https://naurok.com.ua/prezentaciya-ya-i-socialna-merezha-341941.html>
7. Nielsen. (2022). Gaming industry in figures: How much Ukrainians spend on video games. Mind.UA. Retrieved from URL: <https://surl.li/aifcqs> (дата звернення: 01.03.2026)
8. Opora Civic Network. (2023). Media consumption of Ukrainians: The second year of full-scale war. Retrieved from: URL: <https://surl.li/aqucnz> (дата звернення: 01.03.2026)
9. Park, J. A., & Park, M. H. (2016). The relationship between sports participation, self-control, and internet addiction among adolescents. *Kasetsart Journal - Social Sciences and Research*, 37(3), 164–169. Retrieved from: URL: <https://www.sciencedirect.com/science/article/pii/S245231511630025X> (дата звернення: 01.03.2026)
10. Stoilova, M., & Livingstone, S. (2021). The 4Cs: Classifying online risk to children. *CO:RE - Children Online: Research and Evidence*. URL: [https://www.researchgate.net/publication/349888588\\_The\\_4Cs\\_Classifying\\_online\\_risk\\_to\\_children](https://www.researchgate.net/publication/349888588_The_4Cs_Classifying_online_risk_to_children) (дата звернення: 01.03.2026)
11. Stothart, C., Mitchum, A., & Yehnert, C. (2015). The attentional cost of receiving a cell phone notification. *Journal of Experimental Psychology: Human Perception and Performance*, 41(4), 893–897. DOI: <https://doi.org/10.1037/xhp0000100>

# PEDAGOGY AND EDUCATION

УДК 373.3.015.311:376]:373.3/5.014.3(477)

**Lappo ViolettaValeriivna**

Doctor of Pedagogical Sciences,

Professor of the Department of Pedagogy and Psychology

Kolomyia Educational and Scientific Institute of Carpathian National University

named after Vasyl Stefanyk

Kolomyia, Ukraine

## **PECULIARITIES OF EDUCATIONAL ACTIVITIES OF A PRIMARY SCHOOL TEACHER IN THE CONTEXT OF INCLUSIVE EDUCATION**

The current stage of development of the national education system in Ukraine is characterized by profound humanization and democratization of the educational process. The "New Ukrainian School" (NUS) concept defines child-centrism and a personality-oriented approach as the fundamental principles of teaching and upbringing. This becomes particularly relevant in the context of inclusive education, where children with various levels of psychophysiological development, sociocultural backgrounds, and special educational needs (SEN) interact within a single space. Personality-oriented upbringing in an inclusive classroom is not merely a sum of methods but a specific philosophy of interaction where the child's personality – rather than their diagnosis or academic performance – is the highest value. This approach is based on the ideas of C. Rogers, L. Vygotsky, V. Sukhomlynsky, and contemporary Ukrainian researchers such as I. Bekh and A. Kolupaieva. At the core of this approach lies the recognition of the child's agency.

In the inclusive environment of the NUS, this approach is implemented through the recognition of uniqueness, acknowledging that every child has their own pace of

development, interests, and way of perceiving the world. It involves creating a "situation of success," where the educational process is built upon the child's strengths rather than their deficits, and maintaining dialogicity, where interaction between teacher and student is based on partnership rather than dictate. For a primary school student just beginning their journey in society, such an approach is critical for forming positive self-esteem and a healthy "Self-concept". An inclusive classroom serves as a micro-model of a tolerant society, where educational work follows two vectors: the individual vector, focusing on the development of the child with SEN, their independence, social skills, and confidence; and the group vector, aimed at forming empathy, respect for differences, and cooperation skills among all students.

Primary school age is a sensitive period for fostering moral qualities, as children actively model adult behavior, making the NUS teacher the primary bearer of inclusive values. Personality-oriented upbringing requires a transformation of the educational environment to ensure psychological safety, the absence of bullying, and the elimination of harmful comparisons between children. In an inclusive classroom, success is measured against the child's own past achievements rather than standardized norms. Zoning, in accordance with NUS requirements, including resource corners or quiet zones, allows children to self-regulate their state, which is part of teaching responsibility for one's own well-being. Furthermore, visualization through classroom rules, schedules, and "emotion boards" helps children better understand social expectations and their own feelings.

In the inclusive classroom, preference is given to interactive and game-based methods. Cooperative learning and group projects involve small-group work where roles are distributed based on each individual's capabilities, fostering a sense of belonging to a common cause. Storytelling and the use of social stories are employed for children with autism spectrum disorder (ASD) or behavioral challenges to explain rules of conduct within the collective. Bibliotherapy, or reading books where heroes overcome difficulties or have specific needs, is beneficial for the entire class. The "Morning Circle" technology serves as a key NUS tool for personality-oriented

upbringing, where daily discussions of moods and plans create an atmosphere of unity and provide each child with unconditional attention from peers.

While the Individual Education Plan (IEP) is often viewed strictly as an academic document, its educational component is equally vital, encompassing goals for social interaction, self-care skills, and strategies for overcoming undesirable behavior through positive reinforcement. Educators must remember that upbringing a child with SEN is not about "fixing" their characteristics but helping them adapt these traits to life in the community. A personality-oriented approach is impossible without family involvement, as parents are the primary experts on the child's personality. The NUS teacher must collaborate with parents as equal partners, aligning educational requirements at home and school while providing psychological support. The support team, including the teacher, teacher's assistant, psychologist, and speech therapist, must work toward a shared portrait of the child, focusing on their emotional comfort.

However, the implementation of personality-oriented upbringing faces several challenges, such as societal stereotypes, the emotional burnout of teachers due to the high energy demands of inclusive classrooms, and a lack of individualized didactic materials. Overcoming these challenges requires constant supervision of educators and administrative support. Ultimately, personality-oriented upbringing in an inclusive NUS classroom is a path toward creating an inclusive culture not only in schools but within the state. A primary school student raised in an atmosphere of acceptance will grow into a tolerant adult. The primary goal of the educator is to provide conditions where every student, with or without SEN, can say: "In this school, I am seen, I am heard, and I matter".

#### **REFERENCES:**

1. Bekh, I. D. (1998). *Personally Oriented Upbringing: Scientific and Methodological Manual*. Kyiv: IZMN.
2. Kolupaieva, A. A., & Taranchenko, O. M. (2016). *Inclusive Education: From Basics to Practice: Monograph*. Kyiv: Atopol.

3. Bibik, N. M. (Ed.). (2018). *New Ukrainian School: A Guide for Teachers*. Kyiv: Litera LTD.
4. Svarnyk, M. A., et al. (Eds.). (2020). *Organization of Inclusive Education in General Secondary Education Institutions: Educational and Methodological Manual*. Zhytomyr: Zhytomyr Ivan Franko State University Publishing House.
5. Pastukhova, N., & Kulyk, O. (2021). Formation of Inclusive Competence of Future Primary School Teachers in the Conditions of Education Reform. *Pedagogical Sciences*, (94), 45–51.

**Лесів Марія Іванівна**

заступник директора з навчально-виховної роботи,

учитель математики і фізики

Гошівський ліцей Долинської міської ради

Івано-Франківської області

## **STEM – ОСВІТА ЯК ОСВІТНЄ РІШЕННЯ ДЛЯ РОЗВИТКУ ОСОБИСТОСТІ УЧНЯ**

**Анотація.** У статті здійснено аналіз ефективного напрямку розвитку компетентностей сучасного здобувача освіти Нової української школи - STEM-освіти, яка зосереджується на інтеграції предметів природничо-математичного циклу, технологій, інженерії та математики. Адже саме STEM-освіта створює унікальні можливості для розвитку та підготовки майбутніх STEM-фахівців (фахівці біо-, нанотехнологій, IT-спеціалісти та ін.), які зможуть здійснити значний внесок у розвиток українського суспільства. STEM-освіта є важливою частиною Концепції Нової української школи, яка спрямована не тільки на здобуття знань, умінь та навичок, але і на підвищення інтересу до вивчення предметів, залучення до дослідницької діяльності, освіченість у роботі із сучасним програмним забезпеченням, розвиток критичного та інноваційного мислення, формування комунікативних навичок, стимулювання творчості, розвитку креативності. STEM-освіта забезпечує створення ефективних умов для сучасної та якісної освіти, яка дає можливість випускнику закладу освіти свідомо вибрати життєвий шлях та стати успішним у житті. У статті показано приклади практичної реалізації STEM- освіти у закладі освіти через різні форми та методи роботи, які дають можливість розвинути різноманітні навички, якості та цінності здобувачів освіти.

**Ключові слова:** sSTEM-освіта, STEM-тиждень, дослідження STEM, STEM-проекти, Нова українська школа, здобувачі освіти, компетенції, професійна підготовка вчителя.

STEM-освіта (наука, технології, інженерія, математика) визначається одним із ключових напрямів розвитку української освіти. Вона інтегрує зазначені галузі знань, акцентуючи увагу на їх практичному застосуванні, виконанні прикладних досліджень та розв'язанні актуальних соціально-економічних проблем.

Упровадження STEM-підходу спрямоване на підвищення якості освітнього процесу, забезпечення його відповідності європейським стандартам та оновлення змісту навчання з урахуванням новітніх наукових досягнень, технологічних інновацій та запитів сучасної економіки. Метою STEM-освіти є формування STEM-компетентностей здобувачів освіти, стимулювання їх дослідницької та винахідницької діяльності, підвищення мотивації до вибору професій у науково-технічних галузях. Інтеграція STEM-підходу сприяє формуванню критичного мислення, екологічної свідомості, технологічної грамотності та відповідального громадянства, забезпечуючи молодь навичками, необхідними для успішної професійної реалізації відповідно до вимог сучасного ринку праці (1, с.2).

Особливою цінністю STEM освіти є те, що математика, природничі науки, інженерія сприймаються учнями як єдине ціле наукових знань і практичних форм і методів його застосування. Вчитель не є основним джерелом знань, він спостерігає за ходом наукового пошуку, допомагає узагальнити та зробити висновки, зрозуміти проблеми та усунути недоліки. Здобувачі освіти, працюючи над вирішенням практичного завдання чи проблеми, повинні самостійно здійснивши експеримент, знайти шляхи їх вирішення, застосувавши наявні знання, власний досвід. І при цьому вдало поєднати креативність та технічні знання. Адже, щоб зробити проект «розумного будинка», недостатньо знати

технічні аспекти, потрібно використати уяву і спроектувати його так, щоб він був комфортним, із сучасним дизайном, та найголовніше – зручним для життя.

STEM – освіта є невіддільною частиною Нової української школи (НУШ), яка спрямована на одержання компетенцій, що перетинаються із цілями STEM:

- математика – обчислення, розв’язування прикладних задач;
- природничі науки - дослідницька діяльність, експерименти, вимірювання;
- технології – використання сучасних засобів інформаційно-комунікаційних технологій;
- технічна творчість – моделювання, конструювання, дизайнерство.

STEM - навчання повинно починатися з початкових класів. Вдало поєднуючи матеріал уроків математика, «Я досліджую світ», дизайн і технології, образотворче мистецтво, педагоги мають можливість розвивати в учнів вміння логічно і математично мислити, наукове розуміння природи і сучасних технологій. У початковій школі важливо не обтяжувати учнів складними процесами, довгими поняттями, а продемонструвати та максимально просто пояснити зв’язки між процесами та розвивати навички самостійного виконання завдань.

### **Дослідження і STEM**

М. Фіцула стверджує, що дослідження – це особлива форма процесу пізнання, систематичне цілеспрямоване вивчення об’єктів.

Експерименти, які проводять учні самостійно, розвивають вміння планувати процес роботи, за потреби – здійснювати підбір матеріалів та обладнання, робити збір та аналіз даних на основі експериментального проектування або дослідження. Учням можна запропонувати цікаві експериментальні завдання, які супроводжуватимуться посиленням інтересом, а здобуті знання відрізнятимуться глибиною та дієвістю. Наприклад,

*на уроках фізики:*

- лава-лампа своїми руками (демонстрація густин рідин та хімічні реакції);
- міст із шпагетті та зефіру (основи інженерії, міцність конструкції. Розподіл ваги, напругу та стискання);

- повітряна кулька – ракета (третій закон Ньютона);
- неньютонівська рідина (стани речовини).

*на уроках математики:*

- побудова 3D-фігур (просторова геометрія, вивчення вершин, ребер, граней);

- симетрія в природі та мистецтві ( (Рис.1,2,3. Виготовлення різдвяного павука), (Рис.4. Виготовлення Вефліємської зірки )) ;

- золотий перетин і послідовність Фібоначчі (математичні патерни в природі);

*- у початковій школі:*

- дослідження властивостей води, повітря та ін.;

- дослідження росту рослин, висаджених власноруч;

- конструювання і виготовлення (з паперу, пінопласту, картону, пластиліну), природного матеріалу поробок.



**Рис. 1.**



**Рис. 2.**



**Рис. 3.**

**Виготовлення Різвяного павука**



**Рис. 4. Виготовлення Вефліємської зірки.**

Одним із корисних ресурсів, які можна використати під час планування дослідження чи експерименту є лабораторії «МАНЛаб» <http://manlab.inhost.com.ua/research.html>.

### **Проектне навчання як засіб реалізації STEM-освіти**

Одним із засобів розвитку творчого простору світогляду дитини є проектна діяльність. Проект як засіб реалізації STEAM - освіти у школі дозволяє органічно інтегрувати знання дітей з різних дисциплін під час розв'язання реальних проблем, обумовлює їх практичне використання, генерує при цьому нові ідеї, формує всі необхідні життєві компетенції.

Метою навчального проекту, окрім вивчення певної теми, є вирішення деякої проблеми – актуальної, важливої та значущої для самої дитини, школи, громади. І головне, щоб його результати можна було використовувати у житті.

Важливо організувати представлення результатів проектів не лише на заходах у закладі освіти, а й за його межами – на STEM-змаганнях, фестивалях тощо.

Особливу увагу слід звернути на STEM – проекти, які передбачають інтеграцію трьох і більше дисциплін. У освітній програмі базової середньої освіти передбачена робота учнів над проектами під час вивчення у фізики, хімії, математики, технологій, інтегрованого курсу «Пізнаємо природу», історії, української мови і літератури, українознавства. Як свідчить практика, особливо

цікавим для учнів є проєкти, які проходять у ігровій формі. Наприклад, захист проєкту «Паперові крила»: учні змагаючись у виготовленні макетів моделей літаків, досліджують історію виготовлення та моделювання моделей паперових літаків, змагаються на дальність польоту та маневрування власно виготовлених моделей (Див. Рис.5,6,7,8,9,10. Виготовлення паперових літаків).



**Рис. 5.**



**Рис. 6.**



**Рис. 7.**

### **Виготовлення паперових літаків**

**7-9 класи**

**5-6 класи**

**2-4 класи**



**Рис. 8.**



**Рис. 9.**



**Рис. 10.**

### **Моделі літаків / Змагання на дальність польоту / Змагання на маневрування**

STEM-проєкт передбачає технічний напрям і його завданням є щось сконструювати, побудувати модель тощо, а навчальні предмети, з якими інтегрується проєкт, допомагають зробити це правильно та ефективно. Цікаві ідеї STEM-проєктів, які можна запропонувати учням сконструювати:

- вітряк, який забезпечуватиме електроенергією власний будинок;
- систему «розумний будинок» для власної оселі (система поливу рослин; система контролю стану середовища: звуку, освітлення, температури, вологості, небезпечних газів; система автоматизації вуличного та кімнатного освітлення тощо);

- батарейку з овочів чи фруктів (чи інших матеріалів);
- виготовлення корисних речей домашнього побуту з пластикових пляшок (крісла для відпочинку, підвіси для вазонів, іграшки для малюків);
- виготовлення сумішей для зменшення вологості у приміщенні (пінопласт, розчинник і білий клей);
- екомаркування (як правильно читати наліпки на товарах);
- виготовлення тестера електричної провідності (батарейка, ізольований дріт, лампочка з проводами від ялинкової гірлянди, пластмасовий корпус кулькової ручки, скотч, ножиці);
- у початковій школі:
  - LEGO – конструювання «Моя мрія» (створити казковий чи фантастичний будинок, поєднуючи гармонію, красу);
  - «Подорож у космос» (дослідження історії ракетобудування, створення макету ракети, дослідження зоряного неба (сузір'я, зорі);
  - «Я хочу бути здоровим» (дослідження та створення правил здорового харчування, ведення здорового способу життя, вплив шкідливих звичок на здоров'я, надання першої домедичної допомоги, створення піраміди харчування).
- Формуванню в учнів не лише предметних знань, а й ключових умінь та навичок, необхідних для професійної реалізації в майбутньому, сприяє ефективно впровадження педагогами закладу освіти компетентнісного, практико-орієнтованого та особистісно орієнтованого підходів в освітній процес, серед яких можна виділити наступні:
  - - дослідницьке навчання (Inquiry-Based Learning) - розвиває вміння та навички наукового мислення, дозволяючи учням самостійно формулювати
  - гіпотези, проводити експерименти та дослідження, а також аналізувати отримані результати;
  - - проектно-орієнтоване STEM-навчання (Project-Based STEM Learning) -
  - формує вміння застосовувати знання для розв'язання соціально значущих

- проблем через створення продукту або реалізацію проєкту;
- - проблемно-орієнтоване навчання (Problem-Based Learning) - розвиває
- аналітичне, критичне, системне мислення шляхом розв'язання реальної або
- змодельованої проблеми;
- - технологія розвитку критичного мислення - дає змогу аналізувати
- інформацію, перевіряти гіпотези, ухвалювати обґрунтовані рішення, а також
- формує незалежне мислення, що є ключовим для інновацій.
- - технологія розвитку інженерного мислення – формує вміння розв'язувати проблеми через технічні рішення та створювати прототипи й моделі;
- - практико-орієнтоване навчання - практична робота в STEM - лабораторії або мейкер-кабінеті з робототехніки з використанням сучасного обладнання (цифрові мікроскопи, 3D-принтери, сенсори, робототехніка, Arduino тощо), розвиває практичні навички, технічну грамотність та інженерне мислення;
- - цифрові освітні технології (онлайн-платформи, віртуальна (VR) та
- доповнена (AR) реальність, симуляції та моделювання (наприклад, PhET,
- Tinkercad) підвищують доступність навчання, покращують візуалізацію та
- заохочують до активного засвоєння знань;
- - гейміфікація та освітні ігри: застосування ігрових підходів ефективно
- стимулює інтерес, розвиває дух змагання та сприяє кращому закріпленню знань;
- - технологія «перевернутий клас» передбачає навчання за принципом
- «теоретичний матеріал – вдома, практика та обговорення – у класі»
- підвищує
- ефективність самостійної роботи й активність учнівства;
- - колаборативне навчання полягає у роботі в командах над спільними STEM-
- проєктами та формує soft skills, зокрема навички співпраці, креативність,

- ефективне спілкування, а також розвиває лідерські якості та відповідальність;

- STEAM-підхід передбачає включення в освітній процес творчих аспектів

- (Art), стимулює креативність, естетичне мислення, дизайн-підхід тощо.

- - технології штучного інтелекту (ШІ), зокрема задля удосконалення навчальних матеріалів;

- - презентацій, тестів, практичних завдань тощо (1).

Для впровадження STEM-навчання вчителі природничо-математичних дисциплін можуть використати матеріали освітніх ресурсів:

- Tryengineering (<http://tryengineering.org/>) – ресурс, який містить інформацію про інженерні професії і можливість кар’єрного зростання в цьому напрямі;

- Stem Alliance (<http://www.stemalliance.eu>) – європейська платформа, метою якої є популяризація STEM-освіти;

- Scientix (<http://www.scientix.eu/>). Ця онлайн-платформа містить дидактичні матеріали для вчителів природничо-математичних дисциплін;

- <https://www.stem.org.uk/resources/elibrary/resource/25535/fun-size>

- Залучення учнівства до STEM-освіти посилюється шляхом організації та

- проведення інтерактивних та практико-орієнтованих заходів, зокрема

- позакласних і позашкільних: змагань, конкурсів, фестивалів, вебквестів,

STEM- тижнів тощо. Цікаві матеріали можна взяти із таких ресурсів:

- 1. Vi Hart <http://vihart.com>

- Vi Hart набір відео на найрізноманітніші теми від спіралей в математиці до Пі і Анти-Пі.

- 2. Babble Dabble Do <http://babbledabbledo.com> • STEAM контент і естетика. Темі STEAM через експерименти і діяльність.

- 3. Make: Workshop <https://www.youtube.com/user/txfilmnerd> The Make: Workshop — проекти, що можна створити власноруч — для різнопланових інтересів та віку.

- 4. Tinker Lab <http://tinkerlab.com>

- Короткі та прості проекти для дітей початкової школи. •

5. TedEd <http://hlamer.ru/channel/TED-Ed> Математика, наука, мови, анімація.

(«Турбулентность и Ван Гог») •

6. Построить мост <http://www.pbs.org/wgbh/nova/tech/build-bridge-p1.html>

•7. STEM-освіта та добірка Youtube-каналів для організації навчання в початковій школі • <http://www.studylikeninja.com/stem/>

•8.STEM-ігри для дітей та дорослих.

• <http://www.tryengineering.org/lang/russian/play.php>

Серед нового покоління популярних шкільних цифрових лабораторій, призначених для проведення демонстраційних дослідів, лабораторних і практичних робіт, організації навчальних досліджень, можна виділити такі:

- «Einstein» – <http://einsteinworld.com/home>;
- «Pasco» – <https://www.pasco.com>;
- «COBRA 3» і «COBRA 4» – <https://www.phywe.com/>;
- «LabDisc» – <https://www.globisens.net/>;
- «SenseDisc» – <http://www.sensedisc.com>;
- «Vernier» – <https://www.vernier.com/>;
- «NeuLog» – <https://www.seseducation.co/neulog.html>.

Кожна хвилина нашого життя (чи то гра у футбол, чи то купівля щось у магазині, чи ремонт у квартирі...) – це перетин різних дисциплін. І дитина повинна сама зрозуміти, як застосовувати ті чи інші знання у різних життєвих ситуаціях. І саме STEM – освіта дозволяє виховати в учнів критичне, практично орієнтоване мислення та сприяє їх професійному самовизначенню.

### **СПИСОК ВИКОРИСТАНИХ ДЖЕРЕЛ:**

1. Методичні рекомендації щодо розвитку STEM-освіти в закладах загальної середньої та позашкільної освіти у 2025/2026 навчальному році (лист ДНУ «Інститут модернізації змісту освіти»).- С.5-6, 7.
2. Василяшко І. Упровадження STEM - навчання / І. Василяшко, Т. Білик //

Управління освітою. - 2017. - № 2. - С. 26-32

3. Гірний О. Тепер у нас «ВСЕ БУДЕ STEM»? 1 частина //О. Гірний/ [Електронний ресурс]. – Режим доступу до журн. : URL: <http://www.osvita.ua.com/2017/03/050945-p-005-2-2/>
4. Кузьменко О. Сутність та напрямки розвитку STEM-освіти // О.Кузьменко /.
5. Нова українська школа. Концептуальні засади реформування середньої школи / Міністерство освіти і науки України. URL: <https://cutt.ly/KjUKeO6> <https://mon.gov.ua/storage/app/media/zagalna%20serednya/nova-ukrainska-shkola-compressed.pdf>
6. Тишковець М. STEM-завдання у підручниках для Нової української школи. Проблеми сучасного підручника: навчально-методичне забезпечення освітнього процесу в умовах воєнного часу та повоєнного відновлення : збірник тез доповідей / [ред. кол.; голов. ред. – О. Топузов]. Київ : Педагогічна думка, 2023. С. 76-78. DOI : <https://doi.org/10.32405/978-966-644-753-4-2023-378>
7. Про схвалення Концепції розвитку природничо-математичної освіти (STEM-освіти). URL: <https://zakon.rada.gov.ua/laws/show/960-2020-%D1%80#n8>
8. Матеріали інтернет –ресурсів та ютуб – каналу.

**Вакула Ольга Олексіївна**

вчитель вищої категорії, вчитель-методист,

вчитель зарубіжної літератури

Комунальний заклад освіти

«Дніпровська гімназія №58» Дніпровської міської ради

м. Дніпро

## **ВИКОРИСТАННЯ ЦИФРОВИХ ТЕХНОЛОГІЙ НА УРОКАХ ЗАРУБІЖНОЇ ЛІТЕРАТУРИ**

**Анотація.** Стаття присвячена дослідженню використання цифрових технологій для онлайн та офлайн навчання здобувачів освіти на уроках зарубіжної літератури; представлені сучасні платформи та сервіси дають змогу підвищити та вдосконалити ефективність освітнього процесу як в очному, так і онлайн режимі, зробити процес навчання більш цікавим та різноманітним.

**Ключові слова:** цифровізація, цифрові технології, мультимедійний контент, віртуальні екскурсії, електронні книжки та платформи для читання, мобільні додатки, “хмари слів”

У сучасному освітньому процесі цифрові технології набувають все більшого значення, особливо в такій дисципліні як зарубіжна література. Використання новітніх технологій на уроках дозволяє не тільки підвищити ефективність навчання, але й сприяє розвитку креативності учнів, їхній здатності до самостійного мислення та глибшому розумінню художніх творів.

Сучасний урок не можна уявити без використання ІКТ, адже цифрові технології значно покращують навчальний процес, роблячи його більш інтерактивним, цікавим та доступним. За допомогою сучасних засобів учні мають змогу працювати з текстами, аналізувати їх через мультимедійні

матеріали, здійснювати порівняльний аналіз різних перекладів, а також досліджувати контекст створення того чи іншого твору. [1, с. 29].

Для ефективного використання цифрових технологій в освітньому процесі варто звернути увагу на такі ресурси та інструменти, які я використовую на своїх уроках.

Ось кілька практичних способів їх використання.

### **Віртуальні екскурсії та музеї**

Використання платформ, таких як **Google Arts & Culture**, для віртуальних екскурсій по музеях, які присвячені письменникам або літературним етапам, дозволяє учням побачити роботи авторів, відвідати історичні місця, пов'язані з ними, і зануритися в контекст часу, коли були написані твори. ( Рис. 1, Рис. 2, Рис. 3)



**Рис. 1**

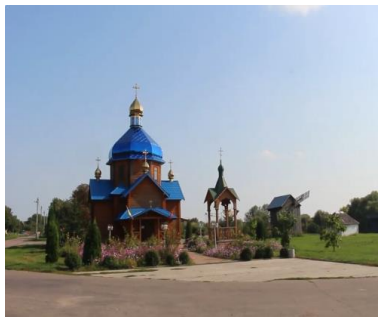

**Рис. 2**

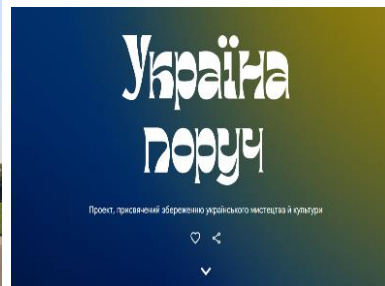

**Рис. 3**

**You Tube** - популярний відеохостинг, що надає послуги розміщення відеоматеріалів. Користувачі можуть додавати, переглядати і коментувати ті чи інші відеозаписи. Завдяки простоті та зручності використання, YouTube став одним із найпопулярніших місць для розміщення відеофайлів. Матеріали, що розміщені в YouTube, використовую на своїх уроках на постійній основі. Це дозволяє урізноманітнити навчальний процес, робить його цікавим, підвищує інтерес до уроку. Зазвичай, використовую під час опрацювання біографії письменника. ( Рис. 4, Рис. 5)



Рис. 4



Рис. 5

## Інтерактивні лекції та презентації

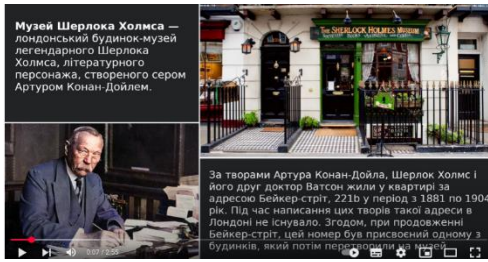
Використання програм, таких як Prezi або Canva, для створення візуально привабливих презентацій, які допоможуть розкрити основні теми твору, його персонажів і контекст, це дозволяє учням не лише дізнатися більше про життя та творчість митця, але й активно використовувати сучасні інструменти для аналізу та презентації матеріалу.

Діти із задоволенням створюють цікаві презентації, які демонструють під час уроку або діляться у групі у разі повітряної тривоги. Застосовую як під час вивчення біографії митців, так і при вивченні художніх творів. ( Рис. 6, Рис. 7, Рис. 8)



Рис. 6

Рис. 7

Рис. 8

## Мультимедійний контент

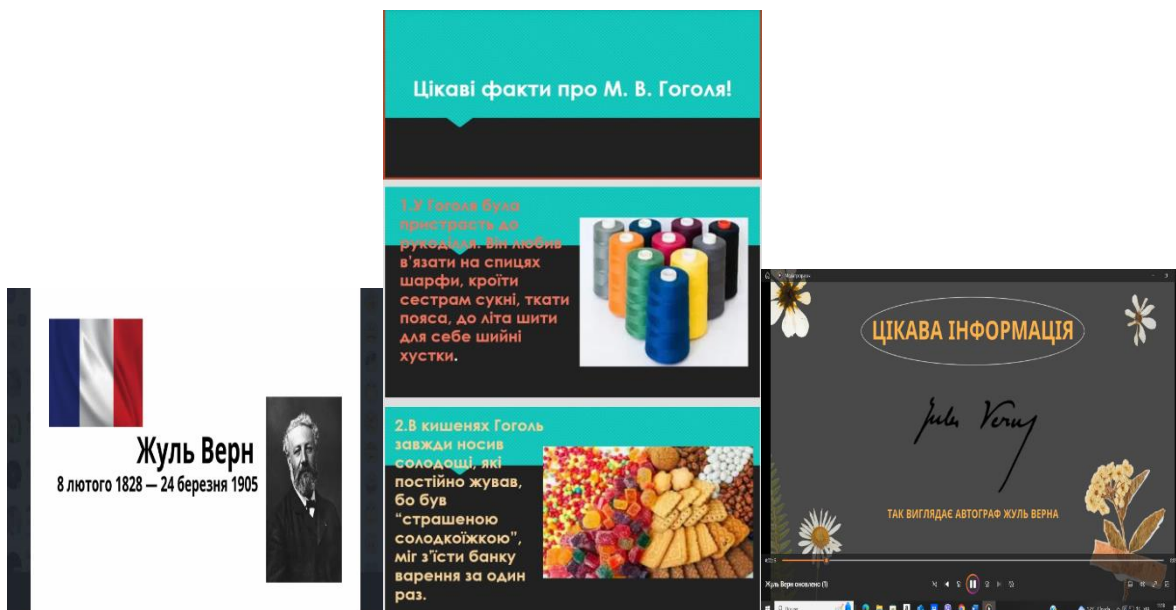
Використання відео, аудіокниг, фільмів, документальних стрічок рекомендують здобувачам освіти для кращого розуміння контексту твору. Наприклад, учні можуть слухати аудіоверсії класичних творів чи дивитися екранізації для порівняння з оригінальним текстом. Використання відео, аудіозаписів, фільмів за мотивами літературних творів допомагає учням краще зрозуміти емоційний і психологічний контекст творів. Перегляд екранізацій класичних творів або аналіз мультимедійних адаптацій може значно полегшити розуміння складних текстів, особливо для тих, хто тільки починає знайомитися з літературною класикою. Діти можуть економити свій час, слухаючи аудіокниги, перебуваючи у транспорті або займаючись у гуртках у позаурочний час. ( Рис. 9, Рис. 10)



Рис. 9



Рис. 10

## Ігрові елементи

Використання методів гейміфікації, таких як Kahoot, для перевірки знань з літератури. Це можуть бути вікторини за творами або персонажами, що допомагає зробити процес навчання більш захоплюючим. ( Рис. 11)



Рис. 11

## Електронні книжки та платформи для читання

Використання платформ, як-от Google Books або Project Gutenberg, для доступу до класичних творів зарубіжної літератури в електронному форматі, що дозволяє вчителям легко розподіляти матеріали серед учнів та забезпечувати доступ до книг в будь-який час. ( Рис. 12)

Лідери продажів електронних книг

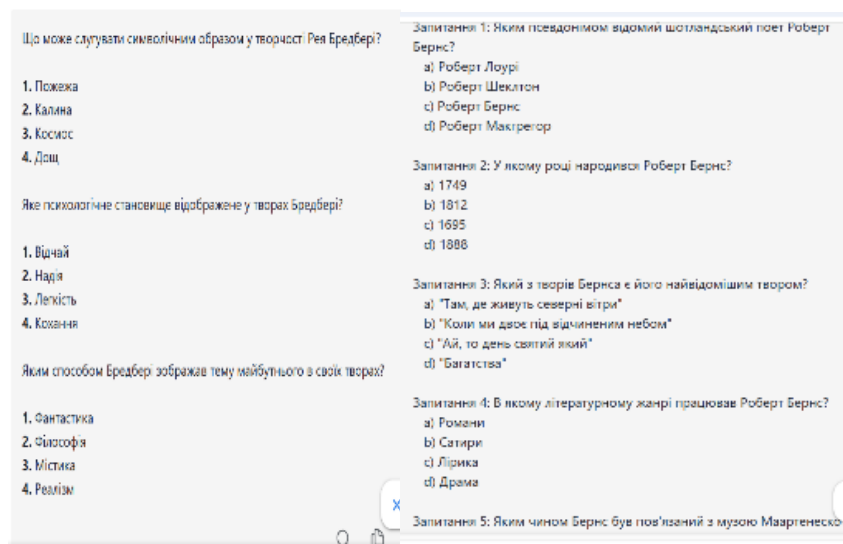

Рис. 12

## Мобільні додатки для літературних вправ

Існують спеціалізовані додатки для читання та аналізу літературних творів, наприклад, "Litsy" чи "Goodreads", де учні можуть читати рецензії, ділитися

власними думками та брати участь у літературних клубах онлайн. Це дуже корисно для тих, хто любить читати і можуть поділитися враженнями від прочитаного, знайти своїх однодумців. ( Рис. 13, Рис. 14)



Рис. 13



Рис. 14

### Створення «facebook-сторінок» та « Instagram- сторінок»

«Facebook-сторінка» та « Instagram- сторінка»

– це сторінка, яка дозволяє учням створити профіль видатного письменника або літературного героя з фотографією та інформацією про себе, змінювати статус, залишати повідомлення на сторінках інших учасників освітнього процесу.

Отже, учні додають коротку біографію, щоб розповісти про письменника чи літературного героя (ім'я, дату та місце народження, місце проживання, інформацію про батьків, родичів, сімейний стан, відношення до релігії, вид діяльності, хобі, друзів, мрію, життєві випробування, риси характеру, ставлення до інших людей / героїв, тощо). Оскільки соціальні мережі є невід'ємною частиною нашого життя, особливо підлітків, вони із задоволенням виконують завдання саме такого типу. ( Рис.15, Рис. 16, Рис. 17)



Рис. 15



Рис. 16

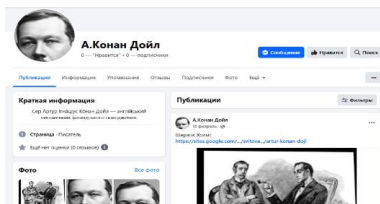

Рис. 17

## Хмари слів

Word Art – багатofункціональний англомовний сервіс для створення хмар слів. З його допомогою можна створювати яскраві хмари різної форми. Однак недоліком цієї програми є певне спотворення шрифтів при відображенні кирилиці.

«Хмара» може слугувати в якості опорного конспекту для подачі нового матеріалу чи його узагальнення. В «хмару» можна "зашифрувати" тему уроку, яку учні повинні визначити. Можна запропонувати дітям прочитати в «хмарі» головне питання, на яке необхідно знайти відповідь протягом уроку. Створюю хмаринки підказок для виконання певного завдання чи перевірки результатів.

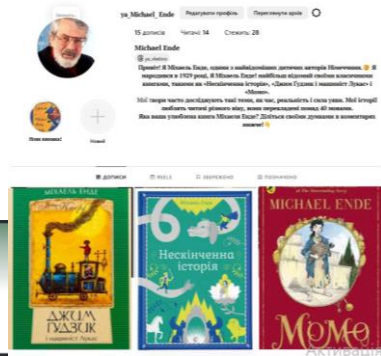
( Рис. 18, Рис. 19, Рис. 20)

(



Рис. 18



Рис. 19

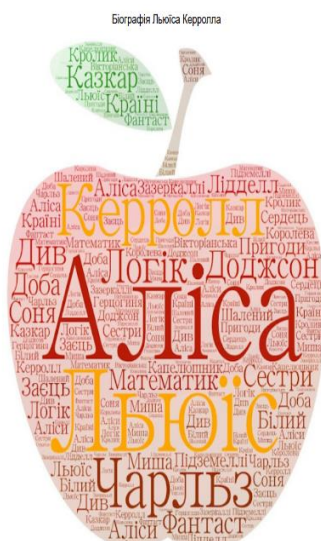

Рис. 20

Отже, хмари тегів можна застосовувати при вивченні будь-якої теми, на будь-якому етапі уроку. Хмари слів дозволяють узагальнити вивчене, підвести підсумки, розвивають уважність, образне мислення, поповнюється словниковий запас здобувачів освіти, активізується їх творчий потенціал.

Використання цифрових технологій на уроках зарубіжної літератури має величезний потенціал для покращення навчального процесу. Вони не тільки допомагають учням краще зрозуміти літературні твори, але й сприяють розвитку критичного мислення, креативності та навичок самостійної роботи. Проте важливо знаходити баланс і грамотно поєднувати цифрові інструменти з традиційними методами навчання для досягнення найкращих результатів.

[2, с. 12].

Цифровізація та індивідуалізація навчання на уроках зарубіжної літератури є потужними інструментами для покращення якості освіти. Вони дозволяють створити динамічний і гнучкий навчальний процес, який відповідає потребам кожного учня, забезпечує йому доступ до сучасних знань і ресурсів.

#### **СПИСОК ВИКОРИСТАНИХ ДЖЕРЕЛ:**

1. Коваленко В. В., Мар'єнко М. В., Сухіх А. С. Використання цифрових технологій у процесі змішаного навчання в закладах загальної середньої освіти . Київ-2021. С.29-46
2. Шевченко Н. М. Використання інноваційних технологій на уроках зарубіжної літератури. Зарубіжна література в школі. 2018. № 3/4. С. 3-14.

**Фролова Тетяна Володимирівна**

вчитель англійської мови в дошкільному підрозділі

Полтавського НВК (ЗНЗ – ДНЗ) №16

м. Полтава, Україна

## **ЗАСТОСУВАННЯ ІННОВАЦІЙНИХ ПРАКТИК У ВИКЛАДАННІ АНГЛІЙСЬКОЇ МОВИ В ЗДО**

**Анотація.** У статті розглянуто інноваційні технології викладання англійської мови в закладах дошкільної освіти України в умовах цифрової трансформації освітнього середовища. Акцент зроблено на сучасних педагогічних підходах, цифрових сервісах, інтерактивних методах та авторських рішеннях педагогів. Проаналізовано можливості використання мультимедійних платформ, інтерактивних вправ, елементів STREAM-освіти та робототехніки для формування іншомовної компетентності дошкільників. Окреслено перспективи цифрового розвитку ЗДО та вплив нових технологій на якість освітнього процесу.

**Ключові слова:** англійська мова, заклад дошкільної освіти, цифровізація.

Сучасні інтеграційні процеси, входження України в Європейський освітній простір, міжнародний обмін інформацією у різних галузях знань значною мірою впливають на підвищення статусу іноземної мови як важливого засобу комунікації та навчального предмета, що вимагає реформування мовної освіти на різних її ланках. Важливим результатом упровадження змін у систему мовної підготовки на Сході є підготовка до раннього навчання іноземної мови у ранньому (старший дошкільний і молодший шкільний) вік як засобу оволодіння іншомовним спілкуванням [2].

Базовим компонентом дошкільної освіти України в розділі «Результати освітньої роботи освітньої лінії “Іноземна мова”» визначено: «здатність розуміти іноземну мову (звертання, ввічливі форми, тексти віршів, пісень, казок, мультфільмів, ігор...)». Такий орієнтир надихає вчителів іноземної мови на широке впровадження інформаційно-комунікативних технологій. Комп'ютер та мультимедійна система стали незамінними у навчанні іноземної мови дітей дошкільного віку, а разом із цим викликають ряд запитань проблемного характеру. Слід відмітити, що діти дошкільного віку з бажанням та емоційним позитивом ставляться до навчання засобами комп'ютерних технологій.

Старші дошкільники продовжують вивчати іноземну мову з уже сформованою мотивацією, зацікавленістю, відповідальністю щодо досягнення навчальної мети. Пропоновані програми навчання іноземної мови не обмежують педагогів в творчості, залишають за ними право на варіативність та пошук нових форм, технологій, засобів організації діяльності з дітьми різного віку [3].

Самобутність та специфічність дошкільного віку, можливості сучасної дитини переконують, що варіативна частина Базового компонента має виконуватись з молодшого дошкільного віку. Вік від народження до шести років є сенситивним періодом для мовленнєвого розвитку зростаючої особистості. Вивчення іноземних мов не лише розвиває індивідуальні мовленнєві здібності дитини, а й створює передумови для оволодіння нею в подальшому іншими мовами. На думку таких учених, як М. А. Бонь, Л. А. Венгер, Р. У. Рогова, Л. З. Вятютнев, С. І. Нечевинської, А. М. Шахнарової вивчення іноземних мов позитивно впливає на загальний психічний розвиток дитини, мовні здібності, розширення загального кругозору [1].

Роль учителя в мотивації вивчення іноземної мови дитиною має велике значення. Діти зацікавлені у вивченні іноземної мови, але як тільки деякі з них зіштовхуються із труднощами, вони не в змозі надолужити результат інших дітей, нові поступово втрачають свою цікавість до предмета. Кожен успіх дитини повинен бути відміченим, а оцінки повинні бути прокоментовані. Якщо

дитина робить зусилля, навіть якщо і не досягає успіху, вона повинна бути схвалена та підтримана. Навіть найменший успіх повинен бути помічений. Оскільки кожна мова має свої особливості, важаємо за доцільне охарактеризувати психологічні умови їх вивчення. Для успішного сприйняття дітьми дошкільного віку звуків, слів і фраз іноземної мови (аудіювання) потрібно підготувати органи слуху до сприйняття звуків, тренувати артикуляційний апарат, підготувати його до функціонування з різним темпом продукування висловлювань [2, с. 26].

Тому при вивченні дітьми кожного нового звуку, слова чи словосполучення іноземної мови необхідне багаторазове прослуховування. Деякі дослідники рекомендують систематично тренувати дітей у швидкому промовлянні звуків за допомогою скоромовок, віршів (А. Богуш, М. Вауленко, А. Гончаренко, С. Ф. Ніколаєва та ін.). Необхідно підвищувати темп внутрішнього мовлення, що у свою чергу сприяє швидшому сприйняттю. Для тренування артикуляційного апарату рекомендується багаторазове повторення фраз у різних темах [4].

Мета занять з англійської мови в дошкільному навчальному закладі — розвиток у дитини елементарних навичок усного мовлення (комунікативності), розуміння змісту англомовної лексики, опанування простих англомовних лексико-граматичних навичок, розвиток у дитини пізнавального інтересу, розуміння вихованцем логічної послідовності у складанні діалогічного мовлення та відтворюваних висловлювань англійською мовою [3].

На сучасному етапі впровадження іноземної мови в закладах дошкільної освіти є доцільним та теоретично обґрунтованим використання інноваційних технологій. Важливим є також і використання комунікативного підходу, оскільки він зорієнтований на вивчення іноземних мов з практичних позицій.

Поява нових технологій, зміна освітньої парадигми та зростання вимог до якості іншомовної підготовки дітей зумовлюють потребу в оновленні підходів до навчання англійської мови. Дошкільники покоління Alpha демонструють високий інтерес до цифрових інструментів, легко взаємодіють із мультимедіа, інтерактивними елементами, мобільними додатками та ігровими сервісами.

Тому саме цифровізація дає змогу створити сучасне освітнє середовище, орієнтоване на потреби дитини, яка зростає у технологічному суспільстві [1].

Цифровізація у ЗДО охоплює інтерактивні платформи, мультимедіа, цифрові ігри та QR-завдання. Це забезпечує доступність та емоційну насиченість навчання англійської мови, підвищує мотивацію та ефективність засвоєння матеріалу [5].

Одним із ключових викликів постає необхідність формування іншомовної компетентності ще в дошкільному віці. Рання іншомовна освіта значно розширює можливості розвитку пізнавальних процесів, пам'яті, мислення й комунікаційних навичок.

Інтеграція цифрових технологій у викладання англійської мови дозволяє не лише підвищити мотивацію дітей, а й зробити навчання інклюзивним, доступним та ефективним.

Цифрові ресурси забезпечують динамічність, різноманітність і варіативність освітнього процесу, що відповідає потребам дітей XXI століття.

Серед інноваційних підходів виділяють мультимедійні засоби, гейміфікацію, цифровий сторітелінг, STREAM-інтеграцію та авторські програми. Вони сприяють розвитку мовлення, мислення та креативності дітей [4].

Застосування цифрових ресурсів підвищує інтерес дітей, покращує запам'ятовування, активізує мовлення та формує цифрову компетентність. STREAM-підхід розширює можливості інтеграції англійської мови у різні види діяльності [5].

Якість дошкільної освіти неможлива без пошуку та впровадження інноваційних моделей життєдіяльності дітей. Самобутність та специфічність дошкільного віку, можливості сучасної дитини переконують, що варіативна частина Базового компоненту має виконуватися з молодшого дошкільного віку. Вивчення іноземної мови дошкільниками не лише озброює малят основами іншомовного спілкування, а є дієвим засобом розвитку, виховання, особистісного становлення дитини.

## СПИСОК ВИКОРИСТАНИХ ДЖЕРЕЛ:

1. Мочикина М., Головань Д. Англійська мова в закладах дошкільної освіти. Методичний порадник. К., 2024. 36 с.
2. Вітгенберг К., Білощенко І. Повний курс англійської мови в ДНЗ... Х.: Основа, 2010. — 384 с.
3. Шкваріна Т. Англійська мова для дітей дошкільного віку: програма, метод. реком. — К.: Шк. світ, 2008. — 112 с.
4. Воробйова Н. Особливості організації вивчення іноземної мови в дошкільному закладі. — Київ, 2021.
5. Куценко Т. Інноваційні технології навчання при вивченні англійської мови. — 2023.

**Матвійчук Андрій Васильович**

доктор філософських наук, професор

професор кафедри правових

та природоохоронних дисциплін

Навчально-науковий інститут

права та гуманітарних наук

Національний університет

водного господарства

та природокористування

м. Рівне, Україна

**Пелех Юрій Володимирович**

доктор педагогічних наук, професор

професор кафедри шкільних та медіа-досліджень

Інститут педагогіки та філософії

Університету Жешувського

м. Жешув, Польща

## **КРИЗИ СУЧАСНОСТІ І ПОТЕНЦІАЛ ФОРМУВАННЯ АКСІОЛОГІЧНОЇ КУЛЬТУРИ**

**Анотація.** Автори зосереджують дослідницьку увагу на темі значення аксіологічної культури у контексті подолання викликів і проблем сучасного соціокультурного простору. В основі наукової позиції авторів теза, що саме гуманістичні цінності допоможуть сформувати спільне майбутнє, побудоване на добробуті окремих людей. Базовими ідеями для формування аксіологічної культури визначено ідеї аксіопедагогіки, що сприяють поєднанню функцій освіти і пріоритетів особистісно орієнтованого навчання. Необхідність

аксіологізації освіти потрактовується як важлива передумова адекватної відповіді на динаміку цивілізаційно-культурних змін та глобальних викликів

**Ключові слова:** аксіологія, аксіологічна культура, кризи сучасності, цінності, ціннісна консолідація.

Інтелектуали, політики й управлінці типово характеризуючи сучасний світ та події й процеси останніх десятиліть застосовують категорію «криза» у найрізноманітніших варіаціях: стан кризи, виклики кризи, вихід з кризи, тощо. Прикметно, що говорячи про кризу у соціально-політичній та індивідуальній площині, як правило, наголошується її на ціннісному аспекті [1; 2; 3; 4].

Парадокс полягає в тому, що нині в академічній спільноті є уявлення того, які цінності актуальні для сучасної особистості й суспільства загалом – тут достатньо згадати роботи Р. Інглегарта [2], міжнародної групи дослідників на чолі з Ш. Шварцем [5] або настанови концепції «Навички XXI століття» (21st Century Skills) [6] та підходи Організації економічного співробітництва та розвитку (OECD) [7].

Принагідно зауважимо, що експерти Організації економічного співробітництва та розвитку (OECD) визнаючи колізії аксіологічної термінології, що її використовують у різних культурних традиціях і суспільствах, зрештою наголошують, що «існує спільна риса важливості, яка надається певним цінностям, таким як людська гідність, повага, рівність, справедливість, відповідальність, глобальне мислення, культурне різноманіття, свобода, толерантність та демократія. Ці цінності допоможуть сформувати спільне майбутнє, побудоване на добробуті окремих людей, громад та планети» [7, с. 104]. Втім, очевидною проблемою є, так би мовити, ефективна промоція та імплементація у соціокультурний простір відповідних цінностей або, в освітній термінології, практичне формування ціннісно зрілих особистостей шляхом інтеграції у сучасний освітній процес завдання формування аксіологічної компетентності, як важливого результату навчання.

Непрямими свідченнями правомірності такої постановки питання вважаємо певні методологічні тренди і проблеми, що констатуються в освітній сфері стосовно реалізації аксіологічного підходу. Зокрема помітним трендом є переорієнтація сучасних педагогічних досліджень з пошуку й визначення цінностей, які мають бути покладені в основу дослідницької й освітньої діяльності, на виявлення шляхів, методів, засобів, інноваційних технологій, що забезпечують (1) збільшення значущості цінностей у науковій та педагогічній діяльності, а також (2) підвищення ефективності процесу формування гуманістичних ціннісних орієнтацій у науковців, освітян та здобувачів освіти [8, с. 14]. Концептуально, мовиться про формування засобами освіти аксіологічної культури як особистісної якості, «яка полягає у здатності індивіда до повноцінного сприйняття і розуміння аксіологічних знань, володінні навичкам ціннісної саморефлексії і самоаналізу, умінні ідентифікації персональних і соціальних цінностей, моделюванні ціннісно зважених життєвих стратегій і реалізації комунікації з урахуванням ціннісного аспекту» [9, с. 544].

Практичне розв'язання проблеми формування аксіологічної культури пов'язуємо із залученням базових ідей аксіопедагогіки в освітній процес: «1) інтерналізація аксіологічних знань з метою підвищення адаптивних здатностей особистості до динамічного соціокультурного середовища; 2) проектування сучасного освітнього розвивального середовища (або аксіопедагогічного середовища) із залученням як педагогічних методів, так і широкого спектру методів психологічних практичних досліджень, а також методів соціологічного та статистичного аналізу» [10, с. 166-167].

Не менш важливою, з точки зору принципів аксіопедагогіки, є увага щодо «створенню умов для різноманітних форм педагогічної комунікації суб'єктів освітнього процесу з метою забезпечення інтегрованого генезису загальнолюдських, національних, громадянських, професійних та особистісних цінностей» [10, с. 167]. Крім цього, до аксіологічного вдосконалення може спонукати життєва практика, що сприяє актуалізації аксіологічної свідомості.

Нааявний практичний досвід вирішення освітніх завдань у контексті формування аксіологічної компетентності дозволяє стверджувати, що аксіологізація змісту педагогічної комунікації з особливою увагою до гуманістичних цінностей, значно підвищує потенціал досягнення таких освітніх результатів, як-от: 1) мислення у системі ціннісних координат; 2) адекватне реагування на виклики середовища ціннісного характеру; 3) розуміння особливостей ціннісних орієнтацій та ціннісних установок особистості, представлених вербально та практично у певних моделях життєвої поведінки; 4) здатність своєчасно приймати ефективні рішення та брати за них відповідальність.

Для нас принципово важливим є те, що сформованість аксіологічної культури підлягає діагностуванню, що важливо з точки зору організації освітнього процесу, його корекції та удосконалення задля досягнення бажаних освітніх результатів. Відповідне діагностування можливе за допомогою таких індикаторів: 1) мотивація до поглиблення аксіологічних знань; 2) відкритість до нових аксіологічних перспектив; 3) систематична саморефлексія щодо власного аксіологічного розвитку; 4) здатність переглядати власні аксіологічні переконання; 5) прагнення до розуміння аксіологічної складності світу. Апробація відповідних індикаторів є нині одним з наших поточних науково-дослідних завдань.

У підсумку відзначимо, що увага освітян до проблематики формування аксіологічної культури є вмотивованою не лише з точки зору освітньої інноватики – маємо на увазі впровадження актуального нині аксіологічного підходу у навчально-виховний процес. Реальне та ефективне формування аксіологічної культури відповідає засадничим завданням сучасної освіти, суспільним очікуванням і запитам. Водночас необхідність аксіологізації освіти потрактуємо як важливу передумову адекватної відповіді на динаміку цивілізаційно-культурних змін та глобальних викликів: від збереження людської ідентичності в умовах «інформаційного шуму» та ціннісної фрагментації до

пошуку новітніх варіантів ціннісної консолідації суспільства у кризові періоди (поточні і прийдешні).

### СПИСОК ВИКОРИСТАНИХ ДЖЕРЕЛ:

1. Akaliyski P., Taniguchi N., Park J., Gehrig S., Tormos R. Values in Crisis: Societal Value Change under Existential Insecurity. *Social Indicators Research*. 2024. № 171. P. 1–21.
2. Inglehart R. Cultural Evolution: People's Motivations are Changing, and Reshaping the World. Cambridge University Press, 2018. 288 p.
3. Prainsack B, do Céu Patrão Neves M, Sahlin N et al. Values in challenging times: strategic crisis management in the EU. *The Lancet Regional Health – Europe*. 2023. № 24. URL: <https://doi.org/10.1016/j.lanepe.2022.100553> (дата звернення: 17.01.2026).
4. Sher G. The «Post-truth» Crisis, the Value of Truth, and the Substantivist-Deflationist Debate. *Australasian Philosophical Review*. 2025. № 9(1). P. 7–31.
5. Schwartz S. H., Cieciuch J., Vecchione M., Davidov E., Fischer R., Beierlein C., Ramos A., Verkasalo M., Lönnqvist J.-E., Demirutku K., Dirilen-Gumus O., Konty M. Refining the Theory of Basic Individual Values. *Journal of Personality and Social Psychology*. 2012. № 103(4). Pp. 663–688.
6. Partnership for 21st Century Skills. Framework for 21st Century Learning. 2019. URL: [https://static.battelleforkids.org/documents/p21/p21\\_framework\\_brief.pdf](https://static.battelleforkids.org/documents/p21/p21_framework_brief.pdf) (дата звернення: 15.02.2026).
7. OECD Future of Education and Skills 2030: OECD Learning compass 2030. OECD, 2019. 146 p. URL: [file:///C:/Users/HP%20Pavilion/Downloads/Agenda2030\\_UA.pdf](file:///C:/Users/HP%20Pavilion/Downloads/Agenda2030_UA.pdf) (дата звернення: 17.01.2026)
8. Ткачов С. І., Ткачова Н. О., Ткачов А. С., Чирва Я. О. Аксиологічний підхід як науково-методологічне підґрунтя сучасного педагогічного дослідження.

*Педагогіка формування творчої особистості у вищій і загальноосвітній школах.* 2024. № 94. С. 11–15.

9. Matviichuk A. V. Axiological Culture and Value Intelligence. *Science in the modern world: innovations and challenges. Proceedings of the 8th International scientific and practical conference.* Perfect Publishing. Toronto, Canada. 2025. Pp. 542–546.
10. Pelekh Y. Axiopedagogy: Theoretical And Methodological Concept And Practical Perspectives. Wydawnictwo Uniwersytetu Rzeszowskiego, 2024. 350 p.

**Холодова Аліна Андріївна**

заступник директора з навчально-виховної  
роботи, вчитель іноземної мови (англійської)

комунального закладу

«Харківська гімназія №88 Харківської міської ради»

м. Харків, Україна

## **МЕТОДИЧНІ АСПЕКТИ РОЗВИТКУ НАВИЧОК АУДІЮВАННЯ УЧНІВ СТАРШИХ КЛАСІВ У СУЧАСНОМУ КОМУНІКАТИВНОМУ ПРОСТОРИ**

**Анотація.** У статті розглянуто теоретичні та практичні засади навчання аудіювання як одного з провідних видів мовленнєвої діяльності на уроках англійської мови у старшій школі. Визначено основні етапи роботи з аудіотекстом та систему вправ для формування аудитивних навичок. Особливу увагу приділено сучасним оновленням методики, зокрема використанню автентичних медіаресурсів та цифрових інструментів у межах компетентнісного підходу Нової української школи. Обґрунтовано роль аудіювання як засобу підготовки до міжнародних іспитів та успішної міжкультурної комунікації.

**Ключові слова:** аудіювання, старша школа, англійська мова, комунікативна компетентність, автентичні тексти, цифрові ресурси, НУШ.

У сучасній методиці викладання іноземних мов аудіювання визначається як складний рецептивний вид мовленнєвої діяльності, пов'язаний зі сприйманням та розумінням усного мовлення. Як зазначає Ф. С. Бацевич, успішність декодування звукового сигналу залежить не лише від мовної компетенції, а й від здатності адресата аналізувати соціокультурний контекст та враховувати умови комунікативної ситуації [2, с. 84].

З позицій когнітивно-комунікативного підходу, аудіювання розглядається як вид дискурсу, що потребує від учня не лише знання мовного коду, а й розуміння прихованих смислів [5, с. 12]. Сприйняття мовлення тісно пов'язане з теорією мовленнєвих актів Дж. Остіна, де ключовим є розпізнавання іллокутивної сили - тобто істинного наміру того, хто говорить [6, р. 101].

Для старшої школи характерним є перехід до роботи з автентичними матеріалами, де учні стикаються з імпліцитністю. У таких випадках розуміння базується на виведенні комунікативних імплікатур за принципами Г. П. Грайса: слухач аналізує контекст і порушення логічних максим спілкування для дешифрування підтексту [7, р. 45].

Система вправ та етапи роботи з аудіотекстом. Ефективність навчання аудіювання забезпечується триетапною структурою роботи, яка дозволяє зняти психологічні бар'єри та активізувати лексико-граматичний запас учнів [4, с. 14]:

Pre-listening (Дотекстовий етап): Спрямований на підготовку до прослуховування. Використовуються вправи на прогнозування змісту та обговорення асоціацій. Це етап формування комунікативної стратегії, що є базовим елементом теорії комунікації [3, с. 210].

While-listening (Текстовий етап): Безпосереднє сприйняття тексту. Учні виконують завдання на вибір правильної відповіді або заповнення пропусків. Важливо, щоб завдання стимулювали розпізнавання різних типів мовленнєвих актів, наприклад, асертивів чи директивів, за класифікацією Дж. Серля [8, р. 30].

Post-listening (Післятекстовий етап): Використання отриманої інформації у продуктивних видах діяльності. На цьому етапі доцільно застосовувати проектні технології та дискусії, що сприяє глибшому засвоєнню матеріалу [3, с. 36].

Сучасні оновлення: цифровізація та автентичність. В умовах Нової української школи навчання аудіювання неможливе без залучення ІКТ. Сучасний вчитель має орієнтувати учнів на використання таких ресурсів, як TED-Ed, BBC Learning English та подкасти. Це забезпечує реалізацію принципу

автентичності. Як наголошує Г. Ю. Кравченко, впровадження інноваційних проєктних технологій у навчання сприяє формуванню життєвої компетентності учнів та готує їх до самостійної пізнавальної діяльності у цифровому світі [1, с. 14].

Розвиток навичок аудіювання у старшокласників є пріоритетним завданням сучасної мовної освіти з кількох причин:

Підготовка до НМТ та міжнародних іспитів (IELTS, TOEFL). Блок «Аудіювання» є обов'язковим складником екзаменів. Знання теорії мовленнєвих актів допомагає учням швидше ідентифікувати ставлення спікера до проблеми, що часто є ключем до правильної відповіді.

Формування соціокультурної компетентності. Прослуховування мовлення носіїв готує випускника до реалій глобалізованого світу. Розуміння правил комунікації та логіки розмови дозволяє уникнути прагматичних помилок у спілкуванні.

Реалізація компетентнісного потенціалу НУШ. Аудіювання сприяє розвитку вміння вчитися впродовж життя та критично оцінювати інформацію. Застосування проєктного підходу робить навчання практико-орієнтованим.

Подолання мовного бар'єру. Системна робота над сприйняттям мовлення на слух у дискурсивному аспекті підвищує впевненість учнів у власних силах під час реальної комунікації.

Аудіювання є фундаментом комунікативної компетенції старшокласників. Поєднання класичних лінгвістичних теорій про мовленнєві акти із сучасними цифровими інструментами та проєктними методиками дозволяє зробити процес навчання динамічним та ефективним. Подальші дослідження доцільно спрямувати на використання адаптивних онлайн-платформ для індивідуалізації навчання сприйняття мовлення на слух.

### **СПИСОК ВИКОРИСТАНИХ ДЖЕРЕЛ:**

1. Кравченко Г. Ю. Проєктний підхід у системі підвищення кваліфікації

- керівників навчальних закладів / Г. Ю. Кравченко // Імідж сучасного педагога. – Полтава: ТОВ «АСМП», 2012. – № 10 (129). – С. 13 – 16.
2. Бацевич Ф. С. Основи комунікативної лінгвістики : [підручник] / Ф. С. Бацевич. – К. : Академія, 2004. – 344 с.
  3. Почепцов Г. Г. Теория коммуникации / Г. Г. Почепцов. – М. : Рефл-бук, 2001. – 656 с.
  4. Метод проєктів у початковій школі (Текст) / упоряд. О. Кондратюк. – К. : Шк. світ, 2007. – 128 с.
  5. Шевченко І. С. Дискурс як когнітивно-комунікативне явище / І. С. Шевченко, О. В. Морозова. – Харків : Константа, 2005. – 356 с.
  6. Austin J. L. How to do Things with Words / J. L. Austin. – Oxford : Oxford University Press, 1962. – 166 p.
  7. Grice H. P. Logic and conversation / H. P. Grice // Syntax and Semantics. – New York : Academic Press, 1975. – Vol. 3 : Speech Acts. – P. 41-58.
  8. Searle J. R. Speech Acts: An Essay in the Philosophy of Language / J. R. Searle. – Cambridge : Cambridge University Press, 1969. – 203 p.

**Піць Леся Степанівна**

**Гораль Марія Богданівна**

**Гальович Галина Богданівна**

викладачі англійської мови

**Гораль Юліана Олегівна**

студентка IV курсу спеціальності «Науки про Землю»

**Піць Вікторія Ігорівна**

студентка II курсу спеціальності «Менеджмент»

КЗ ЛОР «Дрогобицький фаховий коледж нафти і газу»

м. Дрогобич, Україна

## **ПЕДАГОГІЧНІ УМОВИ СТИМУЛЮВАННЯ МОТИВАЦІЇ ТА ІНТЕРЕСУ ДО ОПАНУВАННЯ ФАХОВОЇ ІНОЗЕМНОЇ МОВИ**

**Анотація.** У статті розглянуто комплексний підхід до формування мотивації та пізнавального інтересу здобувачів освіти коледжу під час вивчення іноземної мови за професійним спрямуванням. Проаналізовано роль внутрішніх та зовнішніх мотивів, зокрема «мотивації успіху», як ключових чинників професійного становлення майбутнього фахівця.

Особливу увагу приділено стратегіям педагогіки співпраці, методиці «створення ситуації успіху» та важливості міждисциплінарної інтеграції. Визначено основні чинники стимулювання навчальної діяльності: новизна матеріалу, його практична корисність та професійна значущість. Обґрунтовано роль особистості викладача та психологічного клімату в аудиторії як фундаментальних умов подолання мовних бар'єрів. Висновки підкреслюють, що володіння іноземною мовою є стратегічним інструментом конкурентоспроможності випускника на сучасному ринку праці.

**Ключові слова:** мотивація, пізнавальний інтерес, професійна спрямованість, самомотивація, конкурентоспроможність, педагогічна майстерність.

Сьогодні іноземна мова є не просто навчальною дисципліною, а стратегічним інструментом кар'єрного зростання та економічним активом фахівця. Для ефективного навчання в коледжі необхідно поєднувати мовну підготовку з профільними предметами; лише такий інтегрований підхід робить матеріал цінним для здобувача освіти. У сучасному освітньому процесі пріоритетом стає не механічне накопичення знань, а здатність творчо використовувати мову як засіб для професійного саморозвитку та міжнародної співпраці.

Ефективність навчання безпосередньо залежить від мотиваційної готовності студента. В основі цього процесу лежить взаємодія внутрішніх та зовнішніх чинників. Внутрішня мотивація базується на особистому інтересі до знань, допитливості та прагненні до самовдосконалення. Найсильнішим інструментом тут виступає самомотивація, оскільки вона перетворює вивчення мови на усвідомлену особисту потребу. Зовнішня (соціальна) мотивація проявляється як «мотивація успіху». Сучасні здобувачі освіти розглядають іноземну мову як інструмент для кар'єрного зростання, здобуття престижної роботи та визнання в інноваційному суспільстві.

Роль викладача полягає не лише в передачі знань, а й у формуванні студента як активного суб'єкта навчання. Це передбачає розвиток навичок самоорганізації, планування та комунікації через чітку систему практичних вправ і алгоритмів дій.

Ефективна мотивація базується на індивідуальному підході та змістовному наповненні курсу. Основними чинниками успіху є адаптивність та комунікація. Навчальний матеріал має відповідати рівню підготовки здобувача освіти, створюючи оптимальний рівень складності. Ключовим є формування комунікативно-пізнавальних мотивів, які спонукають до активного

спілкування. Окрім якісного змісту, важлива атмосфера навчання. Процес має викликати позитивні емоції — задоволення від успіху та інтелектуальний азарт. Викладач має не просто давати знання, а трансформувати ставлення студента до навчання. На початкових етапах необхідно чітко демонструвати практичну цінність іноземної мови для майбутньої кар'єри. Здобувач освіти повинен усвідомлювати, які конкретні можливості відкриються перед ним як фахівцем.

Найкращі результати дає спільна робота викладача та студента над плануванням навчання. Це включає обґрунтування цілей, оцінку власних ресурсів та ознайомлення з «еталонами» (нормами-зразками), щоб здобувач освіти міг самостійно оцінювати свій прогрес. Для стабільного розвитку інтересу до мови ключове значення мають атмосфера успіху та справедлива система контролю. Оцінка є не просто формальним балом, а потужним стимулом. З огляду на різний рівень початкової підготовки студентів («шкільну базу»), викладач має виявляти педагогічний такт. Об'єктивність оцінювання сьогодні полягає у врахуванні не лише сухих знань, а й динаміки прогресу, витрачених зусиль та рівня пізнавальної активності здобувача освіти. Для перетворення оцінки на дієвий інструмент розвитку, вона має бути перспективною. Це означає, що викладач оцінює не лише статичний результат, а й індивідуальний прогрес та зусилля студента. Такий підхід заохочує менш підготовлених здобувачів освіти до подальшої наполегливої праці, оскільки їхнє старання отримує належне визнання.

Основою навчання є підтримка віри студента у власні сили. Це досягається через баланс складності завдань: вони мають бути викликом, але залишатися посильними. Робота в команді та спільні обговорення знімають психологічний бар'єр. Це особливо ефективно при аналізі складних фахових текстів, де замість пошуку єдиної «правильної» відповіді студенти колективно шукають найкращий варіант перекладу. Така співпраця у доброзичливому середовищі стимулює кожного до активності.

Окремим потужним чинником мотивації є авторитет викладача. Педагог виступає «живим прикладом» успішного фахівця, демонструючи практичну

цінність мови через участь у перекладах для іноземних делегацій або супровід міжнародних контактів коледжу; переклад технічної документації тощо. Залучення здобувачів освіти до таких реальних завдань (допомога в перекладі інструкцій чи статей) стає для них неоціненним практичним досвідом.

Пізнавальний інтерес — це не просто емоційний стан, а потужний каталізатор психічних процесів. Під його дією загострюється сприйняття, активізується пам'ять та увага. Навчання «із захопленням» є набагато продуктивнішим за систему жорстких вимог, оскільки воно базується на внутрішньому потягу до знань. У контексті вивчення іноземної мови важливо розрізняти два види інтересу: безпосередній інтерес, який виникає під час роботи з актуальною та змістовною інформацією (наприклад, переклад цікавого професійного кейсу) та опосередкований інтерес, який допомагає студенту долати рутинні етапи (вивчення граматики, зазубрювання лексики), оскільки він розуміє, що ці кроки необхідні для досягнення головної мети.

Головною умовою підтримки інтересу є інформаційна новизна. Навчальний матеріал повинен не лише розширювати загальний кругозір, а й мати чітку практичну цінність. Здобувач освіти залишається вмотивованим доти, доки бачить у новій інформації інструмент для свого професійного становлення та майбутнього добробуту. Інтерес завжди живиться несподіваністю. Урізноманітнення занять (використання автентичних відео, комп'ютерних програм, зарубіжної преси) запобігає рутині.

Перехід до професійно орієнтованої мови вимагає засвоєння базової лексики та граматики, що часто сприймається студентами як монотонна праця. Завдання викладача — зробити цей процес захопливим, керуючись принципом: цікаво вчити — це не лише подавати цікавий зміст, а й майстерно його презентувати.

Шлях до розуму здобувача освіти лежить через його почуття. Позитивне налаштування та атмосфера психологічного комфорту перетворюють практичне заняття на простір для живої комунікації, знімаючи мовний бар'єр. Культура мовлення педагога є одночасно і стимулом, і об'єктом навчання. Вона виступає

живою моделлю для імітації, демонструючи студентам красу та функціональність мови, яку вони вивчають.

- Отже, іноземна мова виступає інструментом конкурентоспроможності.

- Для сучасного випускника володіння мовою є не просто академічною навичкою, а стратегічним активом, що дозволяє вільно опрацювати фахову літературу, інструкції та анотації; отримувати оперативну інформацію з першоджерел (сайтів іноземних фірм); здійснювати професійну комунікацію (E-mail, конференції, стажування); будувати кар'єру в міжнародних компаніях або за кордоном. Успішне вивчення іноземної мови в коледжі базується на трикутнику «корисність — новизна — психологічний комфорт». Тільки поєднання якісного змісту з позитивним мікрокліматом дозволяє студенту відчути результативність навчання та свою професійну значущість.

#### **СПИСОК ВИКОРИСТАНИХ ДЖЕРЕЛ:**

1. Василенко О. В. Неформальна освіта дорослих: нове соціально-освітнє явище / О. В. Василенко // Освіта дорослих: теорія, досвід, перспективи. – 2013. – Вип. 7. – С. 35-44.
2. Ідеї. Натхнення. Рішення: посібник для тренерів неформальної освіти / Н. Трамбовецька [та ін.]; упоряд. Н. Трамбовецька. – Київ: Інша освіта, 2015. – 70 с.
3. Науменко У.В. Інноваційні методи навчання англійської мови у вищій школі в умовах модернізації. Молодий вчений. 2018. №3.1 (55.1) березень. С. 118-121.
4. Нікітченко О.С., Тарасова О.А. Формування навичок критичного мислення на уроках іноземної мови: навчально-практичний посібник. Харків: «Друкарня Мадрид», 2017. 104 с.
5. Освіта і наука України в умовах воєнного стану / Інформаційно-аналітичний збірник. - Київ, 2023.- 64 с.

**Прядко Олена Михайлівна**

кандидат педагогічних наук, доцент,

доцент кафедри музичного мистецтва

Кам'янець-Подільський національний університет

імені Івана Огієнка

м. Кам'янець-Подільський, Україна

## **СТРУКТУРА МУЗИЧНОЇ ПАМ'ЯТІ: ВЗАЄМОДІЯ ЇЇ ОСНОВНИХ КОМПОНЕНТІВ**

**Анотація.** У статті розглядається структура музичної пам'яті, яка належить до групи інтелектуальних музичних здібностей музиканта, здійснюється характеристика її складових компонентів, вивчається вплив їх взаємодії на цілісність музично-виконавського процесу.

**Ключові слова:** музична пам'ять, фахова підготовка, музичне навчання, виконавська діяльність.

Важливим завданням фахової підготовки майбутнього педагога-музиканта є розкриття його творчого потенціалу, розвиток усіх музичних здібностей, накопичення досвіду музично-виконавської діяльності. Успішність опанування фахових знань та вмінь вимагає розвитку у студента уміння ефективно накопичувати та зберігати навчальну інформацію, здатності відтворювати її в умовах навчальної та практичної діяльності, використовувати набуті знання в ході професійного становлення. Фахова підготовка майбутнього викладача мистецьких дисциплін передбачає необхідність розвитку у здобувача освіти музичної пам'яті. Музична пам'ять належить до групи інтелектуальних музичних здібностей, розвиток яких забезпечує продуктивність навчальної та виконавської діяльності музиканта. Вона відіграє визначальну роль у ході

опанування музично-виконавських умінь і навичок, засвоєння та збереження навчальної інформації. «Музична пам'ять – умова контакту людини з музикою, у якому звукова тканина переплітається з барвами переживань, емоцій і вражень» [1, с. 72]. Завдяки розвитку музичної пам'яті студент отримує можливість здійснювати інтерпретування музичних творів спираючись на опановані знання та власний досвід музично-виконавської діяльності. Багатокомпонентність музично пам'яті забезпечує можливість реалізації виконавської діяльності музиканта, яка вимагає утримування в ході роботи в полі уваги складного комплексу виконавських рухів, опрацювання інформацію, яка надходить від різних сенсорних подразників. Протікання процесу збереження музичної інформації у пам'яті залежить від індивідуально-психологічних характеристик студента, особливостей перебігу пізнавальних процесів, вмотивованості до мнемічної діяльності, ступеня зацікавленості навчальним матеріалом. Впливати на об'єм та продуктивність музичної пам'яті можна засобами цілеспрямованого педагогічного впливу, формуючи розуміння психологічних механізмів функціонування процесів запам'ятовування, озброюючи студента інструментами ефективного фіксування та збереження інформації.

Музична пам'ять має складну структуру. Її елементами є слуховий, моторний, образний, зоровий, емоційний види пам'яті. «Музична пам'ять пов'язує в органічній єдності різні види пам'яті» [2, с. 46]. Різні елементи музичної пам'яті забезпечують ефективність протікання мисленнєвої діяльності студента в ході аналізу музичного матеріалу, осмислення виконавських дій та забезпечення контролю технічного боку музичного-виконавської роботи. В ході музичного навчання та музично-виконавської діяльності різні елементи працюють не ізольовано один від одного, а утворюють цілісну систему, що забезпечує ефективне засвоєння та збереження навчальної інформації. Моторний компонент музичної пам'яті забезпечує можливість запам'ятовувати виконавські рухи музиканта, слухова пам'ять дозволяє контролювати інтонаційну, ритмічну, гармонічну, динамічну складові музичної тканини,

емоційно-образний компонент сприяє втіленню художньо-образного змісту твору.

Отже, музична пам'ять має складну структуру, що включає слуховий, моторний, зоровий, емоційно-образний компоненти. Налагоджена взаємодія між різними складовими музичної пам'яті сприяє ефективності закріплення стійких технічних виконавських навичок, поглибленню художньо-мисленнєвих процесів, забезпечує цілісність музично-виконавського процесу. Розвиненість усіх складових елементів музичної пам'яті забезпечує надійність музично-виконавської діяльності студента.

### **СПИСОК ВИКОРИСТАНИХ ДЖЕРЕЛ:**

1. Гусак В. Особливості розвитку рухової пам'яті у процесі професійної підготовки учителя музики. Психолого-педагогічні проблеми сільської школи: збірник наукових праць УДПУ імені Павла Тичини. Київ : Міленіум, 2006. 71-80.
2. Ткаченко Н.Г. Значення розвитку пам'яті в процесі роботи над музичним твором. Інноваційні наукові дослідження: теорія, методологія, практика: Матеріали Міжнародної науково-практичної конференції (м. Київ, 24-25 лютого 2017 р.) ГО «Інститут інноваційної освіти»; Науково-учбовий центр прикладної інформатики НАН України. Київ : ГО «Інститут інноваційної освіти», 2017. С. 46-49.

**Кожемяка Вікторія Дмитрівна**

вчитель вищої категорії

української мови та літератури

Комунальний заклад освіти “Дніпровська гімназія №58”

Дніпровської міської ради, м. Дніпро

## **УРОК З УКРАЇНСЬКОЇ ЛІТЕРАТУРИ З ВИКОРИСТАННЯМ ЦИФРОВИХ ІНСТРУМЕНТІВ**

**ТЕМА УРОКУ:** ОБРАЗ ЖІНКИ В ТВОРЧОСТІ ТАРАСА ШЕВЧЕНКА  
(НА ПРИКЛАДІ ПОЕМИ «КАТЕРИНА»)

**Анотація.** У статті розглянуто можливості використання цифрових інструментів на уроках української літератури на прикладі вивчення образу жінки у творчості Тараса Шевченка за поемою Катерина; проаналізовано роль сучасних інформаційно-комунікаційних технологій у підвищенні пізнавальної активності учнів та ефективності навчального процесу; у роботі описано фрагмент уроку, під час якого використовуються цифрові платформи та онлайн-сервіси, зокрема Padlet, TikTok, Kahoot!, YouTube та Canva.

**Ключові слова:** цифрові інструменти, українська література, інтерактивне навчання, гейміфікація, образ жінки, творчість Тараса Шевченка.

Сучасна освіта активно об'єднує цифрові технології, і це сприяє підвищенню цікавості учнів та покращенню якості навчання. Використання цифрових інструментів на уроках української літератури дає право зробити матеріал більш наочним, інтерактивним та доступним. Завдяки таким засобам, як мультимедійні презентації, інтерактивні тести, віртуальні екскурсії та онлайн-платформи для спільної роботи, учні можуть глибше зануритися в

художній світ творів, аналізувати їх і розвивати критичне мислення. У цій статті розглянемо переваги використання цифрових інструментів на прикладі уроку з української літератури.

На будь-якому занятті учитель ставить мету, на уроці за темою: “Образ жінки в творчості Тараса Шевченка (за поемою «Катерина»)” доцільно буде, по-перше, ознайомити учнів з образом жінки у творчості Тараса Шевченка, по-друге, розвивати навички аналізу художнього тексту, по-третє, використовувати цифрові інструменти для інтерактивного навчання.

Для роботи під час такого уроку знадобляться такі пристрої: комп'ютери, планшети або смартфони, доступ до інтернету, а також програмне забезпечення: Padlet, TikTok , Kahoot , YouTube , Canva .

Пропоную розглянути фрагмент уроку, на якому можна використати такі цифрові інструменти

#### 1. Вступна частина

- Метод: Візуальна мотивація.

- На початку уроку демонструється відео на YouTube з короткою біографією Тараса Шевченка та акцентом на його ставленні до жіночих образів.

(Рис. 1)



Рис. 1.

Завдяки такому методу, відбувається поєднання зорової і слухової активності й учні та учениці покращують свої відповіді під час усного обговорення.

## 2. Основна частина

### А) Аналіз тексту

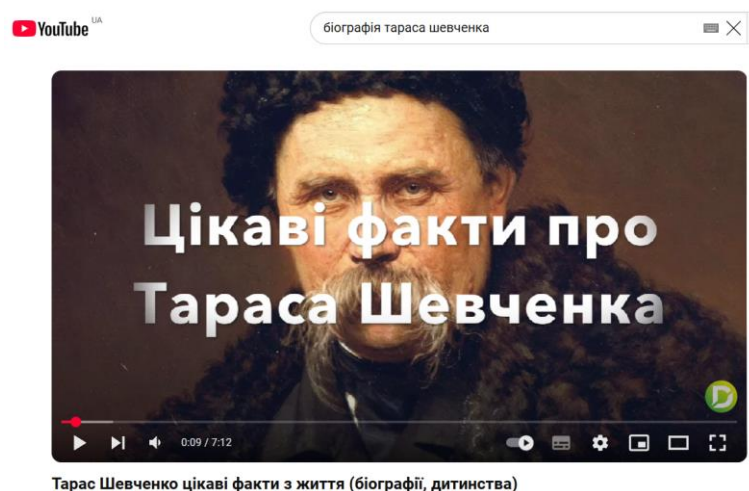
1. Учні читають уривки з поеми «Катерина» (текст можна додати в PDF або в формі інтерактивного документа в Google Docs).

2. Учитель пояснює контекст і художні особливості твору.

### Б) Інтерактивний елемент

Після ознайомлення з художнім текстом, пропоную дітям використати дошку Padlet для колективної роботи, де записують, наприклад, характеристику Катерини, основну ідею твору, тощо. Це дає змогу висловити власні думки, вчаться аргументувати думку та сприймати інші точки зору. (Рис. 2)



Рис. 2.

Для глибшого вивчення теми в розділі “Дошка асоціацій” – учні надають свої уявлення щодо зовнішності Катерини у вигляді коротких текстів, зображень, GIF-анімацій.

Можна використати також на власний вибір або

- цитатний аналіз – розміщуються уривки з віршами, а учні залишають свої коментарі, аналізуючи емоції, символіку та значення;

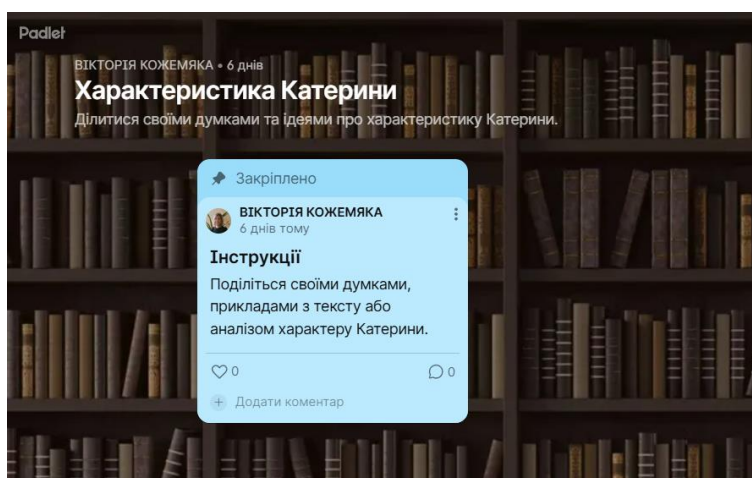
- дискусійну стіну – діти висловлюють свою думку про головну проблему твору: чи справедливо суспільство поставилося до Катерини;

- географічну карту твору – можна додати місця, зібрані у творі, та проаналізувати їхню роль.

- візуальну галерею – учні завантажують картини, пошкоджені чи мему, які відображають основні мотиви поеми.

3. Для того щоб дізнатися чи зрозуміли здобувачі освіти зміст твору, пропоную метод гейміфікації, а саме за допомогою платформи Kahoot провести короткий тест. Працюючи над самооцінюванням, вони бачать свій рівень засвоєння знань. (Рис. 3, Рис. 4)



Рис. 3.



Рис. 4.

4. Для домашнього завдання пропоную створити творчу роботу на платформі Canva або афіша до театральної вистави за поемою «Катерина», або зняти коротке відео в ТікТоці, де поділяться своїми враженнями про поему. (Рис. 5, 6, Рис. 7, Рис. 8)

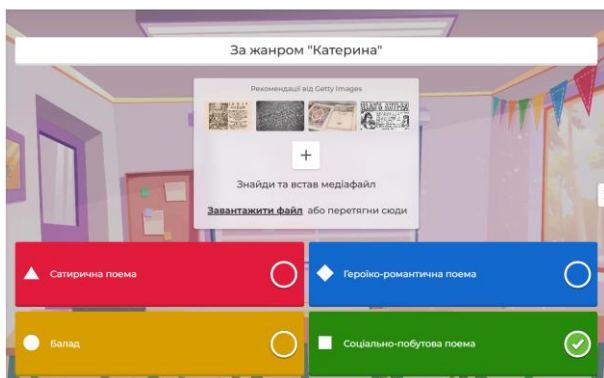

Рис. 5

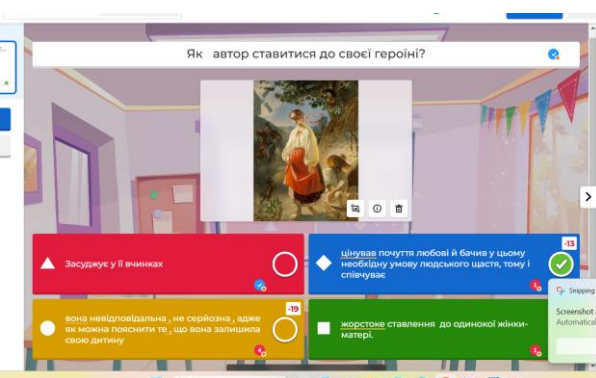

Рис. 6



Рис. 7

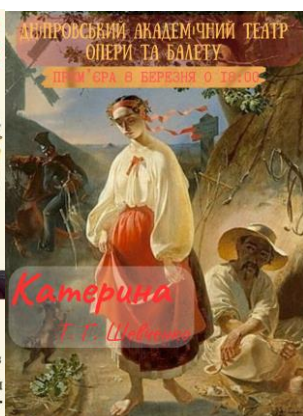

Рис. 8

Цифрові інструменти допомагають не лише урізноманітнити уроки української літератури. Вони сприяють розвитку критичного мислення, творчості та залученню учнів до активної участі в навчальному процесі. Інтеграція технологій у навчання – це процес використання сучасних засобів для покращення освітнього процесу, підвищення мотивації здобувачів освіти та розвитку їх навичок. І це не просто використання комп'ютерів чи проєкторів, а органічне впровадження ІКТ у навчальні методики для досягнення кращих результатів.

**Пільонова Олеся Володимирівна**

учитель української мови та літератури

Дніпровська гімназія №58

Дніпровської міської ради

## **ФОРМУВАННЯ МОВНОЇ ТА МОВЛЕННЄВОЇ КОМПЕТЕНТНОСТЕЙ НА УРОКАХ УКРАЇНСЬКОЇ МОВИ ЗА ДОПОМОГОЮ ЦИФРОВИХ ІНСТРУМЕНТІВ**

**Анотація.** Працюючи в нових реаліях світу, з сучасними здобувачами освіти, вчитель має постійно розвиватися та добирати нові методи та засоби для навчання, зокрема для формування мовної та мовленнєвої компетентностей; цифрові інструменти сьогодні є надзвичайно корисними та допомагають урізноманітнити навчальний процес.

**Ключові слова:** мовна та мовленнєва компетенції, цифрові технології, сучасні засоби, чат-боти, застосунки, соціальні мережі, ШІ, мовна особистість.

В умовах сьогодення уроки української мови набувають особливої важливості, адже мова є не лише засобом спілкування, а й основою ідентичності та національної єдності. Володіння мовою дозволяє молоді глибше усвідомлювати свою належність до української культури та пишатися своєю історією.

Уроки української мови є також інструментом розвитку критичного мислення, творчості та виразності. Вони допомагають формувати навички ефективного спілкування, які є необхідними в будь-якій сфері життя.

Таким чином, уроки української мови – це не лише обов'язкова частина шкільної програми, але й важливий внесок у формування свідомих, освічених і патріотичних громадян, які здатні будувати майбутнє України.

Урок української мови на сучасному етапі повинен мати такі основні особливості:

- виховувати мовну особистість, національно-свідомого громадянина України;
- реалізовувати комунікативно-діяльнісний, українознавчий, функціонально-стилістичний та інші аспекти навчання;
- розвивати пізнавальні й творчі здібності;
- мати мовленнєву спрямованість, удосконалювати всі види мовленнєвої діяльності;
- забезпечувати моральне, етичне та естетичне виховання, що передбачає особистісний підхід до навчання;
- посилювати практичну спрямованість навчання;
- використовувати активні інноваційні форми, методи, прийоми навчання.

Мовленнєва компетенція — вміння адекватно й доречно, практично користуватися мовою в конкретних ситуаціях (висловлювати свої думки, бажання, наміри, міркування тощо), використовувати для цього як мовні, так і позамовні засоби (невербальну знакову систему) та інтонаційні засоби виразності мовлення. Ця компетентність тісно пов'язана з мовною, лексичною та фонетичною компетентностями. Саме урок української мови найбільше сприяє формуванню грамотних громадян України.

Для підвищення інтересу до вивчення мови та ефективності викладання на своїх уроках я постійно впроваджую роботу з цифровими технологіями.

Для підлітків цифровий світ став надважливою складовою, і тому на уроках української мови я постійно залучаю учнів до роботи із власними гаджетами, так здобувачі освіти бачать важливість вивчення мови, цей процес стає для них цікавим і зрозумілим, а не «відірваним від життя».

Раз на семестр проводимо **акцію** «Борімося за чистоту української мови». Завдання дітей — знайти помилки навколо себе: у рекламних оголошеннях, на сторінках соціальних мереж, у мовленні телевізійних ведучих тощо. Далі учням необхідно зафіксувати цю помилку: зробити фото, відео або скріншот. Після

цього дитина готує свій виступ, добираючи інформацію, що підтверджує наявність помилки, та розробляє рекомендації для усунення подібних недоліків. Також важливо, що під час захисту своїх міні-робіт учні влаштовують проблемні ситуації, провокуючи однокласників шукати помилки (приклади на Рис. 1, Рис. 2, Рис. 3, Рис. 4, Рис. 5).



Рис. 1



Рис. 2



Рис. 3



Рис. 4

Рис. 5

Для покращення знань з орфоєпії, орфографії, лексикології та граматики важливу роль відіграє робота з **чат-ботами** в Telegram, найчастіше використовую Чат-бот «Баба Катря» для вивчення наголосів (<https://t.me/KatryaBot>) та Чат-бот «Українська мова» (<https://t.me/tvoyamova>). Після знайомства з цими ботами та роботі на декількох уроках, помічаю, що все частіше учні користуються ними, граючись на перервах. Тож вважаю доречним роботу у цьому напрямку.

Використання **мобільних застосунків** також значно пришвидшує, урізноманітнює та покращує навчальний процес, найчастіше діти користуються додатками: АнтиСуржик: Вчи українську, Тлумачний словник української мови. Сучасній молоді зручніше шукати потрібну інформацію у своєму гаджеті, ніж у

книжці, підручнику чи словнику. Цьому можна протистояти, але я обираю використовувати здобутки сучасності, а не боротися із ними.

Одним із помічників вчителя є різноманітні **освітні платформи** з готовими завданнями. Я часто користуюся матеріалами платформи «i33i». Мені подобаються професійно створені інтерактивні завдання, постійні оновлення та новинки, легкість у користуванні. Запропоновані матеріали відповідають програмам, завдання різноманітні та ефективні, учні можуть працювати із будь-якого гаджета.

Цікавою є робота учнів 8-9 класів із **залучення соціальних мереж**. Майже кожен із здобувачів освіти з 13-річного віку активно користується соціальними мережами. Важливо, щоб діти володіли не тільки цифровою та інформаційною гігієною, а й вели свої сторінки та створювали контент, дотримуючись норм орфографії, пунктуації, лексикології та граматики. Тому на уроках працюю і в цьому напрямку, створюючи цікаві завдання. Наприклад:

- проаналізувати свою шапку профілю та написати альтернативу, використовуючи слова-синоніми;
- написати свою автобіографію для соціальної мережі;
- створити сторітейлінг про важливість спілкування у повсякденному житті українською;
- зняти рілс на тему: «Неологізми – добре, а чи доречно їх «тулити» скрізь», «Фразеологізми та крилаті вислови у повсякденному житті».

Цього року я, як сучасний вчитель, мала новий виклик – розповсюдження штучного інтелекту, зокрема обізнаність учнів в роботі із ChatGPT. Першим етапом було оволодіти цим інструментом самій, а далі почалась творчість. На одному з уроків я дала учням завдання порівняти 2 есе на тему «Мій Шевченко». Одне есе написане ChatGPT (Рис. 7), а інше (Рис. 6) – дев'ятикласницею. Завданням було проаналізувати, порівняти, визначити недоліки та переваги кожного з есе. Учні дізналися про авторство наприкінці аналізу.

#### МІЙ ШЕВЧЕНКО

У мой кімнаті висить портрет Тараса Шевченка. Відлякає у рисі його обличчя. Високе чоло, суцільні, суворої погляди. Українець, культурний європеєць, ладино-борець на всі віки, геній нації. Німці пишались Гете, італійці Петраркою, але й наша спадщина не гірша – маємо Шевченка. На мою думку, людина, яка не читала його творів, не може вважати себе культурною, освіченою. Адже у своїх віршах Кобзар писав про минуле, передбачав майбутнє нашої країни. У ньому – вся історія наша, всі наші мрії. Мрії про замкове життя кожної української родини, про вільну країну з вільним народом.

Я впевнена, що Шевченко – це саме та людина, яка цілком справедливо вважається гордістю цілої нації. Розмірковуючи над значенням творчості українського Генія для України, започує слова Остапа Вишні про Кобзаря: «Вистачило одній людині, щоб урятувати цілу націю». І це дійсно так.

Я глибоко стурбована «Кобзарем» і розумію, що особливо актуальними є твори Шевченка сьогодні. Словами українського Пророка надихалися ті, хто стояв на Майдані, виборюючи право нашої країни на краще майбутнє. Творчість Кобзара додає духу сьогодні захисникам нашої країни на Сході. Адже там, на жаль, триває затяжана війна.

Портрет у мой кімнаті. Він змушує мене замислитися над майбутнім країни. Я впевнена, що ми зможемо побудувати державу своєї мрії, державу, про яку так мріяв Т. Шевченко. Вірю в те, що Україна вийде на правильний шлях і невдовзі в європейській родині посіде гідне місце серед інших європейських держав. Я вірю в майбутнє своєї країни!

Портрет Кобзара на стіні.

Венгеать думу очі сумні,  
Це образ Пророка Землі,  
Що надихає на звитязи життєві.  
Це український Прометей,  
Що вогонь запалив в серцях людей.

Рис.6

#### Мій Шевченко

Для кожного українця Тарас Шевченко – це щось своє. Для когось він – голос нації, для когось – символ боротьби, для когось – просто портрет на стіні. Але який він для мене?

Мій Шевченко – не бронзовий пам'ятник і не офіційна цитата в підручнику. Він живий. Він говорить до мене не лише віршами, а й тишею між рядками. Він не тільки закликає "Борітеся – поборете!", а й шепоче про ніжність, біль і надію.

Мій Шевченко – це біль за Україну, який відчувається навіть крізь століття. Його слова про "кайдани порвіте" досі актуальні, і не тільки у буквальному сенсі. Це про внутрішні обмеження, про страхи, про все, що сковує дух. Він вчить не миритися з тим, що руйнує з середини.

Мій Шевченко – це і світло, і темрява. Він знає, що таке розпач, коли "нащо здались мені тії сльози, тії прокльони...", але він же говорить про віру, про "сім'ю вольну, нову". Його слово – це завжди рух: через біль до свободи, через розпач до надії, через темряву до світла.

Мій Шевченко – це не тільки історія, а й сьогоднішня. Я бачу його в очах тих, хто бореться, хто мріє, хто творить. Його "Кобзар" – не лише про минуле, а й про теперішнє. І, мабуть, про майбутнє.

Мій Шевченко – це відчуття, що я вдома. Там, де його слово ще звучить. Там, де воно – живе.

Рис. 7

Основне моє завдання – виховати мовну особистість, і саме штучний інтелект може стати одним із прикладів красивого, логічного викладу думок. Важливо не забороняти, а показати можливості та навчити правильно користуватися. Мене запитують колеги: «Для чого ти це робиш? Адже вони перестануть самостійно писати твори!». Насправді, мої учні знають, що я з легкістю відрізняю власний твір від того, який створений штучно, адже є спеціальні сервіси, наприклад: Smodin.io, Justdone.ai, Justdone.ai. А ще, саме наявність нейромереж, спонукає мене добирати такі завдання, щоб їх важко було написати за допомогою чату. Для цього даю завдання, які потребують уточнень, про які ми говорили на уроці.

Цікавими є завдання, де учням необхідно написати сценарій для відео-ролика, проєкту, вікторини чи конкурсу за допомогою ChatGPT, а потім впровадити це у життя. Такі завдання спонукають вчитися чітко формулювати запити та уточнення, адже ШІ не завжди робить те, що від нього очікують, та реалізація запропонованих ним варіантів не завжди є зручною та хорошою.

Насправді, штучний інтелект значно полегшує рутинну роботу вчителя, допомагає генерувати креативні ідеї, створює завдання, приклади казок, асоціативних (метафоричних) карт. Важливо, що цей помічник завжди під

рукою, але творчість вчителя та бажання використовувати новинки цифрового світу – ключові в роботі педагога.

Отже, цифрові інструменти допомагають формуванню мовної та мовленнєвої компетентностей на уроках української мови. Завдяки великому вибору платформ, ботів, мереж – вчитель завжди може зробити свій урок цікавим та ефективним.

**Яна Горбенко**

вчитель англійської мови, т'ютор

Новомиколаївський ліцей № 2

Верхньодніпровської міської ради

## **ЦИФРОВІ ТЕХНОЛОГІЇ ЯК ІНСТРУМЕНТ РЕАЛІЗАЦІЇ КОМУНІКАТИВНОГО ПІДХОДУ У ВИВЧЕННІ АНГЛІЙСЬКОЇ МОВИ В ІНКЛЮЗИВНИХ КЛАСАХ**

**Актуальність проблеми.** У тезах розглядається роль сучасних цифрових технологій у реалізації комунікативного методу навчання іноземних мов (англійської) в умовах інклюзивного освітнього середовища. Проаналізовано особливості організації освітнього процесу для здобувачів освіти з різними освітніми потребами, а також функціональні можливості цифрових інструментів для розвитку їх мовленнєвої компетентності. Значна увага приділяється адаптації навчальних матеріалів та використанню інтерактивних платформ для підвищення рівня мотивації та залучення всіх здобувачів освіти до комунікативної діяльності. У результаті дослідження встановлено, що поєднання комунікативного підходу з цифровими технологіями сприяє формуванню більш гнучкого, доступного та ефективного освітнього середовища.

**Ключові слова:** комунікативний підхід, цифрові технології, інклюзивна освіта, навчання іноземних мов, освітній процес, цифрові інструменти.

Сучасна система освіти України активно впроваджує принципи інклюзивної освіти, які спрямовані на гарантування рівного доступу до освіти для всіх учнів незалежно від їхніх індивідуальних можливостей. Навчання іноземної мови, зокрема англійської, відіграє важливу роль у процесі

формування комунікативної компетентності та підготовці учнів до ефективної комунікації у світовому інформаційному просторі.

Водночас організація навчання англійської мови в інклюзивному класі потребує застосування сучасних педагогічних підходів та технологій. Одним із найбільш ефективних підходів у викладанні іноземних мов є комунікативний підхід, спрямований на розвиток здатності учнів ефективно спілкуватися іноземною мовою у реальних ситуаціях[6]. Водночас ефективність його реалізації значною мірою залежить від використання сучасних освітніх технологій.

У цьому контексті особливого значення набуває використання цифрових технологій, що забезпечують адаптацію навчальних матеріалів, створення інтерактивних завдань та індивідуалізацію освітнього процесу[2]. Вони особливо важливі в умовах інклюзивного навчання, де необхідно враховувати різноманітність освітніх потреб учнів[1].

Метою дослідження є аналіз ролі цифрових технологій у ефективній реалізації комунікативного підходу до навчання англійської мови в інклюзивному освітньому середовищі.

### **Інклюзивна освіта як основа сучасного освітнього середовища**

Інклюзивна освіта є одним із ключових напрямів реформування сучасної системи освіти в Україні. За визначенням ЮНЕСКО, інклюзивна освіта спрямована на забезпечення рівних можливостей для навчання шляхом адаптації освітнього процесу до потреб учнів[7].

Особливістю інклюзивного навчання є необхідність використання диференційованих педагогічних підходів. Учні можуть мати різні труднощі, пов'язані з мовленнєвим розвитком, концентрацією уваги, мати індивідуальні стилі і темпи сприйняття інформації. Тому вчителю важливо застосовувати різноманітні методи та форми роботи, які сприятимуть залученню кожного учня до навчальної діяльності[4].

У процесі навчання англійської мови це може включати:

-адаптацію навчальних матеріалів;

- використання візуальних і мультимедійних ресурсів;
- організацію групової та парної роботи;
- застосування інтерактивних методів навчання;
- створення умов для активної участі усіх учнів у комунікативній діяльності.

Комунікативний підхід є особливо ефективним у цьому контексті, оскільки він передбачає використання різних форм взаємодії: парної роботи, групових завдань, рольових ігор та дискусій.

### **Комунікативний підхід у навчанні іноземної мови**

Комунікативний підхід (Communicative Language Teaching) є одним із найбільш ефективних методів навчання іноземних мов. Спрямований на розвиток комунікативної компетентності, яка включає здатність використовувати мову у різних ситуаціях спілкування.

Концепція комунікативної компетентності була сформульована Д. Хаймсом, який акцентував увагу на тому, що знання мови включає не лише граматичні правила, але й уміння використовувати їх у реальних соціальних контекстах [5].

Основними принципами комунікативного підходу є:

- активна взаємодія між учнями;
- використання автентичних матеріалів;
- розвиток усіх видів мовленнєвої діяльності;
- орієнтація на практичне використання мови.

В інклюзивному класі комунікативний підхід має особливе значення, оскільки сприяє формуванню атмосфери співпраці та підтримки у класі. Учні мають можливість працювати разом, допомагати один одному та брати участь у спільних навчальних проєктах.

### **Цифрові технології в інклюзивному навчанні англійської мови**

Сучасні цифрові технології значно розширюють можливості організації освітнього процесу. Дозволяють створювати інтерактивне освітнє середовище

та забезпечують доступність навчальних матеріалів для учнів з різними освітніми потребами.

На думку дослідників, використання цифрових ресурсів сприяє підвищенню мотивації до навчання та розвитку самостійності здобувачів освіти [3].

До найбільш ефективних цифрових інструментів у викладанні англійської мови належать:

- інтерактивні освітні платформи (Moodle/ Google Classroom/ Microsoft Teams etc.);

- інструменти для мовної практики (Хeropan/ Praktika.ai/ Grammarly/ LanguageTool etc.);

- освітні мобільні додатки (Kahoot/ Duolingo/ Read Along/ British Council LearnEnglish Apps/ HelloTalk/ Beelinguapp etc.);

- мультимедійні презентації;

- онлайн-тести та вікторини;

- відео- та аудіо матеріали.

Особливо важливо, цифрові ресурси дозволяють адаптувати навчальні матеріали відповідно до індивідуальних потреб учнів. Наприклад, використання відео з субтитрами або прослуховування аудіо матеріалів кілька разів дають можливість учням виконувати завдання у власному темпі та краще засвоювати матеріал.

Крім того, цифрові технології сприяють розвитку навичок самостійного навчання та формуванню цифрової грамотності, що є важливою складовою сучасної освіти [1].

### **Практичні аспекти інтеграції цифрових технологій**

У практиці викладання англійської мови цифрові технології можуть використовуватися для організації різних видів комунікативної діяльності.

Зокрема:

1. Інтерактивні вправи.

Онлайн-платформи дозволяють створювати інтерактивні завдання, які сприяють активному засвоєнню лексики та граматики, також перевірити отримані знання у цікавій та доступній формі.

## 2. Рольові ігри в онлайн-середовищі.

Учні мають можливість виконувати комунікативні завдання, використовуючи відео конференції та онлайн-чати.

## 3. Проектна діяльність.

Учні можуть працювати над спільними цифровими проектами, створювати презентації або відео англійською мовою.

## 4. Використання мультимедійних матеріалів.

Використання відео, подкастів та інтерактивних презентацій сприяє розвитку навичок аудіювання та розуміння автентичної мови.

Такі методи сприяють розвитку мовленнєвої активності учнів, формуванню навичок співпраці та допомагають створити більш динамічне та доступне освітнє середовище, яке відповідає потребам інклюзивної освіти.

## **Висновки**

Інтеграція цифрових технологій у процес навчання англійської мови відкриває нові можливості для реалізації комунікативного підходу в інклюзивному освітньому середовищі. Цифрові інструменти дозволяють адаптувати навчальні матеріали до індивідуальних потреб здобувачів освіти, підвищити їх мотивацію та сприяють активній участі у комунікативній діяльності усіх учасників освітнього процесу.

Комбінація комунікативного підходу та цифрових технологій сприяє формуванню більш гнучкої та доступної системи навчання, яка відповідає вимогам сучасної освіти.

Подальші дослідження можуть бути спрямовані на розробку методичних рекомендацій щодо ефективного використання цифрових ресурсів у навчанні англійської мови в інклюзивному освітньому середовищі.

## СПИСОК ВИКОРИСТАНИХ ДЖЕРЕЛ:

1. Биков В. Ю. (2017). Цифрова трансформація суспільства і розвиток інформаційно-освітнього середовища. Київ.
2. Chapelle, C. (2003). *English Language Learning and Technology*. Amsterdam: John Benjamins.
3. Dudley, G., & Hockly, N. (2012). *How to Teach English with Technology*. Pearson Education.
4. Florian, L., & Black-Hawkins, K. (2011). Exploring inclusive pedagogy. *Cambridge Journal of Education*, 41(4), 813 – 828.
5. Hymes, D. (1972). On communicative competence. In: *Sociolinguistics*. Penguin.
6. Richards, J., & Rodgers, T. (2014). *Approaches and Methods in Language Teaching*. Cambridge University Press.
7. UNESCO. (2020). *Inclusion and Education: All Means All*. UNESCO Publishing.

**Олена Холодна**

асистент вчителя, логопед

Новомиколаївський ліцей №2

Верхньодніпровської міської ради

## **ІНКЛЮЗИВНА КОМПЕТЕНТНІСТЬ СУЧАСНОГО ПЕДАГОГА В ЗАКЛАДАХ ЗАГАЛЬНОЇ СЕРЕДНЬОЇ ОСВІТИ**

Актуальність проблеми. Сучасна українська школа переживає важливий етап трансформації- впровадження Державного стандарту базової середньої освіти, що передбачає не лише оновлення змісту освіти, а й переосмислення ролі вчителя в інклюзивному середовищі. Одним із ключових викликів для педагога сьогодні є розвиток інклюзивної компетентності- здатності забезпечувати доступність, ефективність і повагу до різноманітності учнів.

Інклюзивна освіта – це підґрунтя доступного та відкритого суспільства, це свідчення соціальної зрілості суспільства, його здатності прийняти різноманіття людського існування і створити усі умови для соціалізації, навчання, активної комунікації, самовираження, самореалізації, самоствердження та самообслуговування осіб із порушеннями розвитку чи тимчасовим порушенням стану здоров'я. Від кваліфікованих педагогів, які свідомо розуміють призначення своєї професії, мають належну мотивацію для виконання професійної діяльності, належні знання вікових та психологічних особливостей дітей з різними особливостями розвитку, які конструктивно реалізують педагогічну взаємодію між усіма суб'єктами освітнього середовища, залежить ефективного впровадження в освітню систему інклюзивного підходу.

Сучасний педагог покликаний бути не лише фахівцем з предмету, а й особистістю, здатною забезпечити психологічну безпеку, рівність прав та розвиток потенціалу кожного учня, зокрема з особливими освітніми потребами.

Тому розвиток інклюзивної компетентності – необхідна умова професійного успіху вчителя XXI століття. Інклюзивна компетентність педагога закладу загальної середньої освіти – це сукупність знань, умінь, навичок і ціннісних установок, які дозволяють ефективно організувати навчально-виховний процес для дітей з особливими освітніми потребами в межах інклюзивного середовища школи.

Формування готовності педагога до інклюзивної педагогічної практики включає такі особистісні характеристики як вміння організовувати педагогічну діяльність в умовах співпраці, здатність свідомо обирати варіанти власної професійної поведінки, вміння вільно орієнтуватися в системі прийомів і способів педагогічної діяльності, здатність і готовність вибирати адекватні засоби і методи саморозвитку. Готовність необхідно розглядати як системний процес, тобто в усіх напрямках, та на усіх рівнях.

Інклюзивна компетентність розглядається як здатність вчителя забезпечувати освітні потреби усіх учнів незалежно від їхніх особливостей. До ключових компонентів інклюзивної компетентності педагога належать:

1. Ціннісно-мотиваційний компонент

- прийняття ідей рівності, не дискримінації, поваги;
- мотивація до роботи в інклюзивному середовищі.

2. Когнітивний (знаннєвий) компонент

- розуміння понять «інклюзія», «особливі освітні потреби», «адаптація» та «модифікація»;

- знання про тип порушень розвитку та їх особливості у навчанні;

- орієнтація в законодавстві щодо інклюзивної освіти (зокрема Закон України «Про освіту», «Про повну загальну середню освіту», постанову КМУ №957 від 15 вересня 2021 року тощо).

3. Операційно-діяльнісний компонент

- вміння адаптувати навчальні матеріали відповідно до індивідуальних потреб учнів;

- володіння методиками диференційованого та індивідуального навчання;

-співпраця з асистентом вчителя, батьками, фахівцями інклюзивно ресурсного центру.

#### 4.Комуникативний компонент

- ефективне спілкування з учнями з особливими освітніми потребами;
- створення безпечного підтримувального середовища в класі;
- встановлення довірчих відносин з батьками/опікунами дітей.

#### 5.Рефлексивний компонент

- аналіз власного педагогічного досвіду;
- готовність до навчання, самовдосконалення, участі у тренінгах та курсах підвищення кваліфікації з інклюзії.

Вчитель який володіє інклюзивною компетентністю здатен не лише викладати, а й бачити індивідуальність кожного учня, створювати умови для розвитку його потенціалу. Особливого значення набуває професійна рефлексія, розвинений емоційний інтелект, здатність до постійного навчання й адаптації. Питання становлення педагога розглядали класики зарубіжної (Й.Герbart, Й.Песталоцці та інші) та вітчизняної (Г.Сковорода, В.Сухомлинський) педагогіки. Проблеми професійного розвитку фахівця, становлення його професіоналізму знаходить своє відображення в наукових доробках Є.Барбіної, О.Біди, І.Гавриш та інші. У сучасних умовах різноаспектно структурована проблема професійної підготовки вчителя (В.Андрущенко, М.Солдатенко та інші). У працях українських учених (Г.Балл, І.Бех, І.Сисоєва та інші) розглядається професійна підготовка фахівців у контексті особистісного спрямування.

Інклюзивна компетентність є обов'язковою складовою професійної компетентності. Вона включає необхідний обсяг знань і вмінь для учасників процесу інклюзії різних категорій та виражається у здатності здійснювати професійні функції з урахуванням особливих потреб учнів і забезпечувати їх включення в освітнє середовище, створюючи умови для їх розвитку і саморозвитку. Варто зазначити, що єдиної класифікації інклюзивних компетентностей педагогів в освітньому просторі на сьогодні немає. Рамки

компетентності складаються з трьох елементів: ставлення, знань, навичок. Певне ставлення чи віра вимагає певних знань або рівня розуміння і навичок, щоб застосувати ці знання в практичній ситуації.

Ефективне формування інклюзивної компетентності можливе за умови:

1. Розробки та впровадження програми підвищення кваліфікації з інклюзивної освіти. 2. Створення міждисциплінарних команд у закладі освіти (учитель-асистент-психолог-логопед). 3. Залучення сучасних цифрових інструментів для адаптації освітнього процесу. 4. Розвитку емоційного інтелекту та саморефлексії педагогів через супервізію, менторські програми, педагогічні кейси. Запропоновані засоби і підходи можуть бути використані при плануванні роботи методичних об'єднань, розробці програм підвищення кваліфікації педагогів, організації командної взаємодії в закладі освіти.

Інклюзивна компетентність- це інтегрований показник готовності педагога до роботи в умовах сучасної освіти, що орієнтована на потреби кожної дитини. Її розвиток є стратегічним завданням не лише для системи підготовки кадрів, а й для всієї освітньої спільноти. Розвиток інклюзивної компетентності педагога є не лише відповіддю на виклики сьогодення, а й необхідною умовою для реалізації гуманістичної парадигми освіти. Цілеспрямована робота в цьому напрямку дозволить створити шкільне освітнє середовище, орієнтоване на кожного учня, та реалізацію його потенціалу. І це є ключовим фактором успішного функціонування інклюзивного освітнього простору. Педагог має бути не лише носієм знань, а й агентом змін, здатним формувати толерантне та підтримувальне середовище для кожної дитини. Викладачі мають проявити не лише педагогічну майстерність, а й витримку, чуйність, розуміння і максимальну увагу.

### **СПИСОК ВИКОРИСТАНИХ ДЖЕРЕЛ:**

1. Гладуш В.А. (2018) Інклюзивна освіта в Україні: успіхи, проблеми, перспективи. С.157-175.

2. Демченко І.А.(2021) Інклюзивна компетентність учителя як умова якісної освіти учнів з особливими освітніми потребами//Педагогічний дискурс,№30,С.34-39.
3. Колупаєва А.А. Інклюзивна освіта в теорії і практиці діяльності школи./ А.Колупаєва, Н.Софій, Ю.Найда, Л.Даниленко. Директор школи. Шкільний світ. 2011.№7. С.17-22.
4. Колупаєва А.А. Інклюзивна освіта: реалії та перспективи: монографія/ А.А.Колупаєва.- К.: «Самміт-Книга»,2009.-272с.
5. Костенко І.І. Інклюзивна компетентність вчителя: поняття, структура, формування//Педагогічний дискурс.-2021.-№15.С.45-50.

# PSYCHOLOGY AND PSYCHIATRY

UDC 37.015

**Деркач Лідія Миколаївна**

доктор психології, професор кафедри психології  
Дніпровський університет митної справи та фінансів  
м. Дніпро, Україна

## **UKRAINIAN HIGHER EDUCATION SYSTEM AT COGNITIVE WARFARE: NEW INSIGHTS, CHALLENGES AND PERSPECTIVES**

**Abstract.** The given article explores the topical problems of Ukrainian System of Higher Education at modern cognitive warfare in the process of distance learning of future psychologists. Modern way of waging cognitive warfare with innovative weapons, cognitive influence on mind of a person, rapid changes from crisis to extreme situations require the adaptation of the population of this country to the challenges, and adoption of a quick rational decision-making to overcome stress, anxiety, depression, chronic fear. The article presented a third stage of a longitudinal research on the above mentioned issue. It was found out that a safe educational and ecological environments under mixed and distance education ensures continuous, accessible, quality professional education, particularly for the first- year psychology students. We suggested and probed the interdisciplinary approach to innovating quality of education of future psychologists-scientists and psychologists-practioners at warfare times. The innovative power of the paradigm is founded in the integrated approach to the PERSONALITY of the student that combines four major aspects (neurological, psychological , cognitive and pedagogical). The study results allowed

us to uncover the significant contribution of Cognitive Reserve in university students, as a dynamic structure which has its own mechanisms and volition emotional reactions. It has been proved the dominant role of Cognitive Reserve in building a student's levels of cognitive adaptability, stability, plasticity, resilience and academic performance.

**Keywords:** ukrainian Higher Education System, cognitive warfare, psychology training at war times, distant education, cognitive adaptation, Cognitive Reserve, innovative power of proposed interdisciplinary paradigm, psychological readiness to crisis and extreme situations, four root causes of negative impact of warfare on students' cognition system.

**Introduction.** One of the topical problems the Ukrainian Higher Education System faces today is the crystallization of Ukrainian identity through upbringing the future intellectual potential of the country, namely, University students, at cognitive wartime. The problem of the quality of Ukrainian higher education that students acquire is extremely important from the point of view of theoretical and methodological issues of the lessons of the Russian-Ukrainian cognitive warfare not only in the Ukrainian context but in the global as well. Under these circumstances it is of primary importance for Ukrainian Higher Education System to preserve a safe educational and ecological environments for developing students' core competences, their knowledge and skills to be able to work in crisis and extreme situations at wartime and post-war time.

**Aim.** This stage of a longitudinal research [17] aims to identify and encourage these lines of inquiry to urge researchers to dive deeply into new insights, challenges and perspectives of Ukrainian Higher Education System at wartime. With this aim in mind, we would focus on domestic [ 5;6;8;12;13;15;16] and foreign studies[1;2;3;4;7;9;10;11;18;19;20;21] theoretical and conceptual approaches to cognitive aspects of psychological training of future psychologists in conditions of distant and mixed training, extreme and crisis situations.

The current investigation presents the interdisciplinary psychology-neurology-biology approach to innovating quality of education of future experts in psychology under extreme and crisis situations of modern cognitive warfare.

**Results.** Cognitive warfare (2022- up till now) is a new type of war with its new nature, strategies of defense and tactics, rapid dynamics, innovative types of weapon which allow to observe the battlefield and adopt a quick decision before the enemy does it [1;2;3;4;7;9;10;11;14;18;19;2021].

The umbrella term of the warfare which was widely used since 2014 is a *hybrid warfare*, then innovations in weapon developments have appeared. The dominant theme worthy of particular interest during 2015-2022 waging *psychological war*, and then, since February 2022 – *cognitive warfare* [2;4;7;9;10;11;15;17;21].

As more the research is conducted by Ukrainian war psychologists to understand the nature of cognitive warfare [5;6;12;13;15;17] foreign psychologists will be able to aid educational higher system to identify in understanding how and what to teach under war situations.

Traditionally, training psychologists at wartime is based on four major aspects:

- Rapid crisis intervention techniques and trauma care
- Stress and distress management and combat motivation
- Adaptation to extreme environments
- Personal resilience building

The innovative power of our paradigm is founded in the integrated approach that combines four major aspects: the technology of organizing supervisory educational activities for training both psychologists-scientists and psychologists-practioners at wartime and focusing on:

#### **ASPECT 1**

- The role of individual neuro-psychology approach to the student while processing scientific information (left-handed, right-handed, ambidexters profiles), a **new insight** to defining neuro-psychological readiness of a student for counteracting stress and environmental threats in extreme and crisis situations of well-being [5;6;7;8;12;13;16;17].

## **ASPECT 2**

- The role of psychological approach to the student (psychological health profile; Individual learning style; Individual cognitive style; Individual self-control style, Individual Cognitive Reserve) at distance and mixed learning which is one of the serious **challenges** both for students and lecturers [2;4;5;6;12;15;16;17;19].

## **ASPECT 3**

- The role of integration of Self-Regulation (self-control, cognitive self-control) and Professional Sustainability (emotional intelligence, ethical practices under crisis and extreme pressure) [3;4;5;6;12;13;15;16;17].

## **ASPECT 4**

- Adaptation of Higher Education System to mixed and distance learning in war conditions. Distance learning in the Ukrainian context of warfare “is an important tool to ensure continuous, accessible and safe education in difficult environments” [13,p.128;8;12;16].

Thus, the suggested approach has been probed by our team of psychologists and is still being probed at Psychology Department, Dnipro University of Customs and Finance with different age and gender groups of University youth.

It has proved the efficacy of particular ways of adaptation and changing the Ukrainian System of Higher Education to the challenges of modern warfare, and the role cognitive processes play in quality psychology education at war, academic performance achievements of university students.

Nowadays, it is difficult to imagine distance and mixed education without the use of ICT in the process of learning, teaching, upbringing and communication mediated by digital media and accompanied by blackouts during the enemy’s constant FPV attacks, rocketing and bombing in this country.

The Ukrainian University students, especially starters, are living through a trauma everyday crisis at cognitive wartime. One in three students report feeling stress or distress. Five in six report feeling anxious daily for the lives of their parents, grandparents and beloved ones. 89% of University first-year students feel

the lack of productive sleep because of night's alarms and the necessity quickly to move to the shed with nearly a third feeling burned out "very often" [13].

Added to that, students-starters have the typical trends of pervasive fatigue and burnout because of systematic blackouts, FPV, rockets and bomb enemy attacks day and night. According to the results of our empirical study, the negative impact on their mental health, well-being and levels of academic achievements has four root causes:

**Firstly**, warfare lifestyle puts heavy burdens on their biology and cognition. Disrupt of their sleep has absolutely negative influence on their fitness, undermines their health and motivation to study, to acquire solid knowledge of psychology and other University scientific disciplines.

Energy starts with biology. Every person is a biological system with its cognitive performance. When we suffer from the lack of sleep, stamina or stress the result is negative: there is the breakdown of that system.

Poor diets leave them simultaneously overfed (street food) and undernourished, that undermine their everyday energy, because their food is fast and low-quality. Ultra-processed diets lead to energy that spikes and crashes, and subtle micronutrient deficiencies leave them tired all the time at professional psychology training without knowing why.

**Secondly**, Ukrainian students live the era of Psychological Trauma and Energy Crisis. Non-stop psychological threats (bombing, FPV attacks, rocketing), ecological threats create barriers to building individual resilience levels [12;15;16;17].

**What are the reasons?** Of further note, it is worth mentioning negative COGNITIVE aspects of warfare impact in more detail:

- **Chronic psychological stress** (distress), anxiety, depression drains students' bodies and their minds. In this respect, the so-called **Cognitive Reserve** [3;12;13;20] (ability to improvise and find alternative ways of achieving a cognitive goal) are getting poor and worsening in 2-nd year students (two of three report feeling lack of skills and capacities in solving problems and coping with challenges).

- **Cognition** is “a mental process that provides the ability to think, know and learn. Though cognitive skills are necessary to do daily tasks...” [Savarimuthu, Ponniah, 2025, p.1-3] war psychological traumas change students’ cognitive functions in different and in a profound ways.

- **The level of Cognitive Reserve** is a dominant, dynamic structure, professional competency of a modern psychologist in Ukraine, regarding rehabilitation process of wounded and with amputations warriors. It reflects how proficient a psychologist’s brain is in pulling in skills and capacities to solve immediately, quickly, and productively socio and psychological problems, cope with challenges in order the patient could trust him/her. The Cognitive Reserve in university students, under distant education, is built up due to cognition-stimulating actions, and especially due to reading and commenting professional psychology texts. It allows for students to develop their individual cognitive mechanisms which are responsible for psychological readiness to counteract crisis and extreme situations [3;12;13;20].

As Larina explains, “The cognitive component is a core element of the personality and it is responsible for both the healthy development of human adaptive mechanisms and the processing of the changing information space. The life-long development of cognitive plasticity is the basis for cognitive stability and productivity of an individual in situations of affective stress caused by being in natural disaster zones, epidemic zones, combat operations zones, etc.” [12 ,p.147-147].

In light of stated above, it is one of the challenges and of primary importance both for students and University educators to focus their attention on the first-year students, on their systematic building of the Cognitive Reserve which is developed by a lifetime of education [3;12].

- Years of education and time spent in leisure time activities have the strongest impact on cognition [Cognitive Reserve, 2025]

- Cognitive Reserve has an impact particularly on language and attentional-executive functions on University students (1-st-4th year of study at the institution)

- A direct measure of Cognitive Reserve improves interpretation of neuropsychological results of first- year University students

**Conclusions.** Ukrainian HIGHER EDUCATION SYSTEM at cognitive warfare with its new insights, challenges and perspectives remains in a relative weak state of theory and methodological rigor of training psychologists under distant education, we believe. Alongside with this, we concluded that the lack of psychologists in this country, stimulates the youth to enter the higher educational institutions, namely psychology departments.

Evaluating development results in our long-term research on cognitive warfare and its impact on students' cognitive functions, academic performance, it was emphasized the role of individual neuro-psychology approach to the student while processing scientific psychology information by left-handed, right-handed, ambidexters profiles, as **a new insight** to defining neuro-psychological readiness of a student for counteracting stress and environmental threats in extreme and crisis situations of well-being.

The study results allowed us to uncover a significant contribution of Cognitive Reserve in building up an individual's psychological readiness to counteract psychological (manipulation of one's consciousness), environmental threats in extreme and crisis situations.

**Future Resaerch.** Given the above context, more studies are needed to broaden the research base and make sure psychological interventions are culturally sensitive, meeting each student's specific needs and aligning with their national identity, individual psychological characteristics of stress, panic, irrational speculations, stress reserves are extremely needed to counteract threats and bring up the future intellectual elite of the country.

## REFERENCES:

1. Berkovits, M (2023). Strategic Lessons of the Russian-Ukrainian Conflict. NO.549, March, 6. National Institute of Public Policy,P.6.

2. Claverie B., Du Cluze (2022) .Cognitive Warfare: The Advent of the Concept of “Cognitics” in the Field of Warfare // Cognitive Warfare. First NATO Scientific Meeting on Cognitive Warfare (France).21 June 2021. Collaboration Support Office, 2022.
3. Cognitive Reserve in Young-Onset Cognitive Impairment// Brain and Cognition, Vol.186, June 2025, 106297
4. Cognitive Warfare: Strengthening and Defending the Mind// NATO’s Strategic Warfare Development Command. April 5, 2023.URL: <http://surl.li/jmcera>
5. Derkach.L.M., Horobets.I.A. (2024). Distress in University Students: Research and Recommendations Regarding Stress Load Decline and Improving Resilience// New Areas of Scientific Research: Exploring New Frontiers. Naples, Italy. International Scientific Unity.p.288-291.
6. Derkach.L.M., Horobets.I.A. (2024). Psychological Impact of Distress on Cognitive Sphere of Ukrainian Youth at wartime// Perspectives of Contemporary Science: Theory and Practice: Proceedings of the IX International Science and Practice Conference. Lviv, 2024. P.713-719
7. Flood F., Keegan R. (2022). Cognitive Resilience to Psychological Stress in Military Personnel// Front.Psychol, 16 March, Vol.13-2022
8. Gruzinskaya S., Vorobej C. (2024). Psychology and Pedagogy Efficacy Conditions of Efficacy Distance Education at War Times// Visnyk of the Lviv University. Series Psychological sciences. Issue 22.p.21-29.
9. Happening in 2024: Advancements in Cognitive Warfare, Multi-Domain Operations, Future Operating Environments, Sweden’s Accession to NATO. // NATO Review, January 8, 2024.
10. Kogut Y.(2023) Hybrid Warfare of a New type as a Threat to the National Security of States. SIDCON Consulting Company; DAKOR Publishing House.
11. Kogut Y.(2022) Cyberwarfare, Cyberterrorism, Cybercrime (Concepts, Strategies, Technologies): A Practical Guide.
12. Larina T. Theoretical and Conceptual Approaches to Studying Cognitive Aspects of Psychological Readiness of the Individual To Counteract

Environmental and Epidemic Threats// Organizational Psychology. Psychology of Economy. NO.2 (35), 2025.p.146-152.

13. Lavrik O.V. Features of Overcoming Stress and Distress in Students During Distance Education in the Conditions of War// *Habitus*, Vol.57, 2024.p.128 ( in Ukrainian)
14. Leonard, M. (2024). Europe Needs a New Strategy for Ukraine// *European Council on International Relations*. Jan. 8, 2024
15. Modern informational-cognitive-hybrid warfare in global extinction and Ukrainian context: scientific research /S.D.Maksymenko, L.M.Derkach. Kyiv:Liudmyla Publishing House, 2024, 75 p.
16. Luchaninova O.P. (2025).Actualization of the Problem of Professional Training of Military Psychologists in the Conditions of the War period in Ukraine: Analytical Review// *Problems of Modern Transformations: Series:Pedagogics and Psychology*.NO.9, 2025.p.
17. Maksymenko S.D., L.M.Derkach (2023). Understanding Modern Cognitive Warfare in a Global Dimension, Its Genesis in the Ukrainian Context: Overview and Directions for Further Research. *Cognitive Warfare and Operations of Social Influence*// *Obrana a Strategie*. 22 (1).P.126-148.
18. NATO's Approach to Countering Disinformation. NATO. URL: [https://www.nato.int/cps/en/natohq/topics\\_219728.htm](https://www.nato.int/cps/en/natohq/topics_219728.htm) [accessed date September 12,2025]
19. Peck, M.(2025). Predictions About the War in Ukraine Are Usually Wrong. So Here ARE Mine for 2024// *Center for European Policy and Analysis*. Jan 24, 2024 Available at://[cepa.org](http://cepa.org)
20. Savarimuthu, A., Ponniah, J. Cognition and Cognitive Reserve// *Integrative Psychological and Behavioral Science*.58(2).p.1-19
21. Robinson N.(2022). The Russian-Ukrainian Conflict and the Changing Nature of War. // *The Journal of Military and Strategic Studies*. 2022, Vol.22, NO.2, p. 87

# MEDICAL SCIENCES AND PUBLIC HEALTH

УДК 616.12-008.1-072.7

**Монастирський Юрій Ігорович**

канд. мед. наук, доцент

**Обертинська Оксана Григорівна**

канд. мед. наук, доцент

**Нечипорук Ольга Вікторівна**

канд. мед. наук, доцент

Вінницький національний медичний

університет ім. М.І. Пирогова

м. Вінниця Україна

## ДОСЛІДЖЕННЯ ЯКОСТІ ЖИТТЯ СТАЦІОНАРНИХ ПАЦІЄНТІВ ІЗ ПАТОЛОГІЄЮ СЕРЦЕВО-СУДИННОЇ СИСТЕМИ.

**Анотація.** Існуючі методи оцінювання стану пацієнта не повною мірою враховують різноманітність аспектів життя людини, що зумовлює необхідність комплексного підходу із застосуванням інтегральних показників, зокрема якості життя (ЯЖ). За допомогою опитувальника MOS SF-36 оцінено якість життя стаціонарних пацієнтів із патологією серцево-судинної системи залежно від віку, статі та клінічного діагнозу. Виявлено достовірне зниження показників ЯЖ за всіма шкалами, а також гендерні, вікові та клінічні відмінності. Отримані результати можуть використовуватися як додаткові інформативні критерії для комплексної оцінки функціонального стану пацієнтів і ефективності лікування.

**Ключові слова:** серцево-судинні захворювання, якість життя, ішемічна хвороба серця, гіпертонічна хвороба, опитувальник SF-36.

**Матеріали та методи.** Обстежено 115 хворих (59 чоловіків і 56 жінок) кардіологічного відділення. Усі пацієнти були поінформовані про мету і завдання дослідження, конфіденційність отриманої інформації, після чого було отримано їх добровільну згоду на участь у дослідженні.

Середній вік обстежених становив  $57,7 \pm 1,32$  року: у чоловіків —  $55,9 \pm 1,78$ , у жінок —  $59,6 \pm 1,95$  року. У 78 пацієнтів діагностовано різні форми ішемічної хвороби серця (ІХС), у більшості випадків у поєднанні з гіпертонічною хворобою (ГХ) II–III стадії; у 17 — ГХ II стадії без ІХС; у 20 — інші захворювання серцево-судинної системи (міокардити, перикардити, кардіопатії, вади серця). Контрольну групу становили 30 практично здорових осіб без ознак кардіальної патології (17 чоловіків і 13 жінок), середній вік —  $43,2 \pm 15,0$  року.

Для оцінки якості життя обстежених використовували опитувальник MOS-SF-36 (Medical Outcomes Study – Short Form), розроблений J. E. Ware [1, с.1-34]. Опитувальник валідизований на пацієнтах різних популяцій і розглядається як «золотий стандарт» загальних методик оцінювання якості життя хворих із серцево-судинними захворюваннями (ССЗ) [2, с. 512; 3, с. 137].

У дослідженні застосовано комп'ютерну обробку інформації за методикою «Оцінка якості життя (SF-36 HEALTH STATUS SURVEY)», представленою на сайті: [sf-36-v2-health-survey.pdf](#).

Достовірність результатів дослідження оцінювали методом варіаційної статистики з використанням t-критерію Стьюдента. Статистично значущими вважали відмінності показників при значенні коефіцієнта  $p < 0,05$ .

**Результати.** Виявлено зниження показників якості життя хворих із серцево-судинною патологією порівняно зі здоровими особами за всіма шкалами опитувальника SF-36. Особливо значним було зниження показників за шкалами фізичного функціонування ( $p < 0,001$ ), рольового фізичного

функціонування ( $p < 0,001$ ) та рольового функціонування, зумовленого емоційним станом ( $p < 0,001$ ).

Встановлено, що показники якості життя у жінок за всіма шкалами опитувальника були нижчими, ніж у чоловіків, хоча статистично значущі відмінності виявлено лише за трьома з них: вплив фізичного стану на рольове функціонування ( $p < 0,001$ ), інтенсивність болю ( $p < 0,01$ ) та самооцінка психічного здоров'я ( $p < 0,001$ ). Значення інтегральних показників фізичного та психологічного компонентів здоров'я також були достовірно нижчими у жінок. Їх гендерні відмінності представлені на рисунку 1.

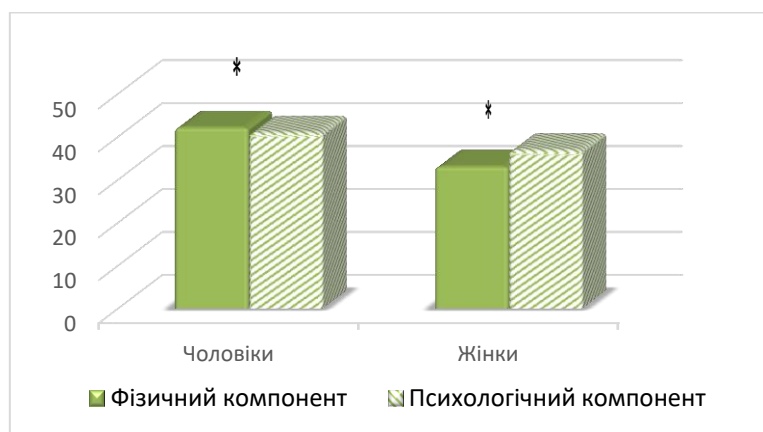

**Рис. 1. Гендерні відмінності інтегральних показників якості життя у пацієнтів кардіологічного відділення.**

Під час аналізу якості життя пацієнтів різних вікових груп було встановлено поступове її погіршення за більшістю шкал опитувальника SF-36 у міру збільшення віку. Найбільш виражене зниження показників спостерігалось у групах хворих похилого та старечого віку. Воно переважно стосувалося шкал фізичного функціонування, рольового фізичного функціонування, а також рольового функціонування, зумовленого емоційним станом. Це свідчить про те, що з віком обмеження у виконанні повсякденних фізичних і соціальних ролей стають більш відчутними та істотно впливають на загальний стан пацієнтів.

Водночас за шкалою, що відображає сприйняття інтенсивності болю, вікові відмінності показників були менш вираженими. Це може свідчити про те, що

больовий синдром має більш індивідуальний характер і не завжди прямо залежить від віку пацієнтів. Порівняно менш значним було також зниження показників за такими шкалами, як життєздатність, соціальне функціонування та самооцінка психічного здоров'я. Ймовірно, це пов'язано з певною психологічною адаптацією хворих до тривалого перебігу захворювання, а також із формуванням компенсаторних механізмів, що дозволяють підтримувати відносно стабільний психоемоційний стан.

Отримані результати підтверджуються також під час аналізу інтегральних показників фізичного та психологічного компонентів опитувальника. Встановлено, що з віком значення фізичного компонента здоров'я поступово та неухильно знижуються, причому найбільш виражене зниження спостерігається у пацієнтів похилого та старечого віку. Це свідчить про поступове обмеження фізичних можливостей, зменшення витривалості та зниження здатності до виконання повсякденної діяльності (Рис. 2).

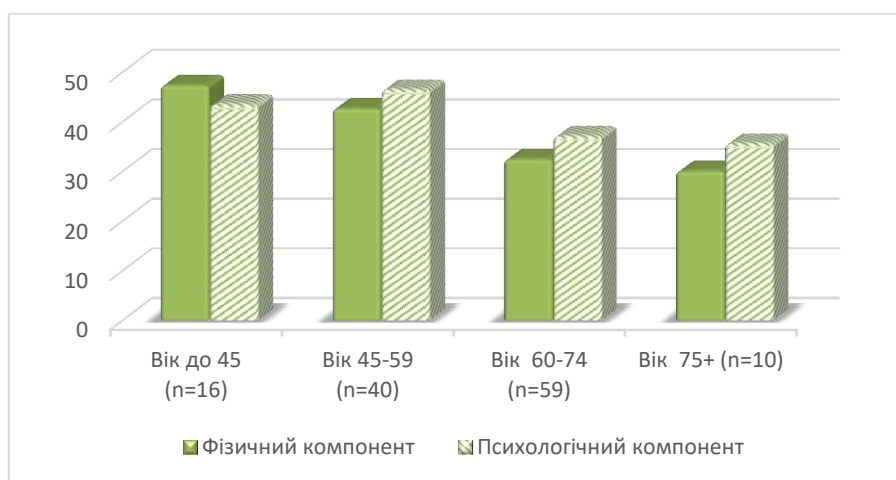

**Рис. 2. Вікові відмінності інтегральних показників якості життя у пацієнтів кардіологічного відділення.**

Оцінка результатів опитувальника залежно від діагнозу захворювання показала, що у хворих на гіпертонічну хворобу відзначалося погіршення показників якості життя майже за всіма шкалами, за винятком шкали болю. Найбільш виражене зниження спостерігалось за шкалами фізичного

функціонування, рольового функціонування, зумовленого фізичним станом, загального стану здоров'я та соціального функціонування.

У групі хворих на ішемічну хворобу серця погіршення якості життя було більш вираженим і, так само як у пацієнтів із ГХ, відбувалося переважно за рахунок зниження показників фізичного функціонування ( $p < 0,001$ ) та рольового функціонування, зумовленого фізичним і емоційним станом ( $p < 0,001$ ). Проте, на відміну від пацієнтів із ГХ, у цій групі спостерігалася більш виражена інтенсивність больового синдрому ( $p < 0,05$ ). Водночас такі показники, як життєва активність і самооцінка психічного здоров'я, були знижені меншою мірою, а соціальне функціонування майже не відрізнялося від відповідного показника у попередній групі ( $p > 0,1$ ).

Пацієнти, у яких перебіг ІХС супроводжувався стабільною стенокардією, характеризувалися більш різким зниженням показників за шкалою болю ( $p < 0,001$ ), достовірно нижчими значеннями за шкалами фізичного функціонування, рольового фізичного функціонування, рольового функціонування, зумовленого емоційним станом, а також життєвої активності та самооцінки свого стану ( $p < 0,05$ ).

Група, до якої увійшли пацієнти з міокардитами, кардіопатіями, перикардитами та вадами серця, відзначалася дуже низькими показниками за першими двома шкалами опитувальника. Водночас, на відміну від попередніх груп, больовий синдром у них був виражений меншою мірою. Крім того, для цієї групи була характерна низька життєздатність, що, ймовірно, зумовлено тяжкою, нерідко гостро виниклою кардіальною патологією.

Порівняльна оцінка інтегральних показників дала змогу виявити помірне зниження фізичного та психологічного компонентів здоров'я у групі хворих на гіпертонічну хворобу та більш значне їх зниження, особливо фізичного компонента, у пацієнтів з ІХС ( $p < 0,001$ ). У третій групі обстежених зниження обох показників також було значним і мало відрізнялося від показників другої групи (Рис. 3)

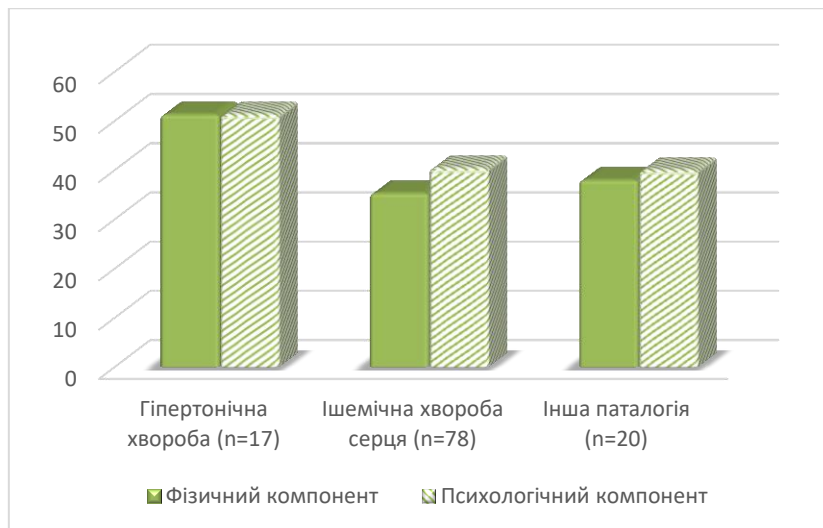

**Рис. 3 Відмінності інтегральних показників якості життя залежно від діагнозу захворювання.**

Встановлено суттєві відмінності між групами, сформованими залежно від функціонального класу (ФК) хронічної серцевої недостатності (ХСН). Найвищі показники за всіма шкалами опитувальника спостерігалися у пацієнтів без ознак серцевої недостатності або з її мінімальними проявами (ФК I), хоча вони були дещо нижчими, ніж у контрольній групі.

У пацієнтів із ФК II відзначалося значне зниження більшості показників якості життя, особливо тих, що відображають фізичне функціонування. Також достовірно погіршилися показники інтенсивності болю, життєвої активності та самооцінки психічного стану ( $p < 0,05$ ). Такі зміни, ймовірно, пов'язані з погіршенням самопочуття хворих — появою або посиленням задишки, слабкості, порушень серцевого ритму та кардіалгій. При цьому суттєвих змін за шкалою соціального функціонування не виявлено.

У групі пацієнтів із ХСН ФК III–IV негативна динаміка була найбільш вираженою: показники якості життя, що характеризують фізичні можливості та роль у повсякденній діяльності, були найнижчими. Значно знижувалися також життєва активність і самооцінка психічного здоров'я, що може свідчити про наявність тривоги, депресивних проявів і зменшення позитивних емоцій.

Аналіз узагальнених показників фізичного та психологічного компонентів здоров'я показав їх статистично значуще зниження у пацієнтів із ХСН III–IV ФК, тоді як у хворих із ХСН II ФК вони були знижені незначно і мало відрізнялися від показників пацієнтів із ХСН I ФК (Рис. 4)

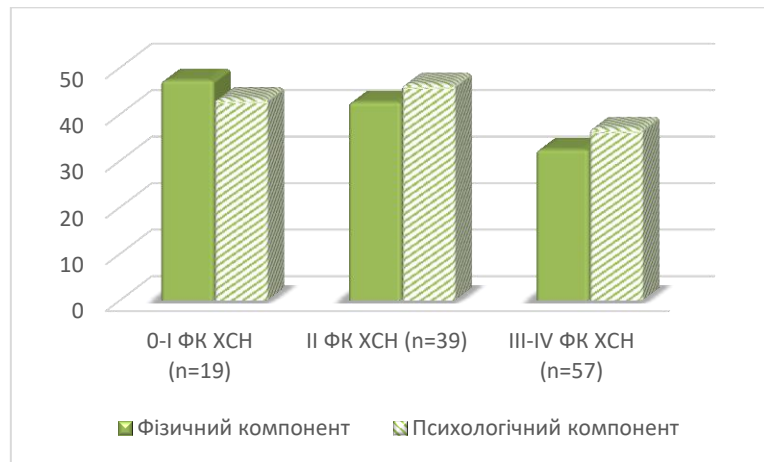

**Рис. 4. Відмінності інтегральних показників якості життя залежно від ступеня вираженості хронічної серцевої недостатності.**

**Обговорення результатів.** Оцінка пацієнтом якості життя відображає його ставлення до власного стану здоров'я і тому має індивідуальний характер. Водночас на ці показники можуть впливати такі чинники, як стать, вік та клінічний діагноз захворювання.

Дані щодо впливу статі на якість життя хворих із серцево-судинними захворюваннями є неоднорідними. У проведеному дослідженні встановлено, що показники якості життя у жінок були нижчими, ніж у чоловіків, за всіма шкалами опитувальника. Найбільш статистично значущі відмінності виявлено за шкалами впливу фізичного стану на рольове функціонування, інтенсивності болю та самооцінки психічного здоров'я. Це свідчить про те, що у повсякденній діяльності жінки, які страждають на серцево-судинні захворювання, більшою мірою обмежені фізичним станом, а їхню активність значніше обмежує кардіальний біль. Крім того, у жінок частіше спостерігаються депресивні та тривожні переживання, а також прояви психічного неблагополуччя.

Встановлено також погіршення якості життя зі збільшенням віку за більшістю шкал опитувальника. У осіб молодого віку порівняно з пацієнтами похилого та старечого віку спостерігалися достовірно вищі показники фізичного функціонування (PF) та загального сприйняття здоров'я (GH), що свідчить про кращий фізичний стан. У пацієнтів середнього віку значних відмінностей порівняно з молодими за більшістю шкал не виявлено, однак показники психоемоційної сфери були дещо вищими. Порівняно з особами похилого та старечого віку у них також спостерігалися значно кращі показники якості життя за всіма шкалами.

Вищий рівень якості життя у пацієнтів середнього віку з артеріальною гіпертензією, ймовірно, пояснюється кращою адаптацією до захворювання порівняно з молодими пацієнтами та меншою кількістю супутніх захворювань порівняно з людьми похилого віку. Разом з тим навіть у групі молодих пацієнтів показники якості життя суттєво відрізнялися від показників здорових осіб відповідного віку, особливо за шкалами фізичного функціонування, рольового функціонування та життєвої активності. Ймовірно, це пов'язано з тим, що втрата здатності повноцінно працювати і обмеження фізичних можливостей спричиняють емоційний стрес та зниження соціальної активності.

Деяке покращення показників психологічного компонента у пацієнтів середнього віку порівняно з молодими, ймовірно, пов'язане з тим, що в результаті ефективного лікування та покращення стану їхній психологічний статус частково стабілізується. Однак у старших вікових групах, де перебіг захворювання часто є тяжчим і гірше піддається лікуванню, ці показники знову мають тенденцію до зниження.

Аналіз якості життя залежно від діагнозу показав односпрямовані зміни показників, що характеризують фізичний стан, у хворих на гіпертонічну хворобу та ішемічну хворобу серця. Водночас у пацієнтів з ІХС ці зміни були більш вираженими та супроводжувалися зростанням інтенсивності больового синдрому. Ймовірно, це пов'язано з тим, що зниження фізичної та соціальної активності, а також обмеження можливості виконувати повсякденні обов'язки

через коливання артеріального тиску або напади серцевого болю сприймаються пацієнтами як погіршення загального стану здоров'я. Подібні результати наводяться і в інших дослідженнях, де зазначається, що рівень якості життя у хворих на ГХ та ІХС прямо залежить від рівня самоконтролю пацієнта та обернено — від емоційної лабільності, тривожності, недовірливості й психологічної напруженості [4, с.2238; 5, с.117].

Ступінь погіршення якості життя також асоціювався з тяжкістю перебігу ІХС та вираженістю ангінального синдрому. Аналогічні результати, що свідчать про залежність показників якості життя від варіантів ішемії міокарда, представлені в літературі [6, Article 1431778].

Наявність больового синдрому істотно впливає не лише на фізичні можливості людини, а й на її соціальну активність і психічний стан. Значне зниження показників за першими трьома шкалами опитувальника, ймовірно, пов'язане з тим, що у більшості хворих на ІХС спостерігаються висока артеріальна гіпертензія, хронічна серцева недостатність, порушення серцевого ритму та стенокардія. Дещо завищена самооцінка психічного здоров'я і життєвої активності може пояснюватися певною адаптацією до хронічного перебігу захворювання, а відносно високий рівень соціального функціонування — спрощеним уявленням про соціальну активність. Більшість обстежених пацієнтів з ІХС є пенсіонерами або особами з інвалідністю, тому їхні соціальні контакти обмежуються спілкуванням із родичами та сусідами, що може сприйматися ними як достатній рівень соціальної взаємодії.

Прогресування серцевої недостатності супроводжувалося погіршенням якості життя. Уже у пацієнтів із ФК II відзначалося значне зниження більшості показників, особливо тих, що характеризують фізичне функціонування, і ці зміни посилювалися зі зростанням функціонального класу ХСН. У групі хворих із ХСН ФК III–IV негативна динаміка була максимальною: показники, що характеризують фізичні можливості та роль у повсякденній діяльності, були найнижчими, що узгоджується з результатами інших досліджень [7, Article 512]. Значно знижувалися також життєва активність і самооцінка психічного

здоров'я, що може свідчити про розвиток депресивних і тривожних станів,. Аналіз інтегральних показників показав їх статистично значуще зниження переважно у пацієнтів із ХСН III–IV ФК, тоді як у хворих із ХСН II ФК ці зміни були менш вираженими.

### **Висновки**

1. У стаціонарних пацієнтів із серцево-судинною патологією спостерігається достовірне зниження показників якості життя за всіма шкалами опитувальника SF-36 порівняно зі здоровими особами, причому найбільше зниження відзначається за шкалами фізичного функціонування та рольового функціонування, зумовленого фізичним станом.

2. Якість життя пацієнтів істотно залежить від віку, статі та клінічного діагнозу. У жінок показники якості життя є нижчими, ніж у чоловіків, а з віком спостерігається поступове погіршення фізичного та психологічного компонентів здоров'я. Найбільш виражене зниження показників відзначається у пацієнтів із ішемічною хворобою серця та при прогресуванні хронічної серцевої недостатності.

3. Зниження показників якості життя прямо пов'язане зі ступенем тяжкості серцево-судинної патології та функціональним класом хронічної серцевої недостатності, що підтверджує доцільність використання показників якості життя як додаткового критерію для комплексної оцінки функціонального стану пацієнтів і ефективності лікування.

4. Показники якості життя при серцево-судинних захворюваннях можуть розглядатися як важливі додаткові інформативні критерії, використання яких сприяє більш повній оцінці функціонального стану пацієнтів та ефективності лікування. Доцільним є також їх застосування під час проведення медико-соціальної експертизи, особливо у пацієнтів похилого та старечого віку, коли виконання тестів із фізичним навантаженням є утрудненим.

## СПИСОК ВИКОРИСТАНИХ ДЖЕРЕЛ:

1. Ware J.E. SF-36 Health Survey. Manual and interpretation guide / J.E. Ware, K.K. Snow, M. Kosinski– The Health Institute, New England Medical Center. Boston, Mass. – 1993. – P.34.
2. Li X., Zhang Y., Wang J. Health-related quality-of-life instruments in cardiovascular diseases: systematic review of psychometric properties // *Value in Health*. 2024. Vol. 27, No. 4. P. 512–520.
3. Tsami A., Karatza A., Kourlaba G. Quality of life in patients with heart failure: determinants and influencing factors // *Journal of Cardiovascular Development and 4. Disease*. 2025. Vol. 12, No. 4. P. 137–146.
4. Ling Y., Chen L., Zhao Y. Quality of life in patients with stable coronary artery disease // *Chinese General Practice*. 2023. Vol. 26, No. 18. P. 2235–2242.
5. Volterrani M., Piepoli M., Seferovic P. Quality of life in heart failure: scientific statement of the Heart Failure Association // *European Journal of Heart Failure*. 2025. Vol. 27, No. 2. P. 210–222.
6. Piotrowicz K., Piotrowicz R., Grabowski M. Health-related quality of life and self-care in patients with heart failure // *Frontiers in Public Health*. 2024. Vol. 12. Article 1431778.
7. Anagnostopoulou D., Tsioufis K., Dimitriadis K. Effect of educational intervention on quality of life in patients with coronary artery disease // *Healthcare*. 2025. Vol. 13, No. 5. Article 512.

**Спузяк Оксана Миколаївна**  
**Маміконова Нарине Артемівна**  
лікарі-рентгенологи КНП ХОР  
«Обласна дитяча клінічна лікарня»  
М. Харків, Україна

**Улько Роман Володимирович**  
зав. Рентгенологічним відділенням КНП ХОР  
«Обласна дитяча клінічна лікарня»  
М. Харків, Україна

**Спузяк Роман Михайлович**  
к.мед.н., доц.кафедри радіології та радіаційної медицини  
Харківський національний медичний університет  
м. Харків, Україна

## **ПРОМЕНЕВА ДІАГНОСТИКА АНОМАЛІЙ ТА ВАД РОЗВИТКУ СТРАВОХОДУ У ДІТЕЙ**

**Анотація.** Вади розвитку стравоходу виникають внаслідок порушення формування стравоходу в періоді ембріогенезу. В залежності від вади розвитку клінічна картина може проявлятися як з народження так і в віддаленому періоді. Атрезія стравоходу є однією з найпоширеніших вад розвитку, яка вимагає діагностики в перші години після народження. Несвоєчасна діагностика призводить до ускладнень та погіршення перспективи на успіх лікування. Певний відсоток дітей з вадами розвитку стравоходу мають супутні вади розвитку інших органів, що вимагає їх діагностики та вибору тактики послідовного лікування. Складність діагностики, ранній вік дітей та високий ризик ускладнень з несприятливими наслідками зумовлюють актуальність даної теми.

**Ключові слова:** променеве дослідження, аномалії та вади розвитку, стравохід.

Із захворювань органів системи травлення у новонароджених та дітей раннього віку особливе місце посідають порушення розвитку, серед яких виділяють аномалії та вади розвитку стравоходу, шлунку та кишківника. Зважаючи на велику кількість останніх, має сенс приділити увагу тим порушенням формування ШКТ, що зустрічаються найчастіше. [1]

Серед порушень *розвитку стравоходу* розрізняють: атрезії та стенози, подвоєння, вроджений короткий стравохід, ахалазію.

Особливе значення мають атрезія та стенози стравоходу, які потребують термінового хірургічного лікування. Атрезія стравоходу з трахеостравоходними норицями (ТСН) чи без них – відносно рідкісна вада розвитку (1:2500-3500 новонароджених). [2-4]. Виникнення нориць пов'язано з порушенням повного розділу дихальної та кишкової трубок після 5-го тижня внутрішньоутробного розвитку. Це один із найскладніших для лікування вад розвитку у новонароджених, що має численні анатомічні варіанти. (Рис.1)

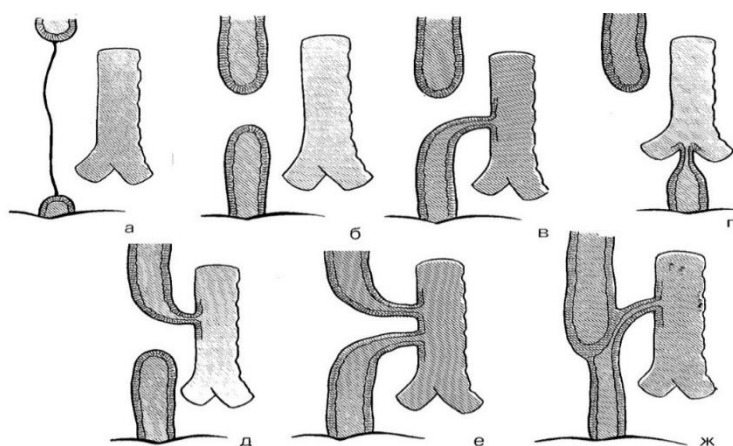

**Рис. 1. Анатомічні варіанти атрезії стравоходу (МКХ-10 - Q39 Атрезія стравоходу): а- аплазія стравоходу; б – атрезія стравоходу без ТСН (7,7-9,3%); в – атрезія стравоходу з нижньою ТСН найчастіша форма (85-95%); г - атрезія стравоходу з біфуркаційною норицею; д – атрезія стравоходу з верхньою ТСН (0,5%); е – атрезія старвоходу з двома ТСН (1%); ж - атрезія**

**стравоходу з нижньою ТСН та загальною м'язовою стінкою між сегментами стравоходу (0,1%).**

При формах *атрезії без ТСН* на оглядовій рентгенограмі грудної та черевної порожнини відзначається повна відсутність повітря в ШКТ - так звана «біла черевна порожнина». З діагностичною метою поряд з зондуванням та інсуфляцією повітря виконується рентгенографія орального сегменту атрезованого стравоходу у вертикальному положенні з захватом черевної порожнини. Контрастований атрезований сегмент стравоходу закінчується сліпо. (Рис.2).

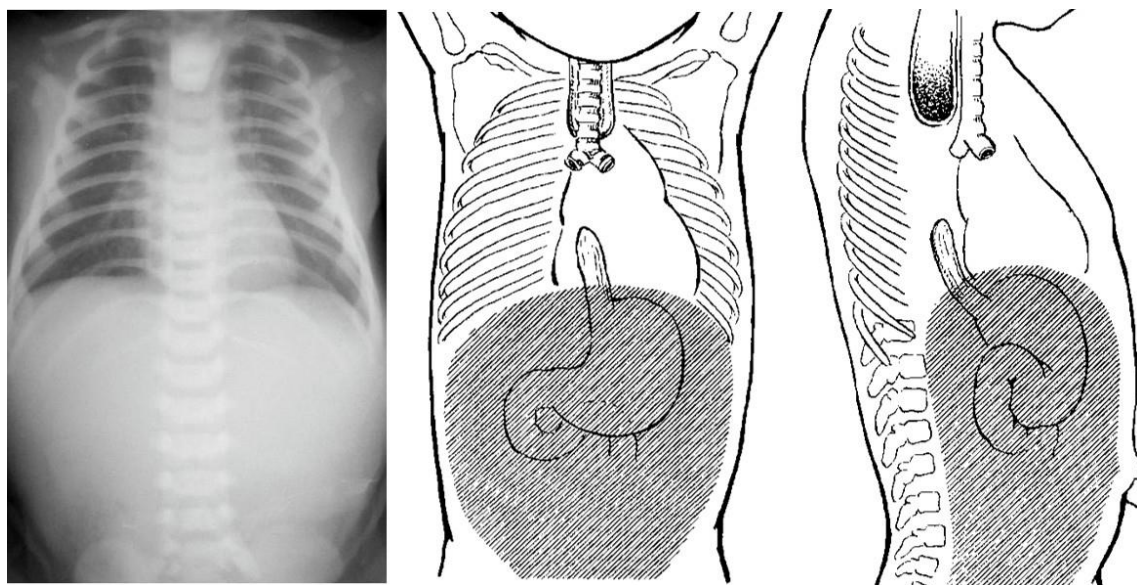

**Рис. 2. Атрезія стравоходу без ТСН («біла черевна порожнина»)**

При *атрезії стравоходу з нижньою ТСН* повітря потрапляє у ШКТ через трахею та норицю, яка з'єднує її з нижнім відділом стравоходу. На рентгенограмах ОГК після контрастування стравоходу визначається проксимальний відділ стравоходу, який сліпо закінчується, наявність повітря у шлунку та кишківнику, що вказує на наявність нижньої ТСН. Окрім того, визначається сегментарна пневмонія верхньої частки правої легені аспіраційного генезу. (Рис.3).

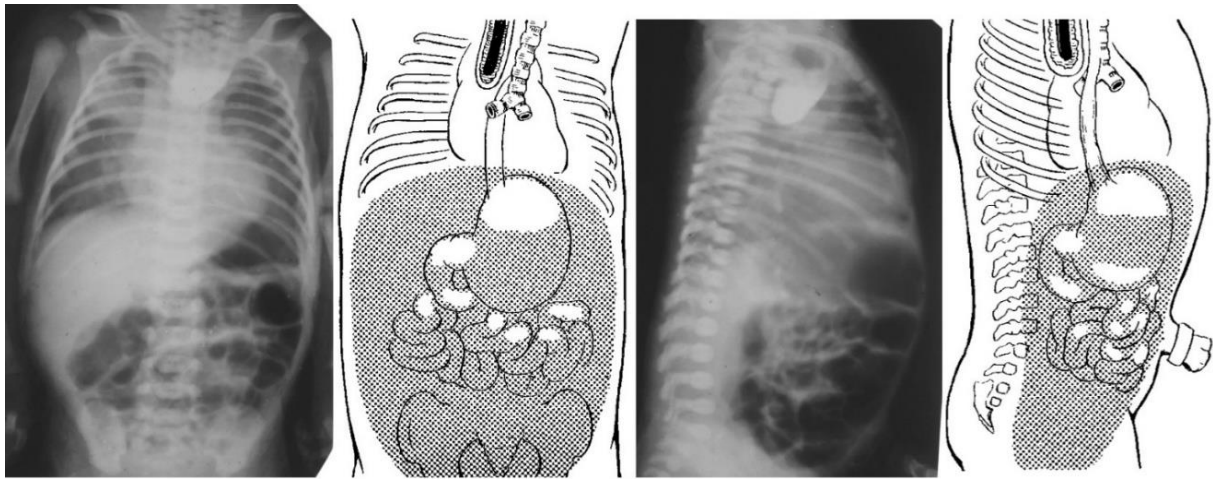

**Рис. 3. Атрезія стравоходу з нижньою ТСН.**

Якщо виявити нижню ТСН неважко, то визначення верхньої ТСН – завжди є діагностичною проблемою. Наявність великої площі аспіраційної пневмонії, особливо правобічної, та потрапляння контрасту у трахеобронхіальну систему із контрастованого верхнього відділу стравоходу за відсутності контрасту в ротоглотці є свідченням наявності верхньої нориці. Наявність контрастної речовини в ротоглотці та дихальних шляхах вказує на його аспірацію, що вимагає необхідність захвату області ротоглотки при рентгенографії грудної клітки. (Рис.4.)

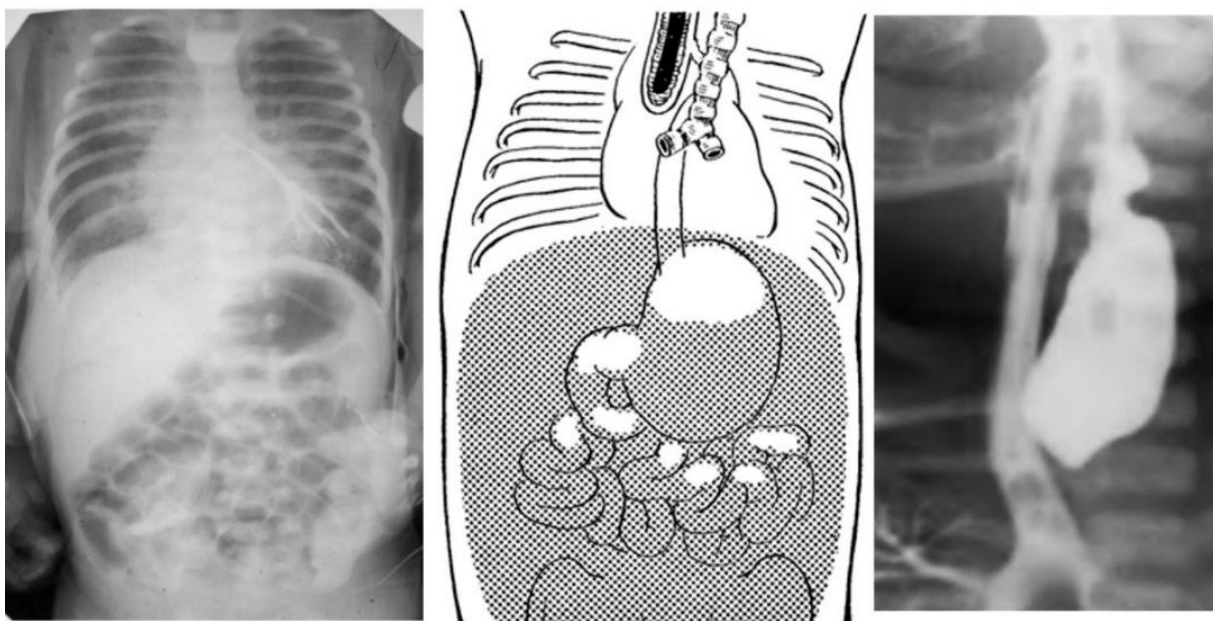

**Рис. 4. Атрезія стравоходу з двома ТСН.**

Частість *ізолюваного ТСН* складає 1-4% всіх захворювань стравоходу. Розрізняють три анатомічних варіанти цієї патології: коротка та широка нориця, довга та вузька нориця, з'єднання трахеї та стравоходу на будь-якій ділянці без утворення норицевого ходу. [5].

Покашлювання та поперхування під час прийому їжі, аспіраційна пневмонія, здуття животу – провідна тріада клінічних симптомів. При рентгенографії визначаються ознаки аспіраційних пневмоній та ателектазів, частіше у верхній частці правої легені. Контрастування стравоходу для визначення нориці виконують за методикою Sauvergrain: введення 10 мл водорозчинного контрасту разом з 10 мл повітря під час ковтання хворого (Рис.6)

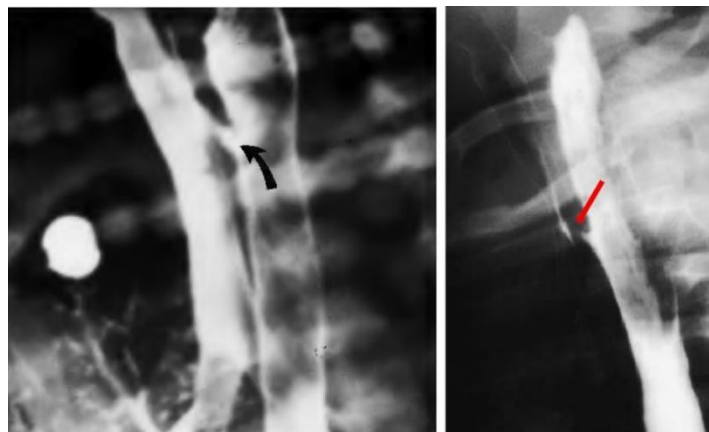

**Рис. 6. Ізолювана трахеостравохідна нориця**

У 58% спостережень атрезії стравоходу супроводжують вроджені вади серця, генетичні аномалії, вади розвитку сечовидільної системи та інші аномалії ШКТ.

*Подвоєння стравоходу* є рідкісними вадами розвитку, проявом яких є дуплікатура стінки з утворенням в ній додаткового просвіту. Розрізняють сферичні (кістозні), тубулярні та дивертикулярні подвоєння. Просвіт подвоєної частини може поєднуватися з основним просвітом чи бути ізолюваним від нього. В стінці подвоєнь в певних випадках є всі шари нормальної стінки, в інших випадках – деякі шари можуть бути відсутніми. При рентгенологічному

дослідженні стравохідні подвоєння проявляються додатковою тінню на тлі середостіння, яка зміщує стравохід у протилежний бік та викликає симптом тиску на його контур, а при зв'язку з просвітом основного стравоходу нагадує дивертикул. (Рис.7).

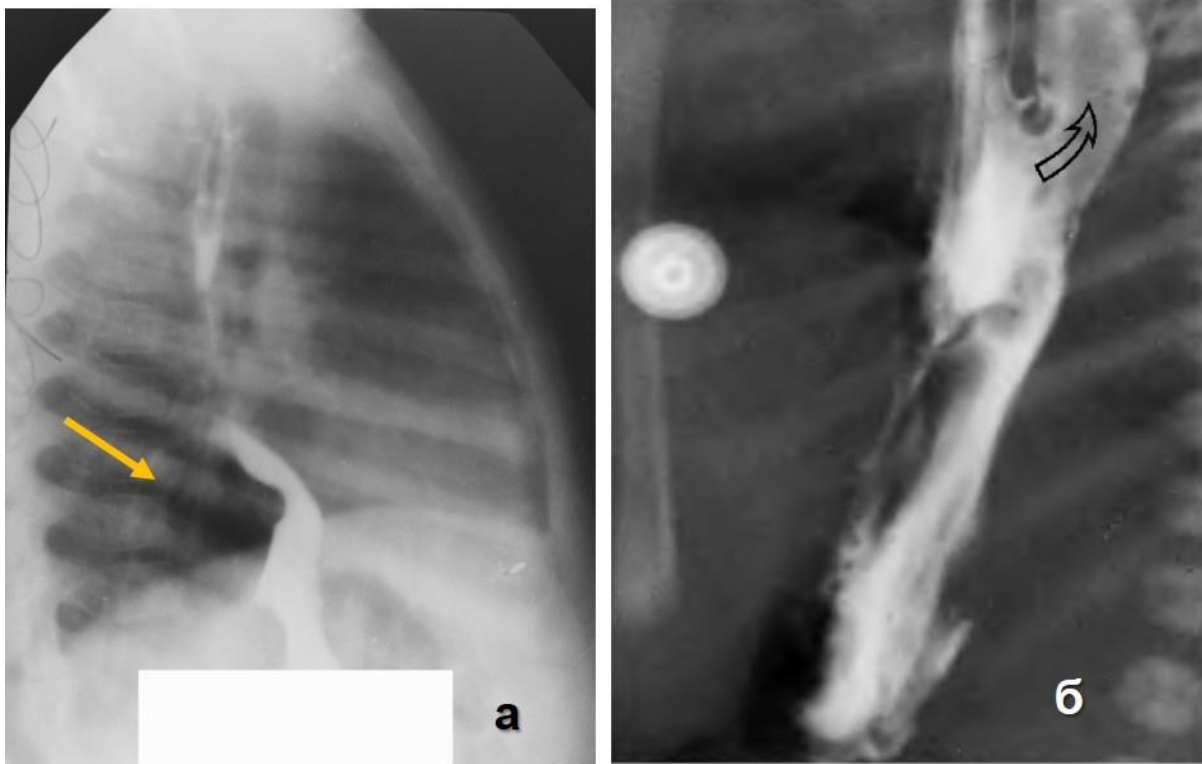

**Рис. 7. Подвоєння стравоходу: а) кістозне подвоєння; б) тубулярне подвоєння**

При *вродженому короткому стравоході* («грудний» шлунок) стравохідно-шлуноквий перехід зазвичай розташовується на рівні біфуркації трахеї чи дещо нижче, значна частина шлунку знаходиться в задньому середостінні. Кут Гіса та кут шлунку при цьому відсутні, антральний відділ та нерідко й цибулина дванадцятипалої кишки займають вертикальне положення, стравохід має прямолінійний хід, рівні та чіткі контури, стінки його еластичні. (Рис. 8).

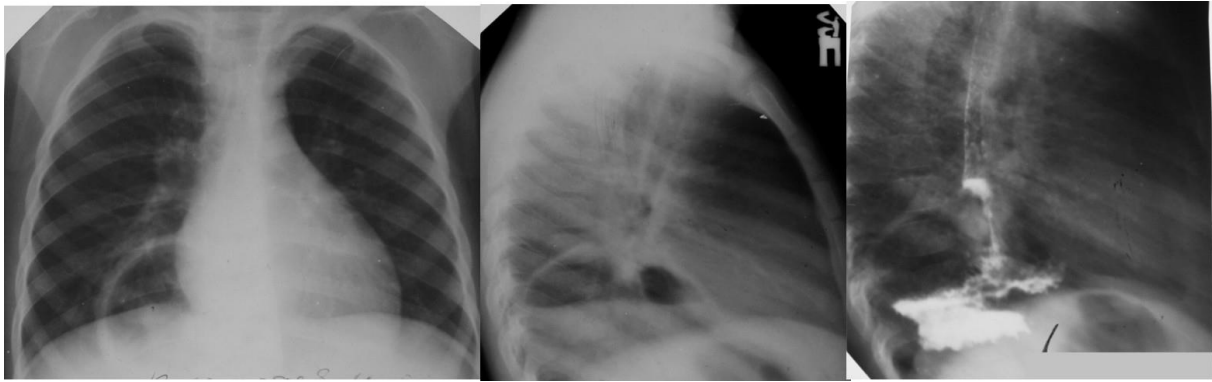

**Рис. 8. Вроджений короткий стравохід. Зміщення склепіння та в/2 тіла шлунку в грудну порожнину, каскадна деформація шлунку.**

**Ахалазія стравоходу** — характеризується порушенням рефлексорного відкриття кардіального отвору при ковтанні, порушенням перистальтики та прогресуючим зниженням тону стравоходу. Основною рентгенологічною ознакою є звуження термінального відділу стравоходу з чіткими, рівними контурами, у формі «загостреного олівця», «мишиного хвосту», «дзьобу». Складки слизової оболонки не змінені. Відзначається супрастенотичне розширення стравоходу, яке при вираженому ступені може візуалізуватися як збільшення середньої тіні на оглядових рентгенограмах. Характерним є відсутність газового міхура шлунку. (Рис.8)

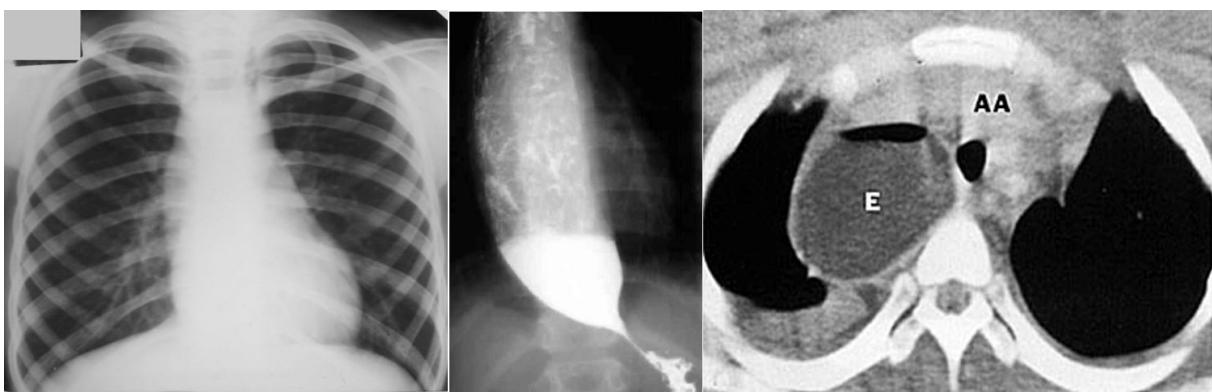

**Рис. 8. Ахалазія стравоходу: симптом «мишиного хвосту», престенотичне розширення.**

Окрім вад розвитку самого стравоходу вроджена дисфагія може бути зумовлена вадами розвитку суміжних з нормальним стравоходом органів, що призводить до тиску аномально розташованих великих судин на стравохід. Так при *Disphagia lusoria*, яка зустрічається в 0,4 – 0,8 % спостережень, визначається стиснення стравоходу а. *Subclavia dextra*, яка аномально (аберрантно) відходить від дуги аорти нижче а. *Subclavia sinistra*, а не від *truncus brachiocephalicus*. Розташування її між хребтом та стравоходом викликає стиснення стравоходу. При його контрастуванні це визначається у вигляді напівовального дефекту наповнення діаметром до 1 см, що нагадує «погано консолидований перелом довгої трубчастої кістки» (Бромбар). (Рис.9)

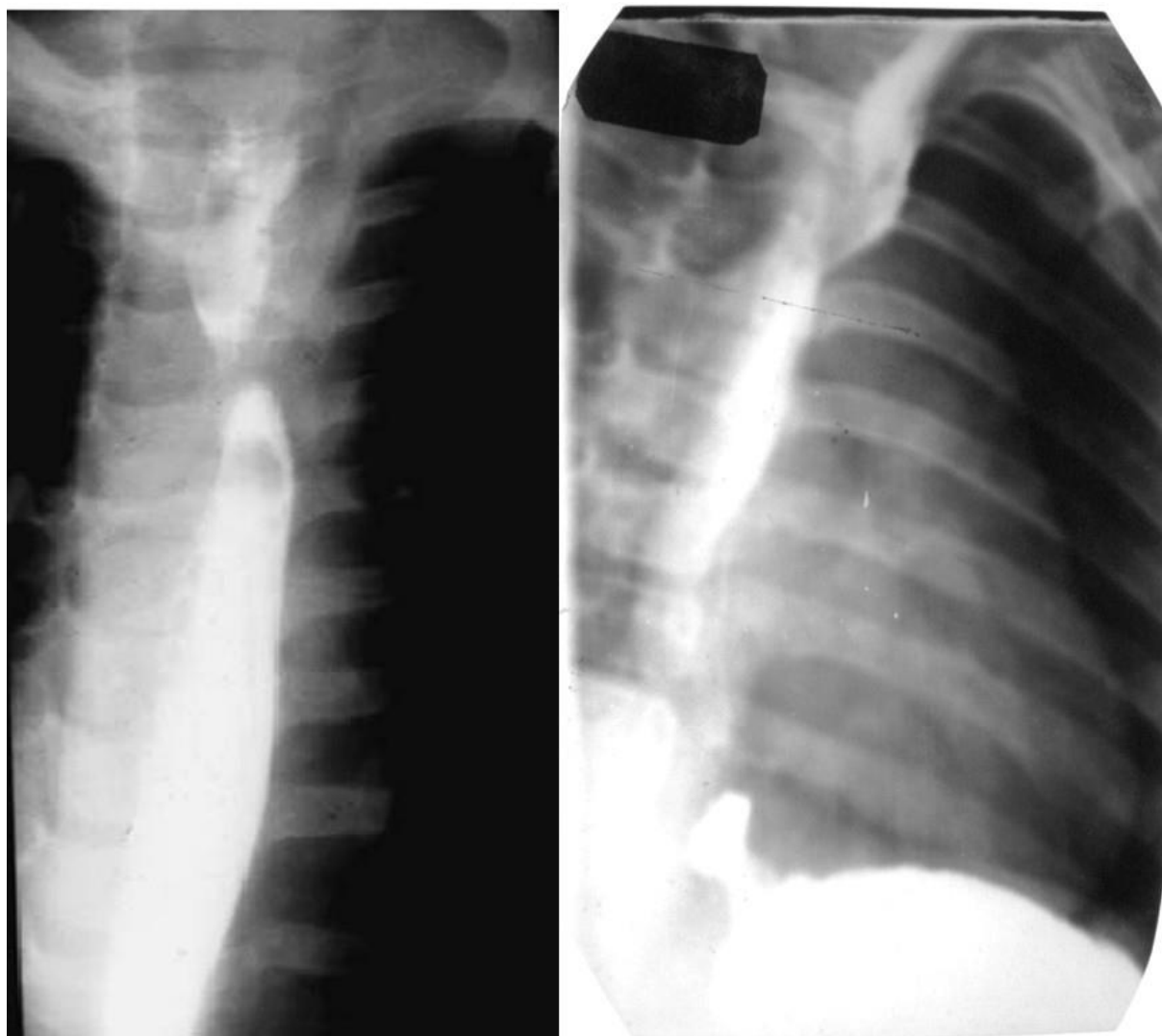

**Рис. 9 *Disphagia lusoria*: динійний дефект наповнення в в/3 стравоходу.**

Променеве дослідження залишається одним із провідних методів діагностики вад розвитку стравоходу, клінічна картина яких може проявлятися як з народження так і в віддаленому періоді. Атрезія стравоходу є однією з найпоширеніших вад розвитку, що вимагає діагностики в перші години після народження. Своєчасна діагностика вад стравоходу зменшує виникнення ускладнень та покращує перспективи на успіх їх лікування.

### СПИСОК ВИКОРИСТАНИХ ДЖЕРЕЛ:

1. Навчально-методичний посібник «Дитяча хірургія. Вади розвитку у дітей» за ред. Дігтяра В.А., Кропивницький, 2022. – с.19-51
2. Dingemann C, Eaton S, Aksnes G, et al. ERNICA Consensus Conference on the Management of Patients with Esophageal Atresia and Tracheoesophageal Fistula: Diagnostics, Preoperative, Operative, and Postoperative Management. *Eur J Pediatr Surg.* 2020;30(4):326-336. doi:10.1055/s-0039-1693116
3. Samraj P, Chakraborty G, Sugandhi N, et al. Primary anastomosis in difficult cases of type "C" esophageal atresia: The atraumatic microvascular clamp technique of minimal tension with good outcome. *J Pediatr Surg.* 2021;56(5):1076-1081. doi:10.1016/j.jpedsurg.2020.12.005
4. Galazka P, Skinder D, Styczynski J. Use of Staged vs. Primary Repair in Thoracoscopic Esophageal Atresia Repair. *J Pediatr Surg.* 2024;59(3):357-362. doi:10.1016/j.jpedsurg.2023.10.055
5. Maybee J, Deck J, Jensen E, Ruiz A, Kinder S, DeBoer E. Feeding and Swallowing Characteristics of Children With Esophageal Atresia and Tracheoesophageal Fistula. *J Pediatr Gastroenterol Nutr.* 2023;76(3):288-294. doi:10.1097/MPG.0000000000003697

# HISTORY, ARCHAEOLOGY AND CULTURAL STUDIES

УДК 81'271: 316.7

**Дзюбас Вікторія Вікторівна**

студентка

**Науковий керівник:**

**Разіцький Віталій Йосипович**

кандидат історичних наук, доцент,

доцент кафедри філософії, соціології та політології

Державний Торговельно-Економічний Університет

м. Київ, Україна

## МОВЛЕННЄВИЙ ЕТИКЕТ ЯК СКЛАДНИК НАЦІОНАЛЬНОЇ КУЛЬТУРИ: ІСТОРИЧНИЙ АСПЕКТ

**Анотація.** У доповіді досліджено роль мовленнєвого етикету як фундаментального елемента соціальної культури та маркера національної ідентичності. Проаналізовано історичну тяглість українських етикетних норм: від настанов Володимира Мономаха до демократичних традицій козацької доби. Особливу увагу приділено відновленню традиційних звертань у сучасному українському війську як інструменту соціальної згуртованості. Використовуючи методологію Гірта Хофстеде (індекс дистанції влади), автор порівнює українські традиції вітання із західною моделлю «first-name basis». Обґрунтовано важливість розуміння історичних аспектів етикету для сучасного менеджменту та побудови ефективної корпоративної комунікації в умовах глобалізації.

**Ключові слова:** мовленнєвий етикет, національна культура, дистанція влади, Гірт Хофстеде, козацькі традиції, ділова комунікація, менеджмент.

Комфортне життя в громаді неможливе без поваги до спільних правил і законів. Саме ця впорядкованість стосунків між людьми і визначає рівень нашої соціальної культури. Соціальна культура – явище загальнолюдське. Вона є атрибутом будь-якого суспільства і водночас завжди має етнічні (національні) особливості [1, с. 11]. Розглядаючи соціальну культуру як систему правил, неможливо оминати її ядро – національні традиції спілкування. Мовний етикет у цьому контексті виступає як своєрідний "паспорт" людини, що свідчить про її приналежність до певної культури.

Мовний етикет – це система словесних форм ввічливості, узвичаєних у певному суспільстві, певній спільноті (етнічній, територіальній, соціальній). Це функціональна підсистема мови зі своїм набором знаків (слів, стереотипних фраз) та граматикую (правилами поєднання знаків) [1, с. 29].

Ці правила і норми сягають корінням глибокої давнини. Вони формувалися на основі досвіду взаємодії між різними верствами населення, у різних народів та культур, і передавалися крізь віки, постійно доповнюючись і вдосконалюючись. Так, ще великий князь Володимир Мономах (1053-1125) у славетному «Поученні», звертаючись до своїх дітей, та всіх, хто слухатиме його «грамотицю», радив: «при старших годиться мовчати, премудрих слухати», «бесіду вести без лукавства, а щонайбільше розумом вбирати», «не лютувати словом, не ганьбити нікого в розмові», «брехні остерігатись», «не проминути ніколи людину, не привітавши її, і добре слово їй мовити» [1, с. 25-26].

Особливе місце в історичному аспекті формування нашого етикету посідає також доба Козаччини. Саме тоді вкорінилася унікальна форма звернення, яка поєднувала військову дисципліну з глибокою демократичністю. Козаки зверталися один до одного «пане-брате» або «товаришу». Слово «товариш» тоді не мало радянського ідеологічного забарвлення, а означало людину, з якою ділили спільну долю (товар) і за яку готові були віддати життя.

Сьогодні ми спостерігаємо дивовижну регенерацію цієї традиції. У лавах Збройних Сил України особливого поширення набуло звернення «побратиме». Як і в часи Запорозької Січі, це слово виходить за межі простого етикету. Це мовний маркер найвищого рівня довіри та спільної мети – оборони своєї рідної землі. Побудова комунікації на засадах побратимства, а не лише сухого статутного чиношанування, робить українське військо унікальним феноменом, де мовленнєвий етикет стає інструментом згуртованості.

Мовленнєвий етикет – це мовний етикет у реалізації, тобто застосований у конкретних актах спілкування [1, с. 30]. Це комплекс правил мовної поведінки, який людство напрацювало для гармонійної комунікації. Мовленнєвий етикет – ключовий сполучний елемент, який дає змогу людям встановлювати контакт, уникати конфліктів і найголовніше – демонструвати повагу одне до одного.

Як вже було зазначено вище, мовний і мовленнєвий етикети можуть свідчити про приналежність людини до певної культури. З цього випливає логічний висновок, що кожна національна культура формує власну унікальну систему етикетних норм та правил спілкування.

Аналізуючи національну специфіку етикету, варто звернутися до фундаментальної праці Гірта Хофстеде "Cultures and Organizations: Software of the Mind". Зокрема, у розділі, присвяченому індексу дистанції влади (Power Distance Index), автор пояснює, чому навіть форми вітання так різняться у різних народів [2, с. 53].

Згідно з дослідженням Хофстеде у культурах із низьким індексом дистанції влади (США, Данія, Австралія) мовленнєвий етикет розмиває ієрархічні бар'єри. Тут нормою є так званий "first-name basis" – вітання через називання імені співрозмовника. У такому контексті звертання до керівника "Привіт, Джоне" не є проявом фамільярності, а свідчить про функціональну рівність та відкритість до комунікації.

Натомість українська культура, за параметрами Хофстеде, історично має більшу схильність до вищого індексу дистанції влади. Для нашого

мовленнєвого етикету характерна підкреслена повага до статусу та віку. Саме тому ми використовуємо розгорнуті форми побажання блага: "Доброго ранку", "Доброго дня", або офіційне звернення на ім'я та по батькові.

Підсумовуючи, можна стверджувати, що український мовленнєвий етикет – це динамічний складник національної культури з глибоким історичним корінням. Ефективний менеджмент в Україні неможливий без урахування національного мовного коду. Розуміння історичних аспектів етикету дає змогу будувати корпоративну культуру, яка буде органічною системою, де кожен працівник відчуває повагу до своєї особистості. Адже культура спілкування – це і є той фундамент, на якому будується довіра, а отже, і успіх будь-якої справи.

#### **СПИСОК ВИКОРИСТАНИХ ДЖЕРЕЛ:**

1. Етикет і культура спілкування: Навч. посіб. – 2-ге вид., перероб. і доп. – К.: Знання, 2006. – 291 с. – (Вища освіта XXI століття).
2. Hofstede G., Hofstede G. J., Minkov M. Cultures and Organizations: Software of the Mind, Third Edition. McGraw-Hill Companies, The, 2010. 576 с.

# BRITISH–UKRAINIAN ACADEMIC CONGRESS

PROCEEDINGS OF THE INTERNATIONAL SCIENTIFIC  
AND PRACTICAL CONFERENCE

March 20-22, 2026

Liverpool, United Kingdom

**Editor**

**Soloviov O. V.**

*M.Sc.Ed., M.P.A., Hon. PhD, Academic Advisor,  
Head of the European Union Research Department,  
Ukrainian Institute of Scientific Strategies*

E-mail: [journal@naukainfo.com](mailto:journal@naukainfo.com)

Publisher website: <https://www.naukainfo.com>

*The editorial board reserves the right to edit and shorten materials. The opinions of the authors may not always coincide with the viewpoint of the editorial board and publisher. Authors bear full responsibility for the published material (for the accuracy of facts, quotes, personal names, geographic names and other information).*

This edition was approved for publication on April 3, 2026.

Published in A4 format online on website: <https://naukainfo.com/conference?id=107>

Publisher: Sole proprietor Soloviov O. V. Certificate of registration in the State Register of Publishers, Manufacturers, and Distributors of Publishing Products series DK № 8227, dated April 23, 2025.