



INFORMATION PLATFORM "CENTER FOR INNOVATIVE THINKING"
UKRAINIAN INSTITUTE OF SCIENTIFIC STRATEGIES
EUROPEAN UNION RESEARCH DEPARTMENT
SCIENTIFIC AND PUBLISHING CENTER "PROGRESS"

MODERN RESEARCH AND EDUCATION

PROCEEDINGS OF THE INTERNATIONAL SCIENTIFIC
AND PRACTICAL CONFERENCE

FEBRUARY 16-18, 2026
WARSAW, POLAND

INFORMATION PLATFORM "CENTER FOR INNOVATIVE THINKING"
UKRAINIAN INSTITUTE OF SCIENTIFIC STRATEGIES
EUROPEAN UNION RESEARCH DEPARTMENT
SCIENTIFIC AND PUBLISHING CENTER "PROGRESS"

MODERN RESEARCH AND EDUCATION

PROCEEDINGS OF THE INTERNATIONAL SCIENTIFIC
AND PRACTICAL CONFERENCE

February 16-18, 2026

Warsaw, Poland

This edition was approved for publication on March 4, 2026.

Published in A4 format online on website:
<https://naukainfo.com/conference?id=98>

Publisher: Sole proprietor Soloviov O. V. Certificate of registration in the State Register of Publishers, Manufacturers, and Distributors of Publishing Products series DK № 8227, dated April 23, 2025.

Warsaw, Poland
2026

UDC 001.3-048.35:0/9](06)

Proceedings of the International scientific and practical conference “Modern Research And Education” (February 16-18, 2026) / Publisher website: www.naukainfo.com. – Warsaw, Poland, 2026. - 247 p.

ISBN 978-617-8680-43-5

<https://doi.org/10.64828/conf-98-2026>

The recommended citation for this publication is:

Shevchenko T. G. Research into the specifics of the development of performing arts in Ukraine under martial law // Modern Research and Education: proceedings of the International scientific and practical conference (February 16-18, 2026). – Warsaw, Poland : naukainfo.com, 2026. - Pp. 15-21. - URL: <https://naukainfo.com/conference?id=98>

Editor

Soloviov O. V.

*M.Sc.Ed., M.P.A., Hon. PhD, Academic Advisor,
Head of the European Union Research Department,
Ukrainian Institute of Scientific Strategies*

The collection of scientific articles is a scientific and practical publication that includes research papers by students, postgraduate students, Candidates and Doctors of Sciences, researchers, and practitioners from Ukraine, Europe, neighboring countries, and beyond. The articles reflect studies of processes and changes in the structure of modern science. This collection is intended for students, postgraduate and doctoral candidates, educators, researchers, practitioners, and all those interested in current trends in the development of modern science.

E-mail: journal@naukainfo.com

Publisher website: <https://www.naukainfo.com>

© Publisher website: naukainfo.com, 2026

© Ukrainian Institute of Scientific Strategies (UISS), 2026

© All authors, 2026

TABLE OF CONTENTS

ECONOMIC THEORY, MACRO- AND REGIONAL ECONOMY	
1. <i>Бурмака Микола Олексійович</i> ГЛОБАЛЬНІ КРИЗИ: КОНТРОВЕРСІЇ ЗАКОНОМІРНОСТЕЙ ЦИКЛІЧНОСТІ ТА МОДЕРНІЗАЦІЇ ЕКОНОМІЧНИХ СИСТЕМ	6
2. <i>Резніков Роман Борисович</i> TRENDS IN ENTERPRISE DEVELOPMENT UNDER GLOBAL CRISES	13
ENTREPRENEURSHIP, TRADE AND SERVICES	
3. <i>Жарун Олена Володимирівна, Жарун Роман Федорович, Савунін Олександр Сергійович, Цвик Віталій Вікторович, Дріга Андрій Сергійович</i> ОЦІНКА СУЧАСНИХ ТЕНДЕНЦІЙ РОЗВИТКУ РОЗДРІБНОЇ ТОРГІВЛІ	20
4. <i>Тишук Інна Володимирівна</i> КОНКУРЕНТОСПРОМОЖНІСТЬ ТА РОЗВИТОК ПІДПРИЄМСТВ У СФЕРІ ГОСТИННОСТІ	34
FINANCE AND BANKING; TAXATION, ACCOUNTING AND AUDITING	
5. <i>Halushka Vladyslav</i> ROLE OF INTERNATIONAL FINANCIAL ASSISTANCE IN SUPPORTING THE RESILIENCE OF UKRAINE'S BANKING SYSTEM AMID WAR CONDITIONS	42
6. <i>Рябов Ілля Тарасович</i> ВПЛИВ ПОДАТКОВИХ РЕБЕЙТІВ/КЕШ-РІБЕЙТІВ НА ОБСЯГИ КІНОВИРОБНИЦТВА В КРАЇНАХ ЄС	48
MANAGEMENT, PUBLIC ADMINISTRATION AND GOVERNANCE	
7. <i>Зейналов Рауф Ельшан огли</i> ФАКТОРИ ЕФЕКТИВНОСТІ ВПРОВАДЖЕННЯ АДАПТИВНИХ СТРАТЕГІЙ В УПРАВЛІННЯ РОЗВИТКОМ ДІДЖИТАЛ- КОМПАНІЙ	53
LAW AND INTERNATIONAL LAW	
8. <i>Алфьорова Тетяна Миколаївна</i> ЦИВІЛЬНО-ПРАВОВІ ГАРАНТІЇ ГЕНДЕРНОЇ РІВНОСТІ: СУЧАСНІ ВИКЛИКИ ТА ПЕРСПЕКТИВИ ВДОСКОНАЛЕННЯ ЗАКОНОДАВСТВА УКРАЇНИ	57

BIOLOGY AND BIOTECHNOLOGY

9. *Новоженець Марія Володимирівна* 61
ПРИСТОСУВАННЯ ТВАРИН І РОСЛИН ДО ЗИМОВОГО РИТМУ

VETERINARY SCIENCES

10. *Кочетова Галина Степанівна, Прокопенко Тетяна Олексіївна, Гусак Людмила Миколаївна, Молодик Анжеліка Георгіївна* 71
РАДІОЛОГІЧНИЙ КОНТРОЛЬ ДИКОРΟΣЛИХ ГРИБІВ НА ПОЛІССІ
11. *Кот Тетяна Францівна, Ревунець Валентина Анатоліївна* 73
ЕВОЛЮЦІЯ ВІРУСУ ПАНЛЕЙКОПЕНІЇ ТА ВЗАЄМОДІЯ З ІМУНІТЕТОМ ТВАРИНИ

POWER ENGINEERING AND POWER MACHINE ENGINEERING

12. *Кацив Самоїл Шулімович, Кухарчук Василь Васильович, Мадьяров Вячеслав Губейович, Паламарчук Олег Васильович* 82
НЕСТАНДАРТНИЙ АНАЛІЗ В ЕЛЕКТРОТЕХНІЦІ:
ПЕРЕХІДНІ ПРОЦЕСИ В СКЛАДНОМУ ЄМНІСНОМУ КОЛІ ПЕРШОГО ПОРЯДКУ З ПОРУШЕННЯМ ЗАКОНІВ КОМУТАЦІЇ

PHILOLOGY AND JOURNALISM

13. *Діхтяр Анастасія Валентинівна* 94
ПОСТАТЬ ГРИГОРІЯ СКОВОРОДИ У ТВОРАХ ПОЕТІВ-ШІСТДЕСЯТНИКІВ

PEDAGOGY AND EDUCATION

14. *Гаморак Галина Петрівна, Юрчишин Оксана Іванівна, Ворошук Петро Володимирович, Makeвич Наталія Василівна, Решетняк Надія Ігорівна, Гришук Максим Остапович* 105
ПРОФЕСІЙНО-ОРІЄНТОВАНА ПАРАДИГМА ВИКЛАДАННЯ МІКРОБІОЛОГІЇ СТУДЕНТАМ СПЕЦІАЛЬНОСТІ «ПАРАМЕДИК» В ІФНМУ
15. *Степанян Нуне Завенівна, Горожій Наталія Вікторівна, Коротич Катерина Олександрівна* 111
ТРАНСФОРМАЦІЯ МЕТОДИКИ НАВЧАННЯ ІНФОРМАТИКИ В НУШ: ВІД ТЕОРІЇ ДО ЦИФРОВИХ ПРАКТИК
16. *Підгурська Валентина Юріївна* 120
РОЗВИТОК ЛЕКСИЧНОЇ КОМПЕТЕНТНОСТІ МАЙБУТНІХ УЧИТЕЛІВ ПОЧАТКОВИХ КЛАСІВ ЗАСОБАМИ МУЗЕЙНОГО ПРОСТОРУ
17. *Брайлко Марина Олексіївна* 126
СУЧАСНА ДОШКІЛЬНА ОСВІТА: РЕАЛІЇ ТА ПЕРСПЕКТИВИ

18.	Шнік Наталія Олексіївна ФОРМУВАННЯ ПРАВОВОЇ КУЛЬТУРИ ДОШКІЛЬНИКІВ ЗАСОБАМИ ТЕАТРАЛІЗОВАНОЇ ДІЯЛЬНОСТІ	129
19.	Нестеренко Наталія Юріївна ФОРМУВАННЯ АКАДЕМІЧНОЇ ДОБРОЧЕСНОСТІ В ПРОЦЕСІ ДОСЛІДНИЦЬКОЇ ДІЯЛЬНОСТІ УЧНІВ ЗАКЛАДІВ СЕРЕДНЬОЇ ОСВІТИ	140
20.	Вагабова Олена Миколаївна ФОРМУВАННЯ ЦІЛІСНОГО СПРИЙНЯТТЯ ХУДОЖНЬОГО ТВОРУ УЧНЯМИ ІЗ КЛІПОВИМ МИСЛЕННЯМ ЧЕРЕЗ ФРЕЙМОВЕ МОДЕЛЮВАННЯ	149
21.	Галицька Ольга Васиївна ПЕДАГОГІЧНІ УМОВИ ФОРМУВАННЯ ДУХОВНОСТІ У СИСТЕМІ ПІДГОТОВКИ МОЛОДШИХ ОФІЦЕРІВ ЗБРОЙНИХ СИЛ УКРАЇНИ	155
22.	Крупич Валентина Антонівна ХУДОЖНЬО-МОВЛЕННЄВА ДІЯЛЬНІСТЬ ЯК ЗАСІБ КОРЕКЦІЇ КОГНІТИВНОЇ ТА ЕМОЦІЙНО-ВОЛЬОВОЇ СФЕРИ ДОШКІЛЬНИКІВ В УМОВАХ ЦИФРОВОЇ ТРАНСФОРМАЦІЇ	169
23.	Valeriy Bulatov INCLUSIVE DESIGN AND ERGONOMIC PRINCIPLES AS THE BASIS OF PROFESSIONAL TRAINING OF PRIMARY SCHOOL TEACHERS	182
24.	Макаренко Юлія Петрівна ОСВІТА В ЕПОХУ ШІ: ПАРТНЕР ДЛЯ ПЕДАГОГА ЧИ ЗАГРОЗА ТРАДИЦІЙНОМУ НАВЧАННЮ?	187
MEDICAL SCIENCES AND PUBLIC HEALTH		
25.	Аряєв Микола Леонідович, Сеньківська Людмила Іванівна, Лотиш Надія Григорівна, Коломієць Дар'я Вячеславівна, Капліна Лариса Євгенівна МЕДИКО-ПРАВОВІ ТА КЛІНІЧНІ АСПЕКТИ МЕДИЧНОГО ДОКУМЕНТУВАННЯ У ВИПАДКАХ НАСИЛЬСТВА ЩОДО ДІТЕЙ	192
26.	Глащук Т.О., Мірінюк І.В. ВПЛИВ ЛОКАЛІЗАЦІЇ ІНФАРКТУ МІОКАРДА НА КАРДІОПРОТЕКТОРНИЙ ЕФЕКТ ДАПАГЛІФЛОЗИНУ	196
27.	Глащук Т.О., Мірінюк І.В. РІВЕНЬ С-РЕАКТИВНОГО БІЛКА ЯК МАРКЕР АТИПОВОГО КЛІНІЧНОГО ФЕНОТИПУ ГОСТРОГО ІНФАРКТУ МІОКАРДА У ПАЦІЄНТІВ З ОЖИРІННЯМ	198
28.	Мірінюк І.В., Глащук Т.О. ХРОНІЧНЕ СУБКЛІНІЧНЕ ЗАПАЛЕННЯ ПРИ ОЖИРІННІ ЯК ПАТОФІЗІОЛОГІЧНА ОСНОВА МОДИФІКОВАНОГО ПЕРЕБІГУ ГОСТРОГО ІНФАРКТУ МІОКАРДА	200

29. *Туровська Оксана Василівна* 202
ТАКТИКА ВЕДЕННЯ ПАЦІЄНТА З ТРИВАЛОЮ МЕХАНІЧНОЮ
ЖОВТЯНИЦЕЮ: КЛІНІЧНИЙ ВИПАДОК ТА АНАЛІЗ
МІЖРІВНЕВОЇ ВЗАЄМОДІЇ

HISTORY, ARCHAEOLOGY AND CULTURAL STUDIES

30. *Ерстенюк Михайло Іванович* 207
ІСТОРІЯ ЛЬВІВСЬКОЇ ІІ ГІМНАЗІЇ ІМЕНІ КАРОЛЯ ШАЙНОХИ
31. *Witalij Wadymowicz Nebelski* 220
RODZINA NEBELSKICH NA PODDILLI – ASPEKTY BADAWCZE I
NAUKOWE
32. *Воронова Надія Сергіївна, Шалашина Наталія Миколаївна* 228
МЕТОДИКА ВИКОРИСТАННЯ СТОРИТЕЛІНГУ ТА ВІЗУАЛІЗАЦІЇ
У ВИКЛАДАННІ ІНТЕГРОВАНОГО КУРСУ ІСТОРІЇ ТА
ГРОМАДЯНСЬКОЇ ОСВІТИ

CULTURE AND ARTS

33. *Ревенко Наталя Валеріївна* 238
ЖАНРОВО-СТИЛЬОВІ НОВАЦІЇ У ФОРТЕПІАННИХ ТВОРАХ
ЄВРОПЕЙСЬКИХ КОМПОЗИТОРІВ ПЕРШОЇ ПОЛОВИНИ ХХ
СТОЛІТТЯ

SPECIAL THANKS FOR ACTIVE PARTICIPATION IN THE
SCIENTIFIC AND PRACTICAL CONFERENCE ARE EXTENDED
TO THE FOLLOWING PARTICIPANTS:

*Lilia Fadieieva, Nadiia Havrylets, Nataliia Fedorova, Nataliia
Konstantynovska, Nataliia Pashkova, Nataliia Pitel, Olena Seisenbaieva,
Ruslana Yankevich, Svitlana Khopta, Svitlana Terentyeva, Vladyslav
Bilous, Volodymyr Ilkiv, Viacheslav Zghuria, Volodymyr Yeremenko,
Valentyn Mokiichuk, Oleksandr Redko, Andrii Shevchuk, Iryna Melnyk,
Oleh Bondar, Tatiana Smirnova, Mykola Kovalchuk, Svitlana Moroz,
Yaroslav Petryk, Liudmyla Savchuk, Sergey Ivanov, Nadiia Polianska,
Volodymyr Marchuk, Oksana Lysenko, Roman Kravets, Halyna
Danyiuk, Denys Ostapchuk, Kateryna Boiko, Dmitry Sokolov, Mariia
Rudko, Viktor Horbatiuk*

ECONOMIC THEORY, MACRO- AND REGIONAL ECONOMY

УДК 339.9 : 330.3

Бурмака Микола Олексійович

к.е.н., доцент, завідувач кафедри міжнародного менеджменту

Київський національний економічний

університет імені Вадима Гетьмана

м. Київ, Україна

ГЛОБАЛЬНІ КРИЗИ: КОНТРОВЕРСІЇ ЗАКОНОМІРНОСТЕЙ ЦИКЛІЧНОСТІ ТА МОДЕРНІЗАЦІЇ ЕКОНОМІЧНИХ СИСТЕМ

Анотація. Розглядаються окремі методологічні підходи до дослідження проблематики глобальної економічної циклічності як фактору трансформації економічних систем та інноваційного розвитку в парадигмі техноглобалізму. Затяжна рецесія глобальної економіки в умовах турбулентності спонукає компанії та уряди здійснювати кроки щодо підвищення стійкості та конкурентоспроможності, модернізувати інфраструктуру, впроваджувати новітні технології, цифровізацію, інновації. Виокремлено взаємозв'язок економічної циклічності з борговими циклами. Проведена своєрідна картографія факторів економічного циклу, його проявів та наслідків.

Ключові слова: глобальна криза, економічний цикл, глобальні економічні системи, глобальна конкуренція, глобальна економіка, борговий цикл, інноваційний розвиток, контрверсія.

Вступ. З теоретико-методологічної точки зору глобальна криза – це масштабне економічне, політичне або соціальне потрясіння, яке потужно впливає на світові ринки та інститути, спричиняючи кардинальні трансформації розвитку суспільства та економіки. В історичній ретроспективі глобальні кризи як правило призводили до реструктуризації ринків і виробництв, зміни технологічних укладів та геополітичному перерозподілу сил.

В умовах глобальної турбулентності на фоні ознак сучасної глобальної економічної рецесії конструкт глобальної кризи як багатофакторного явища суттєво трансформується, набуваючи нових характерних рис: від збільшення ролі цифрової компоненти в глобальній економіці до фрагментарної дестабілізації глобальної інфраструктури, від крихкості усталеного економічного глобального (і політичного) порядку до непередбачуваних політичних кроків окремих глобальних арбітрів, які можуть призвести до непередбачуваних наслідків.

У зв'язку з цим, дослідження суперечностей кризових сценаріїв глобального розвитку як інструменту перезавантаження економічних систем сприяє переосмисленню науково-методологічних і практичних підходів в парадигмі глобалістики з пріоритетом на мультидисциплінарності.

Мета роботи. Ідентифікувати ключові фактори контроверсійності закономірностей глобальних криз як каталізатору трансформації глобальних економічних систем та виокремити основні напрями їх адаптування до нових реалій в умовах турбулентності.

Матеріали та методи. У процесі дослідження застосовані офіційні та емпіричні дані досліджень українських і зарубіжних науковців у сфері глобальної економіки, статистичні і аналітичні часописи, методи якісного аналізу та кількісної оцінки дії факторів контроверсійності.

Результати та обговорення. Науковий дискурс у царині циклічності економічного розвитку як своєрідного феномену (пов'язаний з роботами, насамперед, С. Кузнеця, М. Абрамовіца та їхніх критиків - Е. Ф. Горвея, Е. Гоурі, Ф. Гаррісона й інших), попри певні розбіжності сходиться у висновку, що

середньострокові економічні цикли корелюються з кардинальними технологічними трансформаціями.

Дійсно, в 1990-і роки спостерігався бурхливий розвиток ІК- і фінансових технологій, який на початку 2000-х призвів до «перегріву» (перенасичення) ринку high tech, і, як наслідок, до так званої американської кризи «доткомів». Зазначені процеси стали підтвердженням того, що передові у свій час технології кінця ХХ століття вичерпали себе. Подальше економічне зростання 2010-х років мало утілитися в новітніх технологіях, продуктах та послугах.

Це, власне, і відбулося. Економіка США після цього зростала більше одинадцяти років поспіль (в межах цього циклу в середньому на 2,3% щороку) і в липні 2019 року (до початку Пандемії CoViD) тривалість циклу досягла 121 місяць - найдовший період безперервного зростання американської економіки протягом більше ніж 150 років спостережень з боку Національного бюро економічних досліджень США (NBER), (див. Рис.1. Тривалість періодів безперервного економічного зростання в США) [1].



Рис. 1. Тривалість періодів безперервного економічного зростання в США

Джерело: Deutsche Bank, NBER (USA)

Як зазначалось, глобальні кризи – це події, які кардинально впливають на усі сфери суспільного буття, залишаючи значні наслідки в глобальній економіці. Розглядаючи глобальні кризи як багатофакторне і багаторівневе явище, виокремимо ключові категорії чинників, склавши своєрідну картографію криз (див. Табл. 1).

Таблиця 1

Ключові фактори глобальних криз

Фактори	Прояви	Наслідки
Економічні, фінансові	1. «Перегрів» економіки (надмірне зростання попиту порівняно з пропозицією) 2. Фінансові спекуляції, інвестиції у високоризиковані активи 2. Обвал фінансових ринків, крах фондових бірж	1. Інфляція, зростання боргів, утворення економічних «бульбашок» 2. Скорочення виробництва, масове безробіття 3. Нові механізми регулювання фінансових ринків 4. Зміцнення ролі держави у регулюванні економіки
	2. Дисбаланс ресурсів і ринків (надмірна концентрація капіталу в певному секторі(ах))	2. Падіння попиту, шок, крах в певному секторі(ах)
Політичні (війни, конфлікти, революції, санкції)	1. Руйнування інфраструктури 2. Порушення ланцюгів постачання і міжнародних торгових зв'язків 3. Зростання цін на енергоносії та інші критичні ресурси	1. Значні втрати в економіці 2. Нестабільність 3. Обмеження експорту або імпорту 4. Замороження активів 5. Стагфляція 6. Розвиток альтернативної енергетики та інноваційних технологій 7. Формування нових політичних альянсів
Екологічні	1. Зростання частоти екстремальних погодних явищ та природніх катастроф (посухи, повені, урагани, цунамі, землетруси)	1. Збої в с/г виробництві 2. Руйнування с/г інфраструктури 3. Збільшення навантаження на бюджети країн задля адаптації до нових кліматичних умов 4. Економічні і національні втрати 5. Міжнародні кліматичні заходи

Соціальні	1. Економічна нерівність 2. Нерівномірний розподіл доходів і ресурсів	1. Значна частина населення залишається за межами економічного розвитку 2. Соціальні протести і нестабільність 3. Зниження рівня споживання і економічної активності 4. Політичний популізм і зростання радикальних настроїв 5. Економічний спад і дестабілізація суспільства
	1. Масова міграція	1. Підвищення тиску на економіки країн 2. Соціальні конфлікти і підвищення навантаження на інфраструктуру приймаючих країн 3. Послаблення економічного потенціалу країн, що втрачають кваліфіковані кадри

Джерело: сформовано автором

Наведена картографія демонструє, що глобальні кризи на фоні нашарування непередбачливих, а іноді непрофесійних дій урядів і центробанків та об'єктивних закономірностей економічного розвитку мають спільні риси, які провокують взаємопов'язані наслідки у всіх сферах життєдіяльності людини.

В останні роки серед науковців і експертів поширена думка, що зараз у світі вирує інфляція різних рівнів і у більшості країн економічна криза вже триває більше десяти років. З огляду на очевидні прояви деглобалізації, наслідки пандемії коронавірусу і демографічний колапс науковці вважають, що ці країни вже ніколи не відновляться до рівня, на якому вони перебували до 2019 року [2, с. 275].

Наразі очевидно, що геополітика дедалі більше проникає в глобальну економіку, у зв'язку з чим інтенсивно зростає комерційне і геополітичне суперництво в сфері промислового виробництва. В центрі цієї конкуренції перебуває боротьба за приватний інвестиційний капітал, який спрямовується як в традиційні сфери (наприклад, сланцевий видобуток), так і в глобальні інноваційні проекти (наприклад, штучний інтелект, цифровізацію, роботизацію,

космос). Наслідком такого суперництва стає глобальна дестабілізація, до якої додаються інфляція, боргові проблеми, криза демократичних інститутів національних держав [3, с. 278-280].

Останні дослідження економічних циклів, особливо довгострокових, у тому числі, які (дослідження) проводяться глобальними інвесторами-практиками, підтверджують логічну послідовність подій у цих процесах, які повторюються у певному порядку. При цьому економічний цикл пов'язується з борговим циклом з урахуванням того, що кредит як економічна категорія – це насамперед фактор забезпечення купівельної спроможності. Зазначається, що у ринковій економіці експансія та скорочення кредитування сприяють утворенню економічних циклів, які виникають із цілком логічних причин. Хоча їх порядок зазвичай майже однаковий, послідовність ніколи не повторюється і ніколи не вкладається в однаковий час [4, с. 13-14].

Попри те, що кризи несуть серйозні економічні потрясіння, вони можуть бути каталізатором позитивних змін і стимулювати інновації. Кризи змушують компанії і уряди вишукувати нові методи виживання, що призводить до підвищення конкурентоздатності та прискорення економічного розвитку. Одним з головних позитивних наслідків криз є раціональний перерозподіл ресурсів та усунення всього неефективного, «відпрацьованого». Компанії, які не змогли швидко адаптуватися, часто зникають з ринку, звільняючи місце для більш інноваційних і конкурентоспроможних бізнесів. Уряди, які не змогли запобігти і ефективно протидіяти кризам, поступаються більш стійким економікам [5].

Висновки. Дослідження феномену економічної циклічності як каталізатору трансформації глобальних економічних систем в сучасному науковому дискурсі постійно розвиваються. Кризи стимулюють розвиток нових технологій в парадигмі техноглобалізму. Під час економічних потрясінь бізнес інвестує в інновації, щоб залишатись конкурентоспроможним і ефективним. Наприклад, під час Пандемії CoViD стрімко зросли інвестиції в цифрові технології, що дало поштовх розвитку електронної комерції, телемедицини, дистанційній зайнятості.

Кризи також сприяють кардинальним структурним змінам в економіках, модернізації інфраструктури, формуванню нових економічних моделей, підвищенню їхньої стійкості в умовах глобальної турбулентності. Зазначене актуалізує подальші наукові дослідження проблем контроверсії глобальної економічної циклічності і перезавантаження економічних систем.

СПИСОК ВИКОРИСТАНИХ ДЖЕРЕЛ:

1. Економічне зростання США стало найдовшим в історії : збруч, 03.07.2019. Url: <https://zbruc.eu/node/90494>. (дата звернення: 10.02.2026).
2. Зейган П. Кінець світу – це лише початок. Картографування краху глобалізації / пер. з англ. – к.: лабораторія, 2025. – 592 с.
3. Томпсон Г. Безлад. Тяжкі часи у ХХІ столітті / пер. з англ. – х.: віват, 2025. – 512 с.
4. Dalio R. Principles for navigating big debt crises. Bridgewater, 2018. 498 p.
5. Перспективи світової економіки у 2023 році : нісд, 18.07.2023. Url: <https://niss.gov.ua/doslidzhennya/mizhnarodni-vidnosyny/perspektyvy-svitovoyi-ekonomiky-u-2023-rotsi> (дата звернення: 30.01.2026).

Резніков Роман Борисович

PhD з економіки, докторант

Інститут економіки промисловості НАН України

TRENDS IN ENTERPRISE DEVELOPMENT UNDER GLOBAL CRISES

Abstract. Global crises (pandemics, wars, energy shocks, supply-chain disruptions, geopolitical fragmentation, cyber risks) have changed the logic of enterprise development: strategy is increasingly less a “growth plan” and increasingly a managed capability to ensure continuity, adaptation, and real-time resource reallocation. Building on contemporary research on digital transformation, organizational resilience, strategic agility, corporate foresight, and the Industry 5.0 paradigm, this paper synthesizes key enterprise development trends under crisis conditions and proposes an innovative meta-approach ResilienceOps that operationalizes development as a continuous cycle: (1) crisis diagnostics, (2) foresight and scenario work, (3) an options portfolio and resource reallocation, (4) capability reconfiguration, and (5) learning and renewal of governance rules. The approach extends the logic of continuous, data-driven strategy loops (similar to the previously introduced StrategyOps framework) by focusing on resilience-oriented development trajectories.

Keywords: global crises; enterprise development trends; resilience; agility; digital transformation; corporate foresight; supply chains; Industry 5.0; ResilienceOps.

Introduction

Crisis conditions have ceased to be exceptions and have become a normal operating mode for economic systems. Under such circumstances, “enterprise development” can no longer be reduced to extensive growth or cost optimization in a

stable environment. Instead, the key capability becomes adaptive development: the ability to rapidly detect changes, reassess risks and opportunities, reallocate resources, and redesign the business model without losing managerial control. This logic aligns with contemporary views of digital transformation as an organizational change phenomenon that requires continuous alignment of structures, processes, and technologies with strategic objectives.

Literature review

In work [1], Hanelt et al. synthesize the digital transformation literature and show that DT is not merely technology adoption but a strategic and organizational change phenomenon that reshapes how firms renew capabilities, redesign operating models, and compete; the key gap left is that the review remains largely descriptive and does not provide an implementable governance design for running enterprise development as a continuous, measurable cycle of sensing, decision-making, reallocation, and learning. In work [2], Conz and Magnani conceptualize firm resilience as a dynamic process unfolding over time and highlight how organizations absorb shocks, adapt, and reconfigure; however, the literature they review still offers limited integration with digital transformation and does not fully specify how resilience becomes “engineered” through recurring strategic routines rather than remaining an abstract capability label. In work [3], Marinković et al. consolidate corporate foresight research and offer a structured view of antecedents, tools, and outcomes, which is valuable for explaining why enterprises need scenario thinking and weak-signal detection under uncertainty; the gap is that foresight is often treated as a parallel analytical function and the mechanism for translating scenarios into disciplined strategic choices (option portfolios, trigger-based governance, and capability reconfiguration) is still underdeveloped. In work [4], Joussem et al. connect resilience-oriented strategic change to the dynamic capabilities perspective and clarify capability categories and microfoundations that enable renewal; yet the review shows that we still lack an operational bridge from microfoundations to enterprise-level strategy management systems that define decision rights, cadence, and measurable thresholds for transformation, especially in fast-moving crises. In work

[5], the European Commission's Industry 5.0 framing shifts the development logic toward sustainability, human-centricity, and resilience, extending strategic success criteria beyond efficiency; the gap is that the document is primarily normative and does not specify how enterprises should architect governance and measurement systems that balance these objectives under crisis constraints. In work [6], Aljuneidi et al. review COVID-19 and supply chain literature, evidencing a structural shift from pure cost optimization toward robustness, visibility, and adaptive reconfiguration; the gap is that supply chain resilience is often analyzed as a functional domain outcome rather than embedded into enterprise-wide development strategy governance. In work [7], Roque Júnior et al. advance the maturity–resilience discussion in supply chains and propose directions for assessing and building resilience capabilities; nevertheless, the link between maturity models and top-management strategic routines (portfolio reallocation rules, foresight triggers, and capability transformation governance) remains insufficiently specified. In work [8], D'Ambrosio analyzes reshoring and de-globalization dynamics and clarifies that geography, risk exposure, and policy constraints are becoming strategic variables shaping development trajectories; the gap is that the macro-level explanation of reshoring drivers is still only weakly translated into firm-level, operationalizable strategy systems that specify when and how enterprises should pivot their footprint using measurable triggers and staged commitments. Taken together, these sources converge on a clear research gap your thesis can credibly cover: contemporary scholarship explains the need for resilience-, foresight-, and digitally enabled adaptation, but it still lacks a unified, governable model that integrates digital transformation, resilience, foresight, and supply-chain redesign into a single enterprise development “control loop” with explicit triggers, decision rights, option-portfolio logic, and measurable learning cycles.

Key trends in enterprise development under global crises

First, there is a shift from efficiency to resilience: enterprises invest in spare capacity, supplier diversification, cybersecurity, financial flexibility, and business continuity management, even when this reduces short-term margins. In the literature, resilience is increasingly conceptualized as a dynamic process rather than a static

attribute and as an ability to navigate phases of “shock absorption → adaptation → trajectory renewal.” Second, global crises accelerate digital transformation as a survival and development mechanism: cloud platforms, automation, analytics, digital sales channels, and remote operating models become not “innovations” but an infrastructural standard of competitiveness. Third, supply chains are being redesigned: from global cost minimization toward multi-channel architectures prioritizing managed risk, transparency, and recovery speed; the role of supply-chain risk management and resilience engineering grows, formalizing the link between risk governance, robustness, and crisis response. Fourth, regionalization and “reconfiguration of globalization” intensify: enterprises reduce dependence on single jurisdictions and critical components by forming regional production-logistics contours and multi-hub operating models. Fifth, the importance of human-centric and sustainable industrial logic increases: Industry 5.0 emphasizes that competitive development must be simultaneously resilient, sustainable, and oriented toward human well-being and societal value (stakeholder value), which changes strategic selection criteria and investment portfolio design. Sixth, enterprises institutionalize corporate foresight: scenarios, early-warning indicators, stress tests, and weak-signal detection move from episodic exercises to regular managerial practices that generate a set of strategic options rather than a single forecast-based plan. Finally, at the intersection of these trends emerges a need for “operational strategy,” where strategic decisions are supported by routine measurement loops, assumption reviews, portfolio management, and learning rather than only annual planning sessions reinforcing the idea of continuous, data-driven strategy cycles.

Innovative contribution: the ResilienceOps concept as “operationalizing development”

Synthesizing the identified trends, this paper proposes ResilienceOps an organizational design that makes enterprise development governable under turbulence through formalized interfaces between data, decisions, and capability reconfiguration. ResilienceOps interprets development as a portfolio of managed options and defines five connected loops: (1) diagnostics (operational, financial, risk, and market signals),

(2) foresight (scenarios and early indicators translated into assumptions and triggers), (3) decision-making (escalation rules, go/pivot/stop gates, transparent authority allocation, and rapid resource reallocation), (4) capability transformation (dynamic capabilities sensing/seizing/transforming as reproducible managerial practices), and (5) learning and renewal (after-action reviews, updating indicators, revising portfolio rules). Theoretically, ResilienceOps “stitches together” fragmented streams (digital transformation, foresight, resilience, agility, Industry 5.0) into a single governable development architecture in which strategy is not a document but a feedback system.

Research propositions for empirical validation

P1: The higher the intensity of external shocks, the greater the advantage (in recovery speed and cash-flow stability) for enterprises that employ a recurring diagnostics–foresight–options portfolio loop compared to enterprises relying mainly on periodic planning.

P2: The impact of digital transformation on resilience is mediated by the maturity of governance practices (resource reallocation rules, transparent decision rights, and metrics), not merely by technology adoption.

P3: Enterprises that structure development as an options portfolio (a diversified set of initiatives with explicit scaling/termination conditions) demonstrate higher supply-chain adaptability and lower amplitude of operational disruptions during crises.

Conclusions

Global crises reshape the dominant logic of enterprise development: resilience, regionalization, supply-chain redesign, digital transformation, foresight, and the human-centric Industry 5.0 paradigm become central. This requires a transition from “strategy as a plan” to “strategy as a governable system.” The proposed ResilienceOps concept formalizes and integrates these trends into a continuous development architecture where data and foresight generate an options portfolio, and dynamic capabilities plus governance loops ensure disciplined adaptation. The practical value of the approach lies in implementation readiness: it specifies

interfaces, triggers, decision rights, and metrics that make development measurable and manageable even under high uncertainty.

REFERENCES:

1. Hanelt, A.; Bohnsack, R.; Marz, D.; Antunes Marante, C. A Systematic Review of the Literature on Digital Transformation: Insights and Implications for Strategy and Organizational Change. *Journal of Management Studies*, 2021. URL: <https://onlinelibrary.wiley.com/doi/abs/10.1111/joms.12639> (accessed: 31.01.2026).
2. Conz, E.; Magnani, G. A Dynamic Perspective on the Resilience of Firms: A Systematic Literature Review and a Framework for Future Research. *European Management Journal*, 2020. URL: <https://www.sciencedirect.com/science/article/abs/pii/S0263237319301483> (accessed: 31.01.2026).
3. Marinković, M.; Al-Tabbaa, O.; Khan, Z.; Wu, J. Corporate Foresight: A Systematic Literature Review and Future Research Trajectories. *Journal of Business Research*, 2022. URL: <https://www.sciencedirect.com/science/article/pii/S0148296322001096> (accessed: 31.01.2026).
4. Joussem, T. P.; Kanbach, D. K.; Kraus, S. Enabling Strategic Change Toward Resilience: A Systematic Review From a Dynamic Capabilities Perspective. *Strategic Change*, 2025. URL: <https://onlinelibrary.wiley.com/doi/abs/10.1002/jsc.2626> (accessed: 31.01.2026).
5. European Commission. Industry 5.0 – Towards a Sustainable, Human-Centric and Resilient European Industry. Publications Office of the European Union, 2021. URL: https://research-and-innovation.ec.europa.eu/knowledge-publications-tools-and-data/publications/all-publications/industry-50-towards-sustainable-human-centric-and-resilient-european-industry_en (accessed: 31.01.2026).

31.01.2026).

6. Aljuneidi, T.; et al. A Comprehensive Systematic Review of the Literature on COVID-19 and Supply Chains. 2023. URL: <https://www.sciencedirect.com/science/article/pii/S2949863523000249> (accessed: 31.01.2026).
7. Roque Júnior, L. C.; et al. Maturity and Resilience in Supply Chains: A Systematic Review and Future Research Agenda. 2023. URL: <https://www.emerald.com/ijieom/article/5/1/1/133168/maturity-and-resilience-in-supply-chains-a> (accessed: 31.01.2026).
8. D'Ambrosio, A. Reshoring to Survive? The Other Side of De-globalization. 2025. URL: <https://link.springer.com/article/10.1007/s40812-025-00342-7> (accessed: 31.01.2026).

ENTREPRENEURSHIP, TRADE AND SERVICES

УДК 339.3:339.37

Жарун Олена Володимирівна

к.е.н., доцент

Жарун Роман Федорович

Савунін Олександр Сергійович

Цвик Віталій Вікторович

Дріга Андрій Сергійович

здобувачі вищої освіти третього (освітньо-наукового) рівня

Уманський національний університет садівництва

ОЦІНКА СУЧАСНИХ ТЕНДЕНЦІЙ РОЗВИТКУ РОЗДРІБНОЇ ТОРГІВЛІ

Анотація. Роздрібна торгівля є важливою складовою економіки України, оскільки забезпечує безпосередній зв'язок між виробником і споживачем, формує структуру споживчого ринку та впливає на рівень соціально-економічного добробуту населення. В умовах воєнного стану роздрібна торгівля стикається з безпрецедентними викликами — руйнуванням логістичних ланцюгів, скороченням купівельної спроможності, релокацією бізнесів і зміною споживчих пріоритетів. Саме це зумовлює необхідність наукового обґрунтування сучасних тенденцій і перспектив розвитку роздрібної торгівлі у нових економічних реаліях.

Ключові слова: торгівля, війна, ризики, бізнес, товарооборот, роздрібна торгівля.

Роздрібна торгівля, задовольняючи потреби населення у різноманітних товарах і послугах, забезпечує реалізацію споживчого попиту та формує важливу складову економічних відносин. Вона є однією з провідних галузей національної економіки, що безпосередньо впливає на темпи соціально-економічного розвитку країни та рівень добробуту її громадян. Сьогодні діяльність підприємств роздрібною торгівлі здійснюється в умовах високої конкуренції, економічної нестабільності та невизначеності ринкових процесів. Це зумовлює необхідність постійного оновлення стратегій управління, гнучкої адаптації бізнес-моделей до потреб споживачів, упровадження нових форматів торговельних закладів, інноваційних технологій продажу, модернізації асортиментної політики та вдосконалення системи комунікацій із клієнтами.

Варто зазначити, що повномасштабна війна та воєнний стан створили додаткові бар'єри для економіки загалом і для торговельної галузі зокрема. Вони спричинили зменшення обсягів реалізації, втрату частини активів на тимчасово окупованих територіях, руйнування торговельних об'єктів і логістичних систем унаслідок бойових дій, а також зниження купівельної спроможності населення.

Попри це, вітчизняна роздрібна торгівля демонструє високу адаптивність, орієнтуючись на світові тенденції розвитку торгівлі. У надзвичайно складних умовах воєнного часу підприємства галузі продовжують функціонувати, впроваджуючи інноваційні рішення, новітні технології продажу та реагуючи на зміни споживчої поведінки. За підсумками 2023 року ринок роздрібною торгівлі засвідчив позитивну динаміку та досяг рівнів, що перевищили довоєнні показники [1; 2, с. 209].

Таким чином, аналіз актуальних тенденцій розвитку роздрібною торгівлі в Україні є необхідним для об'єктивної оцінки її сучасного стану, визначення ключових викликів і формування стратегічних напрямів подальшого реформування галузі.

До найважливіших показників, які відображають поточні тенденції у сфері роздрібною торгівлі, належать: динаміка роздрібного товарообороту, структура

продажу продовольчих і непродовольчих товарів, рівень розвитку торговельних мереж, а також ступінь запровадження інноваційних методів продажу та управлінських технологій.

Згідно з інформацією Державної служби статистики України, після різкого падіння обсягів реалізації, спричиненого початком повномасштабного вторгнення, підприємствам галузі вдалося адаптуватися до нових умов діяльності. Вони поступово відновили стабільність функціонування та забезпечили зростання обсягів роздрібної торгівлі, що підтверджується статистичними даними (рис. 1).



Рис. 1. Обороти роздрібної торгівлі 2021 –2023, млрд. грн.

Отже, за результатами 2023 р. роздрібний товарооборот збільшився на 32,6%, перевищивши навіть показник 2021 р., та сягнув позначки 1822 млрд. грн. (рис. 2).

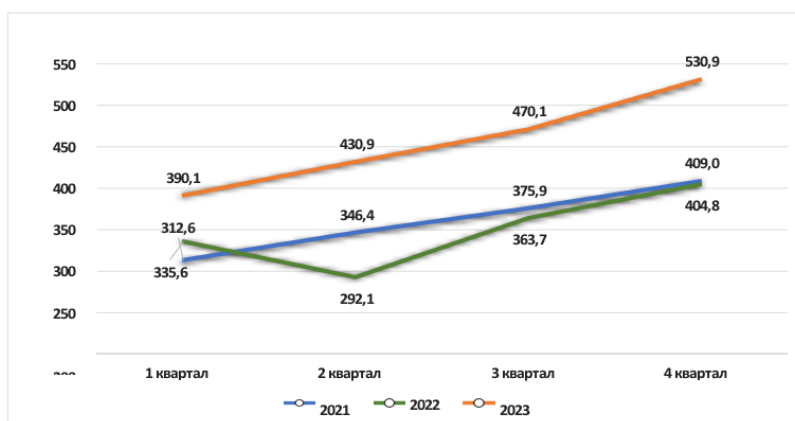

Рис. 2. Динаміка роздрібного товарообороту за 2021–2023 рр. та темпи його змін

У структурі роздрібного товарообороту традиційно переважає реалізація непродовольчих товарів. За підсумками 2021 року їхня частка становила 56,9 %, із яких 34,5 % припадало на продукцію вітчизняного виробництва. Водночас частка продовольчих товарів дорівнювала 43,1 %, при цьому питома вага продукції українських виробників у цій групі була значно вищою — 77,6 % [4]. Починаючи з 2022 року, у зв’язку з воєнним станом та змінами у законодавстві, Державна служба статистики України припинила оприлюднення детальних даних за цими показниками.

Згідно з інформацією Асоціації ритейлерів України, у 2023 році близько 45 % роздрібного товарообороту забезпечили підприємства, що працюють у сферах реалізації продовольчих товарів і палива — це 5376 продовольчих магазинів та 1441 автозаправний комплекс [5]. Така структура пояснюється домінуванням попиту на стратегічно важливі товарні групи, пов’язані з продовольчою безпекою та забезпеченням мобільності населення. Серед провідних компаній галузі варто відзначити мережі «АТБ», «Сільпо», «Епіцентр», «ОККО» та «МХП».

Безумовно, повномасштабне вторгнення РФ та умови воєнного стану суттєво вплинули на діяльність бізнесу, зокрема торговельного сектору. Через втрату об’єктів на тимчасово окупованих територіях, руйнування магазинів,

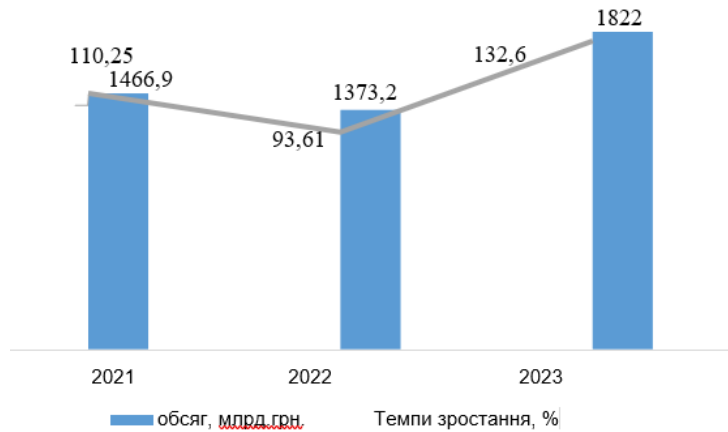
перебої з логістикою, падіння купівельної спроможності, масову міграцію населення й енергетичні проблеми у лютому–березні 2022 року значна кількість торговельних точок тимчасово припинила роботу. Однак уже з другого кварталу підприємства галузі почали поступово відновлювати діяльність, пристосовуючись до нових умов.

Результати опитування RAU EXPO – 2023, проведеного серед членів Асоціації ритейлерів України, показують, що станом на 2023 рік не функціонують лише 0,4 % об'єктів роздрібної торгівлі (на 28,6 % менше, ніж на початку війни). Більшість із них розташовані поблизу лінії фронту або в зонах підвищеної небезпеки. Разом з тим спостерігається позитивна тенденція відкриття нових торгових закладів — за перші сім місяців 2023 року було створено 994 нових об'єкти роздрібної торгівлі різних форматів [5]. Слід зазначити, що члени асоціації забезпечують близько 64 % загального обсягу ринку, що свідчить про їхнє вагоме представництво у структурі галузі.

Дані Державної служби статистики України також підтверджують відновлення галузі: у 2023 році кількість суб'єктів господарювання, що здійснюють діяльність у сфері роздрібної торгівлі, збільшилася на 8,1 % порівняно з попереднім роком, досягнувши 71,6 тис. одиниць, тоді як частка підприємств у цій структурі зросла на 0,9 % [4, с. 209].

Проведений аналіз дозволяє виокремити низку стійких тенденцій розвитку української роздрібної торгівлі, що формуються під впливом глобальних змін та внутрішніх викликів:

- диверсифікація форматів торговельних підприємств, орієнтована на охоплення різних сегментів споживачів. На ринку функціонують гіпер- та супермаркети, торгові центри, універмаги, міні-маркети тощо, які відрізняються масштабом, асортиментом, методами продажу, спектром послуг та розташуванням;

- трансформація форматів діяльності, зокрема активне поширення торгових точок малої площі — магазинів щоденного попиту або «біля дому». Такі формати дають змогу спростити доступ споживачів до товарів першої

необхідності й розширити охоплення ринку. До них належать мережі «Фора», «Мій Ашан» та інші;

- розвиток фірмових мереж вітчизняних виробників, особливо на місцевому та регіональному рівнях;

- інтенсифікація маркетингової діяльності, зокрема застосування програм лояльності, бонусних і дисконтних систем для підвищення утримання клієнтів;

- зростання значення сервісного обслуговування та розширення спектра додаткових послуг, які підвищують конкурентоспроможність підприємств;

- поширення мережевої торгівлі на національному й регіональному рівнях.

Саме мережеві компанії характеризуються стандартизованими бізнес-процесами, розвинутою корпоративною культурою, оптимізованою логістикою та широким використанням сучасних технологій і маркетингових інструментів [3].

Проблематика розвитку роздрібною торгівлі набуває особливої актуальності в умовах насичення ринку та посилення конкуренції за споживача. Без комплексного вирішення наявних проблем заходи щодо підвищення ефективності діяльності торговельних підприємств можуть виявитися малорезультативними, адже товари не потраплятимуть до кінцевого споживача вчасно та в необхідному обсязі. Однією з ключових проблем галузі є надмірна орієнтація на реалізацію готової продукції без належного урахування сировинної складової ланцюга постачання.

Крім того, характерною рисою сучасного етапу розвитку є низький рівень залучення іноземних інвестицій у роздрібну торгівлю. Це зумовлено політичною нестабільністю, невисокою купівельною спроможністю населення, дефіцитом торговельних площ та обмеженими фінансовими ресурсами підприємств. Серед інших системних проблем варто відзначити недостатню гнучкість роздрібних операторів до інноваційних змін, високий рівень орендної плати, а також нерівномірне насичення ринку торговельною продукцією.

Разом із тим, прискорення розвитку торгівлі є загальносвітовим трендом, і Україна не є винятком із цієї тенденції. Аналіз динаміки індексів фізичного

обсягу валового внутрішнього продукту у постійних цінах 2016 року свідчить про позитивний внесок оптової та роздрібною торгівлі у формування ВВП держави (рис. 3).



Рис.3. Індеси фізичного обсягу ВВП у постійних цінах 2016 року.

Дані, відображені на Рис.3., демонструють зміну темпів економічного розвитку України протягом останніх п'яти років. Період до війни (2019–2021 рр.) У 2019 році індекс фізичного обсягу ВВП становив 103,2 %, що свідчить про стабільне зростання економіки після кількох років реформування ринкових відносин. У 2020 році, під впливом пандемії COVID-19, зафіксовано спад до 96,0 %, тобто зменшення обсягів виробництва та споживання. Проте вже у 2021 році економіка продемонструвала відновлення – індекс зріс до 103,4 %, що підтверджує активізацію бізнесу та споживчого попиту.

Найрізкіше падіння спостерігалось у 2022 році, коли показник індексу ВВП скоротився до 69,0 %. Це безпосередньо пов'язано з повномасштабним вторгненням росії, масовими руйнуваннями інфраструктури, втратою виробничих потужностей, міграцією населення та суттєвим скороченням інвестиційної активності.

Починаючи з другої половини 2022 року, економіка почала поступово адаптуватися до умов воєнного стану. У 2023 році індекс фізичного обсягу ВВП

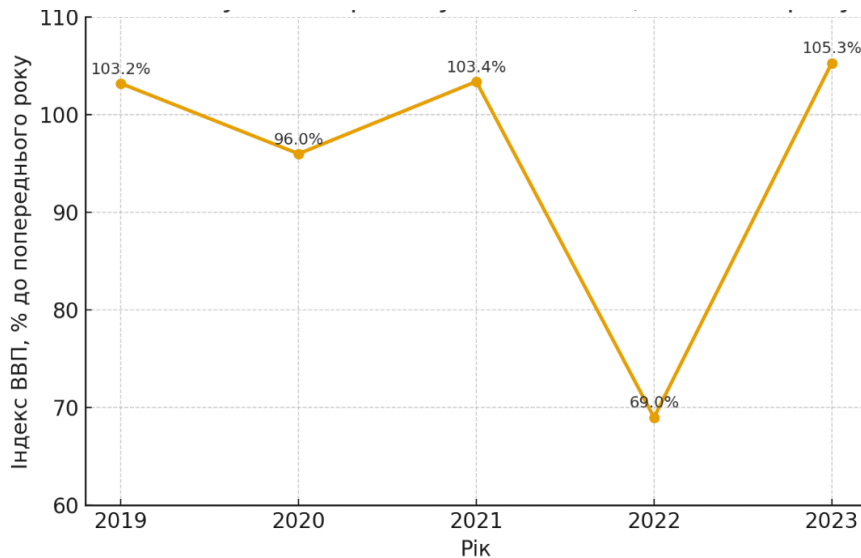
зріс до 105,3 %, що свідчить про відновлення виробничих процесів, активізацію експорту, розширення сфери послуг та стабілізацію внутрішнього споживчого ринку.

Графік демонструє класичну V-подібну динаміку, характерну для економік, що відновлюються після глибокої кризи. Після суттєвого падіння у 2022 році відбулося стрімке пожвавлення, що дає підстави говорити про стійкість української економіки навіть в умовах збройного конфлікту. Подальший розвиток залежатиме від темпів відновлення інфраструктури, стабілізації фінансових ринків та рівня зовнішньої підтримки. Україна продемонструвала значну економічну стійкість — попри катастрофічне падіння у 2022 році, вже у 2023 році темпи зростання перевищили довоєнні рівні. Це підтверджує ефективність адаптаційних механізмів бізнесу, зростання ролі внутрішнього ринку та важливість державної політики підтримки ключових галузей[4].

Частка оптової та роздрібної торгівлі у структурі ВВП за елементами пропозиції на кінець кожного року становила відповідно: у 2018 році – 13,0 %, у 2019 році – 12,6 %, у 2020 році – 14,3 % [4]. Ці дані демонструють, що певне зниження показників, викликане пандемічними обмеженнями, поступово компенсується за рахунок активного розвитку сучасних форматів і технологій торгівлі. Вагоме місце торгівлі у структурі зайнятості населення України підтверджується статистичними даними (табл. 1).

Таблиця 1.

Зайняте населення за видами економічної діяльності в Україні

Показник	2016р	2017р	2018р	2019р	2020р	2021р
Усього зайнято, тис. осіб	16276,9	16156,4	16360,9	16578,3	15915,3	15610,0
Оптова та роздрібна торгівля; ремонт автотранспортних засобів і мотоциклів, тис. осіб	3516,2	3525,8	3654,7	3801,3	3648,7	3604,7
Питома вага зайнятих в оптовій та роздрібній торгівлі; ремонті автотранспортних засобів і мотоциклів, %	21,8	21,8	22,3	22,9	22,9	23,01

Попри абсолютне скорочення чисельності працівників у сфері оптової та роздрібною торгівлі за останні вісім років на 666,9 тис. осіб, питома вага зайнятих у цьому секторі зросла на 1,21 в.п. Така динаміка свідчить про стабільність галузі та її здатність зберігати провідні позиції в національній економіці навіть в умовах економічних коливань і структурних змін на ринку праці.

Зростання питомої ваги зайнятих у торгівлі пояснюється поступовим переорієнтуванням економічної активності населення з промислового сектору на сферу обслуговування, розвитком підприємництва, а також поширенням малих торговельних форм і мережевого бізнесу. Це підтверджує загальну тенденцію до розширення ролі торгівлі як ключового драйвера зайнятості в Україні.

Серед пріоритетних напрямів подальшого розвитку галузі виокремлюється роздрібна торгівля, яка демонструє найвищу динаміку зростання у структурі економіки. Її розвиток зумовлений низькими вхідними бар'єрами для нових учасників, що дає змогу започатковувати власну справу навіть за умов обмеженого стартового капіталу. Це стимулює розвиток малого та середнього підприємництва, підвищує конкуренцію, а також сприяє насиченню внутрішнього ринку товарами широкого вжитку.

Таким чином, збереження стійкої зайнятості у сфері торгівлі свідчить про її ключове значення для соціально-економічного розвитку України, формування внутрішнього попиту та забезпечення стабільності споживчого ринку.

Роздрібна торгівля посідає провідне місце у структурі реального сектору національної економіки, виступаючи основним посередницьким каналом руху товарів до кінцевого споживача. Вона забезпечує стабільність відтворювальних процесів, підтримує збалансованість між попитом і пропозицією та сприяє розвитку міжгалузевих зв'язків.

Слід підкреслити, що серед функцій зовнішньої торгівлі важливу роль відіграють ті, які спрямовані на задоволення потреб населення у широкому

асортименті товарів, особливо тих, які не виробляються у країні або обсяги їх виробництва є недостатніми для покриття внутрішнього попиту. Ця особливість дає підстави відносити до соціально-економічної системи «Торгівля» як суб'єктів внутрішнього ринку, що здійснюють господарсько-торговельну діяльність на території України, так і учасників зовнішньоекономічної діяльності, котрі проводять операції з імпорту та експорту. Обидві ці підсистеми виконують функцію забезпечення руху товарів із виробничої сфери у сферу споживання, підтримуючи безперервність економічного обігу (рис. 4.).



Рис. 4. Динаміка обсягів імпорту товарів в Україну в 2017-2023 рр.

Протягом 2017–2023 рр. динаміка імпортних поставок України зазнала впливу як глобальних антиковідних обмежень 2020 р., так і масштабного воєнного вторгнення 2022 р., що спричинило помітне скорочення показників зовнішньої торгівлі. Водночас в обох випадках спостерігалось поступове відновлення, а згодом і зростання обсягів імпорту товарів в Україну.

Упродовж усього аналізованого періоду імпорт стабільно перевищував обсяги експорту, формуючи від'ємне сальдо зовнішньої торгівлі. Варто зазначити, що останніми роками в структурі імпорту домінує продукція виробничого призначення. Так, у першому півріччі 2024 р. 18,9 % у загальному обсязі імпорту припадало на групу «Машини, обладнання та механізми;

електротехнічне обладнання», 13,9 % — на «Засоби наземного транспорту, літальні апарати, плавучі засоби», 13,2 % — на «Мінеральні продукти», 12,2 % — на «Продукцію хімічної промисловості» тощо.

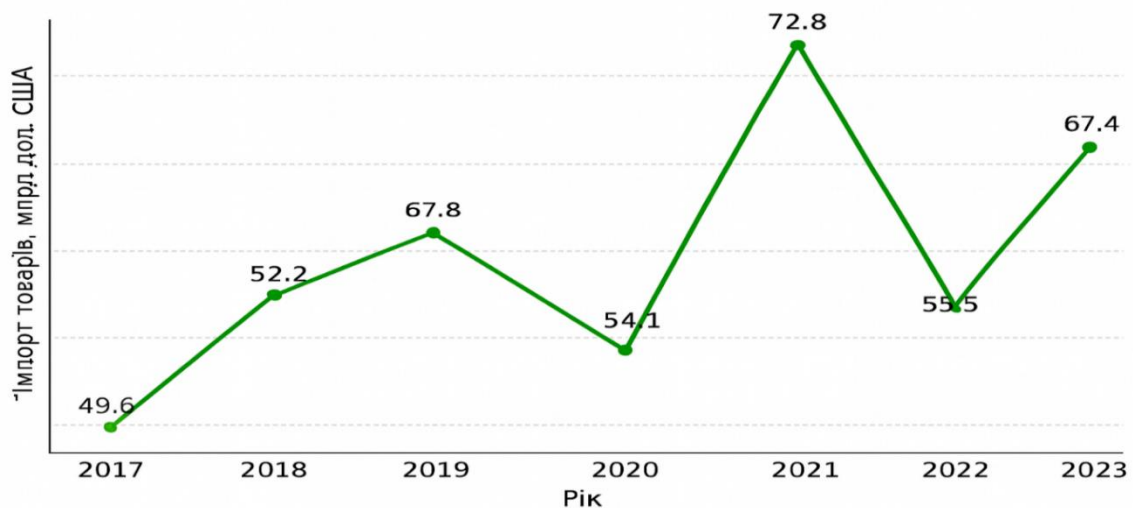
Водночас частка товарів споживчого призначення залишається відносно невеликою (до 40 %), проте саме імпорт забезпечує основні потреби населення в автомобілях, комп'ютерах, мобільних пристроях, взутті, одязі, парфумерії, фармацевтичних засобах тощо. Крім того, за рахунок імпорту традиційно задовольняється попит українських споживачів на значну частину продукції рослинництва (їстівні плоди, кава, чай, зернові, насіння олійних культур), тваринництва (м'ясо, риба, морепродукти) та готових харчових виробів (какао, кондитерські вироби, напої, тютюнові вироби). За даними офіційної статистики, сектор економіки G «Оптова та роздрібна торгівля; ремонт автотранспортних засобів і мотоциклів», визначений відповідно до класифікації КВЕД-2010, у 2023 році охоплював 37,3 % від загальної кількості суб'єктів господарювання в Україні. Зокрема, на цей сектор припадало 25,8 % усіх зареєстрованих підприємств і 39,6 % фізичних осіб-підприємців [6].

Унаслідок цього формується своєрідний органічний симбіоз між підприємствами торгівлі та фізичними особами-підприємцями, які спільно функціонують у єдиному ланцюгу просування споживчих товарів — від виробника через оптову ланку до кінцевого споживача. Така взаємодія забезпечує значні обсяги як оптового, так і роздрібного товарообороту (табл. 2).

Таблиця 2.

Динаміка обсягів оптового та роздрібного товарообороту України, млрд грн

Показники	Роки							2023 р. до 2017 р., %
	2017	2018	2019	2020	2021	2022	2023	
Оптовий товарооборот підприємств оптової торгівлі	1908,7	2215,4	2322,2	2462,6	3153,2	3261,3	3381,9	177,2
Оборот роздрібною торгівлі	815,3	930,6	1094,0	1201,6	1443,8	1396,3	1855,4	2,3 р.
Роздрібний товарооборот підприємств роздрібною торгівлі	586,3	668,4	793,5	858,3	1044,5	971,1	1248,0	2,1 р.
Співвідношення оптового та роздрібного товарообороту	2,33	2,38	2,13	2,04	2,17	2,33	1,82	-0,51

Згідно з даними табл. 3., у 2023 році обсяг оптового товарообороту підприємств оптової торгівлі України у фактичних цінах становив 3381,9 млрд грн, що на 77,2 % перевищує показник 2017 року. За цей же період оборот роздрібною торгівлі зріс у 2,3 раза і досяг 1855,4 млрд грн, а роздрібний товарооборот підприємств роздрібною торгівлі збільшився у 2,1 раза — до 1248,0 млрд грн.

Помітне скорочення товарообороту спостерігалось лише у 2022 році в секторі роздрібною торгівлі — 971,1 млрд грн проти 1044,5 млрд грн у 2021 р. та 1248,0 млрд грн у 2023 р., що пояснюється впливом воєнних дій і тимчасовим скороченням споживчого попиту.

Упродовж 2017–2023 рр. підприємства оптової та роздрібною торгівлі демонстрували стале зростання головного результативного показника — обсягу товарообороту, що свідчить про достатність товарних ресурсів і злагодженість діяльності суб'єктів господарювання у виконанні економічних функцій торгівлі. Високий рівень коефіцієнта кореляції (0,94) між динамічними рядами оптового й роздрібною товарообороту підтверджує тісний взаємозв'язок розвитку цих секторів внутрішнього ринку України.

Показник співвідношення оптового товарообороту до роздрібного, який характеризує кількість посередницьких ланок у русі товарів від виробника до споживача, протягом 2017–2023 рр. суттєво знизився: з 2,33–2,38 раза у 2017–2018 рр. до 1,82 раза у 2023 р. Таке скорочення свідчить, з одного боку, про зменшення ролі оптової торгівлі у забезпеченні роздрібних підприємств товарами, а з іншого — про випереджальне зростання обсягів роздрібного товарообороту, що відображає підвищення активності споживчого ринку України.

Аналізуючи динаміку розвитку роздрібного товарообороту, слід відзначити поступове зростання частки продовольчих товарів у його структурі — з 39,8 % у 2017 р. до 43,1 % у 2021 р. Таке підвищення, на тлі збільшення загальних обсягів роздрібного товарообороту, свідчить про розширення товарних ресурсів харчової продукції, яка реалізується підприємствами роздрібної торгівлі кінцевим споживачам (рис. 5).



Рис.5. Структура товарообороту підприємств роздрібної торгівлі України

Водночас упродовж аналізованого періоду спостерігалися періодичні спадання обсягів реалізації окремих продовольчих груп, що відображало коливання внутрішнього попиту. Зокрема, зафіксовано скорочення продажів порівняно з попереднім роком:

у 2019 р. реалізація м'яса зменшилася на 12,9 %,

у 2021 р. продаж молока — на 5,3 %,
яєць — на 14,4 %,
борошна — на 11,1 %,
цукру — на 8,7 %.

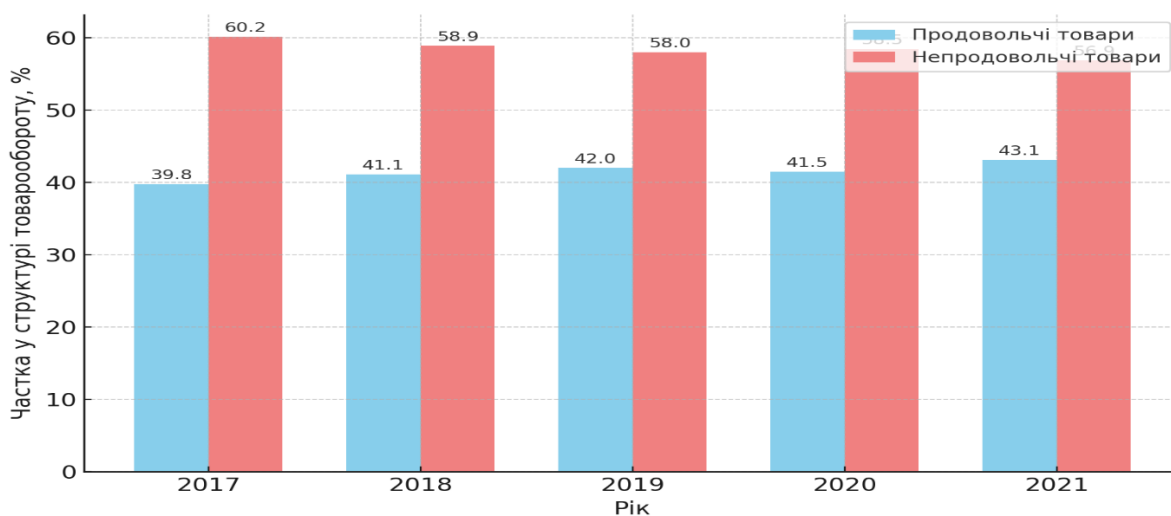
Такі зміни свідчать про вплив як економічних, так і соціальних факторів на споживчу поведінку населення та структуру продовольчого ринку.

СПИСОК ВИКОРИСТАНИХ ДЖЕРЕЛ:

1. Антонюк Я. М., Шиндировський І. М. Тенденції розвитку ритейлу в Україні. *Підприємництво і торгівля*. 2019. Вип. 24. С. 22–30. DOI: 10.36477/2522-1256-2019-24-03.
2. Апопій В. В. Актуальні проблеми розвитку внутрішньої торгівлі України. *Торгівля, комерція, підприємництво*. 2015. Вип. 18. С. 5–11.
3. Висоцька О. Вплив цифровізації на розвиток електронної роздрібною торгівлі в Україні. *Ефективна економіка*. 2024. № 7. DOI: 10.32702/2307-2105.2024.7.32.
4. Державна служба статистики України. *Оптовий та роздрібний товарооборот підприємств торгівлі у 2023 році*. Київ: ДССУ, 2024. URL: <https://ukrstat.gov.ua>
5. Економіка та організація підприємницької діяльності / за ред. Н. В. Сментини. Київ: ФОП Гуляєва, 2019. 320 с.
6. Оптовий та роздрібний товарооборот підприємств у січні – червні 2023 р. ДССУ. 2024. URL: https://ukrstat.gov.ua/operativ2023/sr/roz/arh_roz23_u.html

Тищук Інна Володимирівна

кандидат економічних наук, доцент

Волинський національний університет імені Лесі Українки

м. Луцьк, Україна

КОНКУРЕНТОСПРОМОЖНІСТЬ ТА РОЗВИТОК ПІДПРИЄМСТВ У СФЕРІ ГОСТИННОСТІ

Анотація: у статті досліджено питання конкурентоспроможності підприємств у сфері готельно-ресторанного бізнесу та визначено ключові фактори, що впливають на їхній розвиток. Проаналізовано внутрішні та зовнішні чинники конкурентоспроможності, зокрема якість обслуговування, асортимент послуг, імідж та репутацію підприємства, цінову політику, впровадження інновацій і технологій, ринкову ситуацію, рівень конкуренції та технологічні зміни. Окрему увагу приділено впливу сучасних глобалізаційних процесів, пандемії COVID-19 та воєнних дій в Україні на діяльність готельно-ресторанних підприємств. Стаття підкреслює, що конкурентоспроможність є ключовим показником здатності підприємства адаптуватися до змін ринкових умов, забезпечувати стійке функціонування та сприяти розвитку національної економіки.

Ключові слова: конкурентоспроможність, готельно-ресторанний бізнес, інновації, ринок послуг, економічна ефективність, стратегія розвитку, внутрішні та зовнішні фактори, індустрія гостинності, адаптація до змін.

Конкурентоспроможність у готельно-ресторанному бізнесі розглядається як здатність підприємства ефективно функціонувати на ринку, задовольняти потреби споживачів та забезпечувати стабільне зростання прибутку, випереджаючи конкурентів. У умовах високого рівня конкуренції цей показник

характеризує ефективність адаптації компанії до змін зовнішнього середовища, здатність впроваджувати сучасні технології та відповідати зростаючим вимогам клієнтів.

Сучасні трансформаційні процеси в економіці країни відзначаються високою динамічністю, невизначеністю ринкових умов та стрімким розвитком інноваційних технологій. Це зумовлює необхідність для підприємств більшої уваги до підтримки та зміцнення своїх конкурентних позицій. У сучасних умовах можна виділити два основні сценарії розвитку конкуренції: вихід із ринку слабких підприємств та розширення діяльності для сильніших і більш стійких компаній. Таким чином, рівень конкурентоспроможності виступає ключовим показником здатності підприємства до виживання та ефективного функціонування у довгостроковій перспективі.

Готельно-ресторанний бізнес характеризується високою швидкістю розвитку і є одним із перспективних напрямів для зростання національної економіки. Водночас ефективне функціонування індустрії гостинності позитивно впливає на економічний розвиток країни, підвищує її імідж на міжнародному рівні та сприяє зміцненню міжнародного співробітництва. Однак сучасні глобалізаційні процеси, пандемія COVID-19 та воєнні дії в Україні суттєво вплинули на діяльність підприємств цієї галузі. У таких умовах готельно-ресторанні підприємства змушені приділяти особливу увагу підтриманню конкурентної стійкості та збереженню позицій на ринку послуг.

Основні фактори, що впливають на конкурентоспроможність готельно-ресторанного бізнесу, можна розподілити на внутрішні та зовнішні, таблиця 1.1.

**Основні фактори впливу на конкурентоспроможність готельно -
ресторанного бізнесу [1]**

Внутрішні чинники конкурентоспроможності		
	Назва чинника	Значення
1.	Якість обслуговування	Високий рівень обслуговування є ключовим елементом успішності. Сучасні клієнти очікують не лише професіоналізму, але й індивідуального підходу, швидкої реакції на їхні потреби, а також комфортної атмосфери під час перебування
2.	Асортимент послуг	Широкий вибір послуг та продуктів, таких як варіативність номерів у готелях або різноманіття страв у ресторанах, значно підвищує конкурентні переваги. Додаткові послуги (тренажерний зал, конференц-зали, спа) також створюють додану вартість.
3.	Імідж та репутація підприємства	Важливу роль відіграють відгуки клієнтів, оцінки в онлайн-сервісах, таких як TripAdvisor, Booking, GoogleMaps, а також позитивні відгуки на соціальних платформах.
4.	Цінова політика	Здатність знайти баланс між якістю послуг і ціною дозволяє залучати широку аудиторію клієнтів, які шукають оптимальне співвідношення ціни та якості.
5.	Інновації та технології.	Використання сучасних технологій, таких як автоматизація бронювання, мобільні додатки для замовлення послуг, інтернет речей для моніторингу ресурсів, є важливим елементом конкурентної переваги.
Зовнішні чинники конкурентоспроможності:		
1.	Ринкова ситуація	Загальна економічна ситуація в країні, рівень розвитку туристичної інфраструктури та політична стабільність значно впливають на попит у готельно-ресторанній галузі.
2.	Конкуренція на ринку	Кількість конкурентів та їхні ринкові стратегії формують структуру попиту та пропозиції. Рівень насиченості ринку визначає, наскільки складно новим гравцям увійти на ринок і втриматися на ньому.
3.	Технологічні зміни	Швидкий розвиток технологій змушує підприємства впроваджувати нові рішення для підтримки своєї конкурентоспроможності. Ті підприємства, які вчасно адаптуються до цифрових змін, мають більше шансів утримувати свої позиції на ринку.

Поняття конкурентоспроможності підприємств, товарів та послуг, а також факторів, що на них впливають, широко досліджувалися в працях провідних економістів різних шкіл. Серед зарубіжних дослідників особливу увагу варто приділити А. Сміту, Д. Рікардо, М. Портеру, К. Кетелсу та іншим. В Україні цій проблематиці присвятили наукові праці О. Драган, В. Крамаренко, О. Кузьмін, Л. Піддубна, В. Шаповал, Д. Яцковий та інші. Водночас, багато теоретичних, методологічних та практичних аспектів конкурентоспроможності підприємств готельно-ресторанного бізнесу залишаються дискусійними та потребують подальшого дослідження, особливо з огляду на сучасні складні та нестабільні умови розвитку.

Індустрія гостинності характеризується високим рівнем конкуренції та сильною залежністю від сезонних, природних, соціально-економічних і політичних факторів. Розвиток ринку готельно-ресторанних послуг і складність діяльності на ньому визначаються специфікою функціонування підприємств у цій галузі. Конкурентоспроможність у такому контексті виступає ключовим показником ефективності діяльності підприємств і водночас проявляється через ринкову конкуренцію, яка є основною рушійною силою розвитку індустрії гостинності [2].

Конкурентоспроможність підприємств індустрії гостинності розглядається як комплексна характеристика, яка відображає здатність окремого підприємства та бізнесу в цілому своєчасно реагувати на зміни ринкових умов, зберігаючи при цьому переваги щодо інших учасників ринку [3].

У теоретичному та практичному вимірах оцінка конкурентоспроможності підприємств набуває особливої актуальності, оскільки лише на основі системного аналізу можна визначити рівень конкурентоспроможності та обґрунтовано планувати заходи щодо його підвищення. Водночас слід зазначити, що на сьогодні не існує єдиного загальноприйнятого підходу до оцінки цього показника. З одного боку, він слугує основою для розробки стратегічних та оперативних планів підвищення конкурентоспроможності, а з іншого – виступає ключовим критерієм ефективності впроваджених заходів.

Для забезпечення стабільної конкурентоспроможності готельно-ресторанні підприємства застосовують комплекс стратегій і методів, спрямованих на зміцнення їхніх позицій на ринку. Основні напрями підвищення конкурентоспроможності наведені на рис. 1.



Рис. 1. Основні методи підвищення конкурентоспроможності [1]

Отже, конкурентоспроможність у готельно-ресторанному бізнесі визначається здатністю підприємства ефективно використовувати наявні ресурси, впроваджувати інноваційні рішення та забезпечувати високий рівень обслуговування, одночасно адаптуючись до змін ринкової кон'юнктури та зростаючих вимог клієнтів.

Сучасні економічні умови, що характеризуються нестабільністю, карантинними обмеженнями, воєнними діями, зниженням ділової активності та зростанням соціальної напруги, створюють значні виклики для розвитку бізнесу. У зв'язку з цим, питання підвищення конкурентоспроможності та розвитку підприємництва стають одним із ключових напрямів для стабілізації та відновлення національної економіки. Незважаючи на відносно невелику частку готельно-ресторанного бізнесу у структурі ВВП країни, його роль у забезпеченні економічного зростання є важливою, оскільки ця галузь формує

основу для розвитку туризму, створює робочі місця та стимулює розвиток суміжних секторів національної економіки.

У науковій літературі існують різні підходи до визначення поняття «готельно-ресторанний бізнес». Один із поширених підходів розглядає його як виробничо-господарську, організаційну та економічну діяльність підприємств, спрямовану на задоволення потреб суспільства у готельних та ресторанных послугах, а також у супутніх продуктах і послугах, з метою отримання прибутку або досягнення соціально-економічного ефекту в умовах ринку. У власному розумінні, підприємство готельно-ресторанного бізнесу є самостійним суб'єктом господарювання, що здійснює діяльність відповідно до Господарського кодексу України та нормативно-правових актів, що регулюють сферу гостинності та туризму. Основна мета його діяльності полягає у наданні послуг із тимчасового розміщування та організації харчування за межами постійного місця проживання споживачів із метою отримання економічної вигоди. Згідно з класифікацією видів економічної діяльності України, готельно-ресторанний бізнес відноситься до категорії «тимчасове розміщування й організація харчування».

У 2022 році, у зв'язку з військовими діями на території України, до вже існуючих факторів, пов'язаних із пандемією COVID-19 та карантинними обмеженнями, додалися нові ризики та загрози, спричинені війною. В умовах цих викликів питання безпеки стало ключовим чинником для забезпечення сталого розвитку туристичної галузі країни.

У таблиці 1 наведено динаміку податкових надходжень від засобів розміщення у різних областях України за даними 1 кварталу, що відображає вплив погіршення безпекової ситуації на показники галузі у зазначених регіонах, включно з м. Київ.

Аналіз динаміки податкових надходжень від засобів розміщення у розрізі областей України за показниками 1 кварталу 2021–2023 рр. [52]

Область	Податкові надходження від засобів розміщення у 1 кварталі, млн грн		
	2021	2022	2023
Закарпатська	11,5	14,6	16,8
Івано-Франківська	33,7	33,4	30,2
м. Київ	125,1	107,6	57
Львівська	37,9	52,1	60,4
Миколаївська	6	6	2
Одеська	191,5	24,2	15,2
Херсонська	6,8	7	0,2
Чернівецька	2,6	2,6	5,2

Згідно з даними Державного агентства розвитку туризму України (ДАРТ), у перші три місяці 2023 року спостерігалось суттєве зростання податкових надходжень від засобів розміщення, що свідчить про позитивну динаміку у розвитку туристичної галузі та готельного бізнесу. Найбільший приріст, який склав 98%, зафіксовано в Чернівецькій області, де податкові надходження досягли 5 млн 152 тис. грн у порівнянні з 2 млн 600 тис. грн за аналогічний період 2022 року [4].

Львівська область також продемонструвала значне зростання, зокрема на 16% порівняно з попереднім роком, що підтверджує її статус одного з провідних туристичних центрів України. Податкові надходження в Закарпатській області збільшилися на 15% у порівнянні з 2022 роком та на майже 46% у порівнянні з 2021 роком [4].

Отримані дані свідчать про відновлення та зростання туристичної активності в Україні, що є важливим сигналом для подальшого розвитку індустрії гостинності. Водночас для підтримки цього позитивного тренду необхідно продовжувати впроваджувати інноваційні рішення та підвищувати якість послуг як у сфері туризму, так і в готельно-ресторанному бізнесі, що, у свою чергу, сприятиме збільшенню туристичного потоку та росту доходів галузі [4].

Висновок. Конкуреноспроможність підприємств готельно-ресторанного бізнесу визначається здатністю ефективно використовувати внутрішні ресурси, впроваджувати інновації, забезпечувати високий рівень обслуговування та своєчасно адаптуватися до змін у зовнішньому середовищі. Сучасні виклики, пов'язані з глобалізацією, пандемією та воєнними діями, підкреслюють необхідність постійного вдосконалення стратегій управління та розвитку підприємств. Аналіз факторів конкуреноспроможності та використання ефективних методів управління дозволяє підприємствам підтримувати стабільні позиції на ринку та забезпечувати стійкий розвиток індустрії гостинності, що позитивно впливає на економіку країни та її міжнародний імідж.

СПИСОК ВИКОРИСТАНИХ ДЖЕРЕЛ:

1. Тищук і., терещук о. Інноваційні технології у готельно–ресторанному бізнесі: ефективність, персоналізація, автоматизація. *Економіка та суспільство*. 2025. (71). URL: <https://doi.org/10.32782/2524-0072/2025-71-61>
2. Балабаш о. Управління конкуреноспроможністю підприємства готельного бізнесу на засадах процесного підходу. *Науковий вісник одеського національного економічного університету*. 2019. № 5(268). С. 31–43. DOI: 10.32680/2409-9260-2019-5- 268-31-43.
3. Носирев о.о. конкуреноспроможність та інноваційний розвиток підприємств готельно-ресторанного і туристичного бізнесу. *Науковий вісник одеського національного економічного університету*. 2022. № 11–12 (300–301). С. 110–122. DOI: doi.org/10.32680/2409-9260-2022-11-12-300-301-110-122.
4. Туристична статистика України: динаміка податкових надходжень по регіонах. Офіційний сайт дарт. URL: <https://www.tourism.gov.ua/blog/turistichna-statistika-ukrayini-dinamika-podatkovih-nadhodzhen-po-regionah> (дата звернення: 02.10.2025).

FINANCE AND BANKING; TAXATION, ACCOUNTING AND AUDITING

UDC 336

Halushka Vladyslav

Student

Taras Schevchenko National university

Kyiv city, Ukraine

ROLE OF INTERNATIONAL FINANCIAL ASSISTANCE IN SUPPORTING THE RESILIENCE OF UKRAINE'S BANKING SYSTEM AMID WAR CONDITIONS

Abstract: The full-scale war has posed challenges to Ukraine's banking system, including disruptions in operations, elevated credit risks, cyber threats, and pressure on liquidity and capital adequacy. Despite these adversities, the sector has demonstrated remarkable resilience, largely due to substantial international financial assistance. This paper examines the role of external support from key partners — the European Union, International Monetary Fund (IMF), World Bank, and other donors — in ensuring the stability and operational continuity of Ukraine's banking system under martial law conditions in 2025–2026. The analysis highlights how international assistance acts as a critical buffer against war-induced shocks, preserving bank liquidity, profitability, and capital ratios. However, dependency on timely disbursements and geopolitical risks remain key vulnerabilities. The paper concludes with policy recommendations for diversifying funding sources, accelerating domestic reforms, and preparing the banking sector for post-war recovery and EU integration.

The Ukrainian experience offers valuable insights for enhancing financial resilience in conflict-affected economies.

Keywords: international financial assistance, banking system resilience, Ukraine war economy, IMF Extended Fund Facility, EU macro-financial support, macroeconomic stability.

The Russian invasion of Ukraine, ongoing since February 2022, has inflicted severe damage on the country's economy and financial infrastructure. The banking system, a cornerstone of economic stability, faced immediate threats: operational disruptions in occupied territories, heightened credit risks from borrower insolvencies, cyber attacks, and liquidity strains amid capital outflows. By mid-2022, non-performing loans (NPLs) surged, reserves dipped, and inflation spiked, threatening systemic collapse. Yet, as of February 2026, the sector exhibits remarkable resilience: NBU international reserves reached \$57.66 billion as of 1 February 2026 (record high, +\$357.8 million in January) [7], while Non-Performing Loan ratios have stabilized at around 29-30% under EU definitions [5], with profitability remaining robust (pre-tax profits of UAH 100 billion in H1 2025) [8].

This resilience is largely attributable to massive international financial assistance, which has acted as a macroeconomic stabilizer, preventing fiscal collapse and enabling the NBU to maintain monetary policy anchors. Total mobilized aid since 2022 exceeds \$88 billion [10], with significant inflows in 2025 supporting reserves growth. This support has indirectly bolstered banks by funding budget deficits without monetary emission, stabilizing the hryvnia, and facilitating SME lending programs.

International aid to Ukraine has scaled dramatically, evolving from emergency relief to structured long-term support. In 2025, inflows reached record levels, boosting reserves to \$57.66 billion by early 2026 [7].

Key donors include:

European Union: The €90 billion Ukraine Support Loan for 2026–2027 (agreed in February 2026, €30 billion macro-support + €60 billion defence) [1].

IMF: The new 48-month Extended Fund Facility (\$8.1 billion, SDR 5.94 billion), staff-level agreement reached in November 2025 [4].

World Bank/EBRD/Others: Cumulative support since 2022 totals over \$88 billion, with ongoing guarantees for banks [10].

Projections estimate substantial aid for 2026–2028 (e.g., \$51.4 billion in 2026), bridging gaps and supporting reserves at \$65 billion by end-2026 [9].

International assistance supports banking resilience through indirect macroeconomic stabilization and direct sector interventions. By funding budget deficits without NBU emission, aid averts inflation and stabilizes foreign exchange markets, preserving liquidity [5]. Reserves at \$57.66 billion enable NBU interventions, maintaining capital adequacy ratios double the minima (Tier 1 ~17%) [7]. Direct mechanisms include guarantees and programs (e.g., The International Monetary Fund benchmarks, European Bank for Reconstruction and Development for small and medium-sized enterprises lending), mitigating NPL risks and enabling credit expansion [5]. CDBP metrics highlight aid's role in tail-risk buffers [3]. Overall, aid acts as a «lifeline», preserving operational continuity amid war [2]. Dependency on disbursements exposes risks from delays [1]. Geopolitical escalation could widen financing gaps [4]. NPLs at 30% mask issues in state banks [5]. Fiscal pressures underscore reform urgency.

Conclusion and Recommendations:

International financial assistance has been instrumental in bolstering the resilience of Ukraine's banking system during the protracted war, transforming acute vulnerabilities into a foundation for stability. The analysis demonstrates that external support has effectively served as a macroeconomic buffer, enabling the National Bank of Ukraine to maintain key anchors such as reserve levels and currency stability while preventing inflationary pressures from budget deficits. This has indirectly preserved banking operations, liquidity, and capital adequacy, allowing the sector to continue supporting economic activities like lending to small and medium enterprises despite ongoing disruptions. The structured mechanisms, including conditional loans and reform-linked programs, have not only addressed immediate shocks but also

catalyzed long-term improvements in governance and risk management, showcasing how targeted aid can enhance systemic buffers in conflict settings.

However, the system's dependence on external inflows highlights persistent risks, such as potential delays in disbursements and exposure to geopolitical uncertainties, which could exacerbate financing gaps and strain asset quality. These challenges underscore the need for complementary domestic strategies to reduce over-reliance on aid and build self-sustaining mechanisms.

To further strengthen resilience, policymakers should prioritize diversifying funding sources by engaging additional donors and developing internal sources of financing while accelerating reforms like enhanced non-performing loan resolution and cybersecurity frameworks. Preparing for post-war recovery involves aligning with European Union standards to attract private investment and integrating advanced monitoring tools for early risk detection. As an analyst reviewing this information, the data illustrates a positive trajectory in banking metrics, driven by aid's catalytic role, but also reveals areas for improvement: earlier sections effectively highlight quantitative impacts, yet could benefit from more comparative examples from other conflict economies to broaden applicability; the overall narrative flows well, emphasizing aid's transformative potential, though tightening repetitive elements in mechanisms would enhance conciseness. This synthesis shows that while the current framework is robust, proactive adaptations will be key to transitioning from wartime survival to peacetime growth and integration.

REFERENCES:

1. Council of the European Union (2026). Council agrees position on legal framework to provide €90 billion in financial support to Ukraine. Brussels: Council of the EU. Available at: <https://www.consilium.europa.eu/en/press/press-releases/2026/02/04/council-agrees-position-on-legal-framework-to-provide-90-billion-in-financial-support-to-ukraine/> [Accessed 11 February 2026].

2. European Commission (2025). The Ukraine Facility. Brussels: European Commission. Available at: https://commission.europa.eu/topics/eu-solidarity-ukraine/eu-assistance-ukraine/ukraine-facility_en [Accessed 11 February 2026].
3. Feyen, E. & Mare, D. S. (2021). Measuring Systemic Banking Resilience: A Simple Reverse Stress Testing Approach. Policy Research Working Paper 9864. Washington, DC: World Bank Group. Available at: <https://openknowledge.worldbank.org/handle/10986/36640> [Accessed 11 February 2026].
4. International Monetary Fund (2025). IMF and Ukrainian authorities reach Staff-Level Agreement on a new US\$8.1 billion 48-month Extended Fund Facility (EFF) Arrangement. Washington, DC: IMF. Available at: <https://www.imf.org/en/news/articles/2025/11/26/pr-25399-ukraine-agreement-on-new-us-8-point-1-bil-48mo-eff-arrangement> [Accessed 11 February 2026].
5. National Bank of Ukraine (2025). Banking sector resilience assessment 2025. Kyiv: NBU. Available at: <https://bank.gov.ua/en/news/all/shvaleno-kontseptsiyu-otsinki-stiykosti-bankiv-i-bankivskoyi-sistemi-v-2025-rotsi> [Accessed 11 February 2026].
6. National Bank of Ukraine (2026a). International reserves of Ukraine as of 1 January 2026. Kyiv: NBU. Available at: <https://bank.gov.ua/en/news/all/mijnarodni-rezervi-ukrayini-zrosli-uprodovj-2025-roku-na-ponad-30-do-573-mlrd-dol-ssha> [Accessed 11 February 2026].
7. National Bank of Ukraine (2026b). International Reserves Increased to USD 57.7 Billion in January. Kyiv: NBU. Available at: <https://bank.gov.ua/en/news/all/mijnarodni-rezervi-zrosli-do-577-mlrd-dol-ssha-za-pidsumkami-sichnya> [Accessed 11 February 2026].
8. National Bank of Ukraine (2026c). Banking sector overview H1 2025. Kyiv: NBU. Available at: https://bank.gov.ua/admin_uploads/article/FSR_2025-H1_eng.pdf [Accessed 11 February 2026].

9. National Bank of Ukraine (2026d). Macroeconomic forecast update January 2026. Kyiv: NBU. Available at: <https://bank.gov.ua/en/news/all/inflyatsiya-bude-pomirnoyu-u-20262028-rokah-a-ekonomika-postupovo-zrostatime--inflyatsiyniy-zvit> [Accessed 11 February 2026].
10. World Bank Group (2025). World Bank Group Support to Ukraine. Washington, DC: World Bank. Available at: <https://www.worldbank.org/en/country/ukraine/overview> [Accessed 11 February 2026].

Рябов Ілля Тарасович

аспірант кафедри європейської економіки і бізнесу

ДВНЗ «Київський національний економічний

університет імені Вадима Гетьмана»

ORCID: 0009-0004-4081-5068

ВПЛИВ ПОДАТКОВИХ РЕБЕЙТІВ/КЕШ-РІБЕЙТІВ НА ОБСЯГИ КІНОВИРОБНИЦТВА В КРАЇНАХ ЄС

Анотація. У роботі обґрунтовано актуальність оцінювання причинного впливу податкових стимулів (tax rebates/cash rebates) на виробничу активність у кіноіндустрії країн ЄС. Запропоновано дизайн емпіричної перевірки на основі панельних даних та методів difference-in-differences і event-study з урахуванням інституційних обмежень політики державної допомоги. Окреслено набір результативних показників (кількість проєктів, локальні витрати, inbound-виробництва) та контрольних факторів для мінімізації зміщень оцінок.

Ключові слова: кінобізнес; податкові стимули; кеш-рібейт; податковий кредит; державна допомога; Європейський Союз; панельні дані; difference-in-differences.

Вступ

Фіскальні стимули для аудіовізуального сектору (зокрема податкові кредити, кеш-рібейти та інші схеми «soft money») стали одним із найпоширеніших інструментів конкурентної культурно-економічної політики в Європі. У межах підтримки фільмів та інших аудіовізуальних творів країни ЄС застосовують сотні національних і субнаціональних схем, а сукупний масштаб підтримки оцінюється мільярдами євро на рік [1, с. 3]. Водночас нарощування

стимулів посилює міждержавну конкуренцію за мобільні знімальні проєкти, сервісні витрати, зайнятість та інфраструктурні інвестиції.

Структура фінансування європейських ігрових фільмів підкреслює вагомість таких механізмів: у вибірці європейських театральних фільмів (реліз 2022 р.) пряме публічне фінансування становило 27% сукупного обсягу фінансування, а виробничі стимули – 20% [2, с. 12]. Сукупно ці два компоненти формують майже половину фінансової структури проєктів, що робить питання їх ефективності ключовим для політики розвитку кіноіндустрії.

Попри інтенсивне поширення ребейтів, емпірична оцінка їхнього саме причинного впливу залишається методологічно складною. Під «економічним ефектом» стимулу доцільно розуміти приріст економічної активності відносно контрфактичної ситуації (за відсутності стимулу), а не просто обсяг витрат, задекларованих для отримання відшкодування [3, с. 22]. Крім того, на практиці можливі ефекти витіснення – перерозподіл дефіцитних ресурсів (команд, потужностей) на користь inbound-виробництва, що може зменшувати доступність ресурсів для національного виробництва [3, с. 49].

Мета та постановка дослідницьких питань

Мета дослідження – оцінити причинний вплив запровадження/посилення податкових ребейтів (кеш-рібейтів) на обсяги кіновиробництва в країнах ЄС та виявити умови, за яких ефект є найбільш вираженим.

Ключові дослідницькі питання: (1) чи зростають показники виробничої активності (кількість проєктів і/або локальні витрати) після запуску стимулу; (2) чи відрізняється ефект для національного виробництва і для inbound-проєктів; (3) які параметри стимулу (ставка, ліміти, вимоги до кваліфікованих витрат, швидкість виплат) асоціюються з вищою віддачею; (4) чи проявляється «ефект перетікання» виробництва між країнами у відповідь на зміни стимулів.

Інституційні рамки та обґрунтування вибору показників

Політика ребейтів у країнах ЄС реалізується в межах правил державної допомоги, що поєднують культурні цілі з промисловими завданнями розвитку сектору [1, с. 3]. Важливою особливістю є «територіалізація» витрат: окремі

схеми дозволяють вимагати, щоб значна частина виробничого бюджету була витрачена на території країни, яка надає підтримку; у практиці підтримки допускалися вимоги до 80% бюджету [1, с. 9]. Через це для аналізу причинного ефекту доцільно відокремлювати показники загального обсягу бюджетів від показників локальних (кваліфікованих) витрат, що безпосередньо прив'язані до дизайну стимулу.

У національних практиках стимул зазвичай виступає формою непрямой підтримки – поряд із грантами/позиками, обов'язковими внесками мовників та іншими джерелами фінансування [4, с. 10]. Це означає, що ідентифікація ефекту потребує контролю за співіснуючими інструментами політики (пряме фінансування, регуляторні вимоги до інвестування, режими копродукції), щоб не приписувати ребейтам результат, зумовлений іншими змінами.

Методологія дослідження

Для оцінки причинного впливу пропонується використати панельний підхід difference-in-differences (DiD) із фіксованими ефектами країн і років. «Тритмент» визначається як запровадження ребейту або суттєве посилення параметрів схеми (наприклад, підвищення ставки чи ліміту, розширення переліку кваліфікованих витрат). Базова специфікація оцінює зміну результативних показників у країнах, які запровадили стимул, відносно країн-контролів, що на той момент не змінювали режим підтримки.

Для перевірки припущення паралельних трендів та аналізу динаміки ефектів використовується event-study (оцінка коефіцієнтів за роки до та після реформи). Це дозволяє виявити: (а) наявність «передфектів» (ознака ендогенності/самоселекції), (б) часові лаги, пов'язані з виробничими циклами, та (в) стійкість ефекту в середньостроковому періоді.

Дані та змінні (план емпіричної операціоналізації)

Період аналізу може охоплювати 2008–2024 рр. (за наявності порівнюваних рядів), одиниця спостереження – «країна-рік». Результативні змінні: кількість ігрових фільмів/серіальних проєктів у виробництві або релізі; обсяг локальних витрат, декларованих для отримання ребейту; кількість inbound-проєктів (за

можливості); зайнятість у production services. Контрольні змінні: ВВП, безробіття, інфляція; індикатори місткості ринку (кінотеатральні відвідування/бок-офіс як проксі); ознаки наявності/масштабу прямого публічного фінансування та інших інструментів підтримки.

Емпірична мотивація (приклад національної оцінки)

Національні оцінювання можуть слугувати орієнтиром для формування гіпотез і набору показників. Зокрема, у прикладі оцінювання фіскального механізму однієї з країн ЄС, запровадженого у 2014 р., зафіксовано приріст іноземних інвестицій та виробничих витрат у 2014–2017 рр., а також додаткові надходження податків і зайнятість у секторі [5, с. 3]. Разом із тим подібні результати потребують перевірки на ширшій порівнюваній панельній вибірці з урахуванням контрфакту та міжкраїнного перетікання виробництва.

Висновки

Податкові реbeyти/кеш-реbeyти є системно важливим елементом фінансування та конкурентної привабливості європейської кіноіндустрії, але їхній «чистий» ефект не можна коректно оцінити без квазіекспериментальних підходів і прозорої операціоналізації результатів. Запропонований дизайн (DiD + event-study) дозволяє відокремити приріст виробничої активності від перерозподілу потоків між країнами та врахувати ризики витіснення ресурсів. Додатково, результати дослідження мають практичну цінність для оптимізації параметрів стимулів (ставка, ліміти, критерії витрат, адміністративна швидкість), щоб мінімізувати «гонку субсидій» та підвищити віддачу для національних економік [6, с. 1].

СПИСОК ВИКОРИСТАНИХ ДЖЕРЕЛ:

1. Communication from the Commission on State aid for films and other audiovisual works (2013/C 332/01) : consolidated version (01.07.2014). Official Journal of the European Union. 2014. 18 p. URL: <https://eur-lex.europa.eu/legal->

content/EN/TXT/PDF/?uri=CELEX%3A02013XC1115%2801%29-20140701

(дата звернення: 05.03.2026).

2. Kanzler M. Fiction film financing in Europe: A sample analysis of films released in 2022. European Audiovisual Observatory (Council of Europe). Strasbourg, 2025. 172 p. URL: https://www.oficinamediaespana.eu/images/media_europa/FictionfilmfinancinginEurope_filmsreleasedin2022Inf.pdf (дата звернення: 05.03.2026).
3. Impact analysis of fiscal incentive schemes supporting film and audiovisual production in Europe / European Audiovisual Observatory (Council of Europe); Olsberg•SPI. Strasbourg, 2014. 140 p. URL: <https://rm.coe.int/impact-analysis-of-fiscal-incentive-schemes-supporting-film-and-audiov/16808e4506> (дата звернення: 05.03.2026).
4. Poort J., Hugenholtz P. B., Lindhout P., Til G. van. Film Financing and the Digital Single Market: its Future, the Role of Territoriality and New Models of Financing. European Parliament, Policy Department for Structural and Cohesion Policies. Brussels, 2019. 116 p. URL: https://www.europarl.europa.eu/RegData/etudes/STUD/2019/629186/IPOL_STU%282019%29629186_EN.pdf (дата звернення: 05.03.2026).
5. Evaluation of the fiscal incentive scheme for film production in Lithuania : a study commissioned by the Lithuanian Film Centre. June 2018. 53 p. URL: https://www.lkc.lt/docs/KEA_Evaluation-of-the-fiscal-incentive-scheme-for-film-production-in-lithuania.pdf (дата звернення: 05.03.2026).
6. Messerlin P., Parc J. The myth of subsidies in the film industry: a comparative analysis of European and US approaches. Innovation: The European Journal of Social Science Research. 2020. 8 p. URL: <https://ecipe.org/wp-content/uploads/2020/10/Messerlin-Parc-2020-Myth-of-Subsidies.pdf> (дата звернення: 05.03.2026).

MANAGEMENT, PUBLIC ADMINISTRATION AND GOVERNANCE

УДК 005.7

Зейналов Рауф Ельшан огли
здобувач освіти рівня доктора філософії
Державний університет економіки і технологій
м. Кривий Ріг, Україна

ФАКТОРИ ЕФЕКТИВНОСТІ ВПРОВАДЖЕННЯ АДАПТИВНИХ СТРАТЕГІЙ В УПРАВЛІННЯ РОЗВИТКОМ ДІДЖИТАЛ-КОМПАНІЙ

Анотація. У статті розглянуто особливості впровадження адаптивних стратегій в управлінні розвитком діджитал-компаній в умовах стрімкої технологічної еволюції та зростання ринкової невизначеності. Обґрунтовано необхідність переходу від традиційних управлінських підходів до адаптивних моделей, здатних забезпечити гнучкість управлінських рішень і стійкість розвитку компаній. Визначено ключові фактори, що впливають на ефективність впровадження адаптивних стратегій, зокрема рівень технологічної зрілості, управлінські компетенції, організаційну структуру, використання аналітичних інструментів та роль людського фактора. Наголошено на значенні комплексного врахування зазначених факторів для формування адаптивних систем управління розвитком діджитал-компаній у динамічному технологічному середовищі.

Ключові слова: адаптивні стратегії, управління розвитком, діджитал-компанії, технологічна еволюція, стратегічне управління, цифрова трансформація, управлінські практики.

В умовах стрімкої технологічної еволюції сучасні діджитал-компанії опиняються в середовищі високої турбулентності, де швидкість змін у зовнішньому середовищі значно перевищує можливості традиційних управлінських механізмів. Зміни у вимогах споживачів, поява нових цифрових технологій, посилення конкурентного тиску та невизначеність ринкової поведінки формують особливі умови функціонування бізнес-структур, що вимагають від компаній відповідної гнучкості та адаптивності. Саме адаптивні стратегії управління стають ключовим інструментом забезпечення стійкого розвитку та конкурентоспроможності в умовах цифрової трансформації [1].

Адаптивні стратегії визначаються як такі підходи до управління, що здатні забезпечувати своєчасну реакцію на зміни зовнішнього середовища завдяки гнучким механізмам прийняття рішень, використанню аналітики даних, цифрових інструментів та інтеграції інноваційних практик у внутрішні бізнес-процеси [2, с. 640]. Водночас вони не є універсальними: їх ефективне впровадження залежить від сукупності факторів, які прямо чи непрямо впливають на здатність організації адаптуватися до зовнішніх та внутрішніх викликів.

Одним із таких факторів є рівень технологічної зрілості компанії. Компанії з розвиненою цифровою інфраструктурою та високим рівнем автоматизації процесів мають більшу здатність впроваджувати адаптивні рішення, оскільки цифрові інструменти забезпечують гнучкість управління та швидкість реагування на зміни ринку [3, с. 192]. Аналіз наукових підходів показує, що цифровізація формує нові вимоги до гнучкості та здатності підприємства трансформувати свою стратегію у відповідь на зміни зовнішнього середовища.

Другим важливим фактором виступає якість управлінських компетенцій і лідерства. Адаптивні стратегії ефективно реалізуються лише в тому разі, коли управлінська команда здатна не лише розробляти гнучкі плани, але й впроваджувати їх на всіх рівнях організації. Підготовка кадрів, здатних працювати в умовах невизначеності, лідерські навички, що підтримують

інновації та швидке прийняття рішень, — це складові, що сприяють адаптації організації. Дослідження показують, що адаптивне лідерство є ключовою складовою успішних змін та формування організаційної культури, орієнтованої на навчання та гнучкість.

Третім фактором є організаційна структура та внутрішні процеси, що забезпечують гнучкість та інтеграцію адаптивних практик у діяльність компанії. Дослідження з управління показують, що традиційні ієрархічні структури гальмують процеси адаптації, тоді як плоскі структури та крос-функціональні команди сприяють швидкому обміну інформацією, прийняттю рішень та інноваційним діям. Гнучкі моделі організаційної структури дозволяють краще реагувати на зміни та формувати середовище, здатне підтримувати адаптивні стратегії.

Четвертий фактор стосується використання аналітичних даних та прогнозування. Сучасні діджитал-компанії мають доступ до великих обсягів даних, що дозволяє здійснювати прогнозування трендів, оцінювання ризиків та вибір шляхів оптимального реагування на зміни ринку. Аналітичні системи підтримки прийняття рішень забезпечують основу для адаптивних управлінських практик, сприяючи більш обґрунтованому вибору стратегічних напрямів.

Не менш важливим є людський фактор — культура організації, здатна підтримувати зміни, мотивація персоналу, готовність до навчання та прийняття нових технологій. Організаційна культура, що підтримує інновації та експериментування, — важлива передумова успіху адаптивних стратегій, оскільки саме люди є носіями змін і здатні імплементувати нові підходи у повсякденну діяльність компанії.

Нарешті, зовнішні фактори, такі як конкурентне середовище, регуляторні вимоги, ринкова невизначеність і швидкість технологічних змін, створюють контекст, у якому адаптивні стратегії або стають джерелом конкурентних переваг, або втрачають свою ефективність. Дослідження підтверджують, що в умовах VUCA-середовища (Volatility, Uncertainty, Complexity, Ambiguity)

адаптивність виступає ключовою характеристикою стратегічного управління, що дозволяє компаніям не лише виживати, а й розвиватися [4, с. 27].

Таким чином, ефективність впровадження адаптивних стратегій в управлінні розвитком діджитал-компаній визначається взаємодією технологічних, управлінських, організаційних та зовнішніх чинників. Комплексний підхід до оцінювання цих факторів дозволяє сформувати більш гнучкі управлінські системи, які здатні забезпечити сталий розвиток бізнесу в умовах сучасної турбулентності технологічного середовища [5, с. 65].

СПИСОК ВИКОРИСТАНИХ ДЖЕРЕЛ:

1. Adaptive strategic management in a digital business environment. URL: <https://doaj.org/article/d93f9206198248c59354c597b0fad1fd> [дата звернення: 15.02.2026].
2. Risnawati, J., Junaidi, A., & Sunarmin. (2025). Reconstructing the adaptive performance management model in the dynamics of flexible and hybrid work in the digital era. *Journal of Contemporary Administration and Management (ADMAN)*, 3(1), 638–644. <https://doi.org/10.61100/adman.v3i1.263>
3. Обиденнова Т., Чобіток І. Формування стратегії адаптивно-інноваційного розвитку підприємств в умовах цифровізації / Т. Обиденнова, І. Чобіток // *Herald of Khmelnytskyi National University. Economic sciences.* — 2025. — Т. 342, № 3(1). — С. 191–197.
4. Wulandari, P. (2025). Adaptive management in the era of technological disruption: Organizational strategies for facing global uncertainty. *Optima: Indonesian Journal of Contemporary Management and Accounting*, 1(1), 26–33.
5. Гармаш А.О. Управління розвитком ІТ-компаній в Україні та світі. *Modern engineering and innovative technologies.* 2023. Вип. 26. Ч. 2. С. 61–72. DOI: <https://doi.org/10.30890/2567-5273.2023-26-02-013>

LAW AND INTERNATIONAL LAW

УДК 347.1:342.722

Алфьорова Тетяна Миколаївна

кандидат юридичних наук, доцент

доцент кафедри права Навчально-наукового інституту

ВНПЗ «Дніпровський гуманітарний університет»

м. Дніпро, Україна

ЦИВІЛЬНО-ПРАВОВІ ГАРАНТІЇ ГЕНДЕРНОЇ РІВНОСТІ: СУЧАСНІ ВИКЛИКИ ТА ПЕРСПЕКТИВИ ВДОСКОНАЛЕННЯ ЗАКОНОДАВСТВА УКРАЇНИ

Анотація. У тезах здійснено аналіз цивільно-правових гарантій забезпечення гендерної рівності в Україні в контексті сучасних соціальних, правових та євроінтеграційних процесів. Досліджено зміст принципу гендерної рівності у цивільному праві, його нормативне закріплення, механізми реалізації та захисту, а також проблеми правозастосування. Особливу увагу приділено аналізу міжнародних стандартів у сфері забезпечення гендерної рівності та їх імплементації у національне законодавство. Запропоновано напрями вдосконалення цивільного законодавства України з урахуванням сучасних викликів та практики Європейського Союзу.

Ключові слова: гендерна рівність, цивільне право, цивільно-правові гарантії, недискримінація, права людини, правовий захист, євроінтеграція.

Забезпечення гендерної рівності є одним із ключових показників демократичності правової держави та рівня захисту прав людини. В умовах трансформації українського суспільства, євроінтеграційного курсу та

реформування приватноправових відносин особливої актуальності набуває питання цивільно-правових гарантій гендерної рівності.

У сучасній цивілістичній доктрині гендерна рівність розглядається як міжгалузевий принцип, що пронизує всю систему приватного права та конкретизується через загальні засади цивільного законодавства. Зокрема, принцип юридичної рівності учасників цивільних відносин, закріплений у ст. 1 Цивільного кодексу України, слугує базовою цивільно-правовою гарантією гендерної рівності.

У науковій літературі обґрунтовується, що формальна рівність суб'єктів цивільного права не завжди забезпечує фактичну рівність, оскільки гендерні стереотипи та соціально зумовлена нерівність можуть впливати на реалізацію цивільних прав [1, с. 88-90]. У зв'язку з цим у доктрині приватного права дедалі більшого поширення набуває концепція матеріальної рівності, яка передбачає застосування спеціальних правових механізмів для усунення дискримінаційних наслідків.

Цивільно-правові гарантії гендерної рівності в Україні мають комплексний характер і включають: нормативні, інституційні та процесуальні елементи. Конституційний принцип рівності перед законом конкретизується у цивільному законодавстві через заборону обмеження цивільної правоздатності та дієздатності за ознакою статі.

Водночас аналіз норм Цивільного кодексу України свідчить про відсутність чіткого механізму цивільно-правової відповідальності за дискримінаційні дії у приватноправовій сфері, що ускладнює реалізацію принципу гендерної рівності на практиці [2]. Закон України «Про забезпечення рівних прав та можливостей жінок і чоловіків» має рамковий характер і не містить спеціальних цивільно-правових способів захисту [3].

Міжнародно-правові акти, зокрема Конвенція ООН про ліквідацію всіх форм дискримінації щодо жінок, визначають дискримінацію щодо жінок як будь-яке обмеження прав у політичній, економічній, соціальній чи будь-якій

іншій сфері та зобов'язують держави-сторони забезпечити ефективний юридичний захист від дискримінації незалежно від її форми [4].

Практика Європейського суду з прав людини демонструє розширене тлумачення принципу недискримінації, який поширюється на цивільні правовідносини, включно з сімейними, трудовими та договірними спорами. Так, у своїй практиці Європейський суд з прав людини розвинув значну судову практику щодо застосування заборони дискримінації за статтею 14 Європейської конвенції з прав людини, зокрема у справах *Sejdić and Finci v. Bosnia and Herzegovina* та *D.H. and Others v. Czech Republic* [5].

Серед основних проблем реалізації цивільно-правових гарантій гендерної рівності слід виокремити складність доказування дискримінації у цивільному процесі, відсутність усталеної судової практики у справах, пов'язаних із захистом від дискримінації за ознакою статі, а також недостатнє використання інституту компенсації моральної шкоди як ефективного засобу цивільно-правового захисту.

У наукових та аналітичних матеріалах, що узагальнюють практику застосування принципи недискримінації, зазначається, що суди здебільшого обмежуються формальним застосуванням норм приватного права без урахування гендерного контексту спору, зосереджуючись на формальній рівності сторін та ігноруючи фактичну нерівність їх процесуальних і матеріально-правових можливостей [5]. Такий підхід унеможлиблює виявлення непрямої або прихованої дискримінації, що, в свою чергою знижує ефективність судового захисту порушених прав та не відповідає міжнародним стандартам захисту від дискримінації.

У цьому контексті актуалізується необхідність зміни підходів до тлумачення та застосування норм приватного права з урахуванням принципу матеріальної рівності, а також формування гендерно чутливої судової практики, орієнтованої на реальний, а не формальний захист цивільних прав.

Вважаємо, що перспективним напрямом розвитку цивільного законодавства України є нормативне закріплення принципу недискримінації як

самостійної засади цивільного права, а також розширення переліку способів захисту цивільних прав у разі порушення принципу гендерної рівності.

Доцільним є також запровадження обов'язкової гендерно-правової експертизи цивільного законодавства та формування спеціалізованої судової практики з урахуванням стандартів ЄСПЛ та доктрини матеріальної рівності.

СПИСОК ВИКОРИСТАНИХ ДЖЕРЕЛ:

1. Protosavitsk Liudmyla Legal aspects of gender equality and their legislative consolidation. Law. Human. Environment. 2023. 14(1). С. 88-106
2. Цивільний кодекс України : Закон України від 16.01.2003 № 435-IV. URL: <https://zakon.rada.gov.ua/laws/show/435-15> (дата звернення: 08.02.2026)
3. Про забезпечення рівних прав та можливостей жінок і чоловіків : Закон України від 08.09.2005 № 2866-IV. URL: <https://zakon.rada.gov.ua/laws/show/2866-15> (дата звернення: 08.02.2026).
4. Конвенція про ліквідацію всіх форм дискримінації щодо жінок : Міжнар. договір ООН від 18 груд. 1979 р. URL: https://zakon.rada.gov.ua/laws/show/995_207#Text (дата звернення: 08.02.2026).
5. European Court of Human Rights. Guide on Article 14 of the European Convention on Human Rights and Article 1 of Protocol No. 12 (Prohibition of Discrimination). Strasbourg: Council of Europe, 2020. 132 p. URL: <https://www.refworld.org/jurisprudence/caselawcomp/echr/2020/en/123518> (дата звернення: 08.02.2026)

BIOLOGY AND BIOTECHNOLOGY

УДК 573

Новоженець Марія Володимирівна

вчитель біології та екології

Лицей №2 м. Копичинці

Копичинецької міської ради

Чортківського району

Тернопільської області

Україна

ПРИСТОСУВАННЯ ТВАРИН І РОСЛИН ДО ЗИМОВОГО РИТМУ

Анотація: у статті проаналізовано стратегії виживання живих організмів у зимовий період, який є суворим природним фільтром для біосистем. Розглянуто класифікацію сезонних адаптацій: активне переживання холодів, міграції та стан спокою. Детально описано фізіологічні процеси в рослинах, зокрема «загартування» через накопичення цукрів та явище «фізіологічної посухи», що спричиняє листопад. Охарактеризовано відмінності між справжньою сплячкою та зимовим сном тварин, а також специфіку діапаузи у комах. Матеріал містить приклади адаптивної поведінки птахів і звірів, зокрема зміну раціону та використання теплоізоляційних властивостей снігу.

Ключові слова: адаптація, сезонні зміни, стан спокою, листопад, загартування рослин, міграція, зимова сплячка, зимовий сон, линяння, діапауза, заціпеніння, терморегуляція, сніговий покрив, запасання корму.

ПРИСТОСУВАННЯ ТВАРИН І РОСЛИН ДО ЗИМОВОГО РИТМУ.

За календарем зима починається 1 грудня. Астрономічний початок зими вважається 21 або 22 грудня – день зимового сонцестояння. Кінцем зими вважається день весняного рівнодення – 22 березня.

Фенологи вважають, що зима настає із замерзанням водойм і встановленням міцного снігового покриву, а кінець її – з появою таловин. Зимув умовно поділяють на два періоди:

Перший період – м'яка зима – характеризується тим, що морози й снігопади чергуються з відлигами (особливо наприкінці грудня і в першій половині січня).

Другий період – холодна зима – починається із середини січня. В цей час помітно збільшуються дні, яскраво світить, але мало гріє сонце, стоять сильні морози.

Пристосування до зміни сезонів у тварин і рослин надзвичайно різноманітні. Характер адаптацій багато в чому залежить від рівня організації, від морфологічних і фізіологічних особливостей організмів. Незважаючи на різноманітність сезонних адаптацій, їх можна поділити на три категорії, які відповідають трьом основним формам пристосування організмів до сезонних змін клімату:

- 1) пристосування, спрямовані на переживання несприятливих сезонів в активному стані;
- 2) пристосування, які допомагають уникати несприятливих умов шляхом міграції;
- 3) пристосування, спрямовані на переживання несприятливих умов у стані спокою.

Рослини взимку перебувають у стані глибокого спокою. Сніговий покрив має для них важливе значення. Сніг – поганий провідник тепла. Вкриваючи землю, мов килимом, він захищає рослини від переохолодження.

Насіння однорічних рослин, яке залишилося зимувати, має чудову здатність не замерзати навіть під час найбільшого морозу. Досліди, проведені із

сухим насінням гарбузів, пшениці та іншими рослинами, показали, що вони переносять температуру рідкого кисню і навіть гелію (- 263° С).

У багаторічних рослин гинуть надземні частини, а живими лишаються кореневища, бульби, цибулини – підземні. Коріння деяких рослин (кульбаби, цикорію) перед зимівлею скророчується, втягуючи під землю на 1 – 3 см кореневу шийку з бруньками відновлення.

Інакше можуть боротися з холодом соковиті рослини, які не можуть сховатися від морозу, наприклад озимі культури. Готуючись до зими, вони проходять так зване загартування. Насамперед у них відбувається складна фізіологічна перебудова клітини, нагромаджується багато цукру. Соки клітин густішають і не замерзають при досить низьких температурах. Рослина припиняє ріст, ніби впадаючи у глибокий сон. Озимі культури добре загартовуються, якщо восени вдень стоять погожі сонячні дні, а вночі – невеликий морозець. Загартовані рослини нормально переносять найлютіші морози.

У наших лісах взимку можна побачити багато зелених рослин. Це – численні трав'янисті і напівкущові рослини: брусниця, грушанка, копитняк, верес та інші, які зеленіють під снігом. В одних з них листя живе протягом року, в інших змінюється через кілька місяців, як у суниці, але всі вони зеленіють як влітку, так і взимку.

Рослини не можуть переміститися в теплі краї, тому вони використовують біохімічні та структурні методи захисту.

- *Стан спокою (Дормантність):* Це своєрідний «зимовий сон». Дерева та кущі припиняють ріст, уповільнюють обмін речовин і використовують накопичені за літо запаси крохмалю та цукрів.

- *Листопад:* Листя — це головне джерело випаровування води. Оскільки взимку коріння не може всмоктувати замерзлу воду («фізіологічна посуха»), дерева скидають листя, щоб не загинути від зневоднення.

- *Природний «антифриз»:* Рослини виводять зайву воду з клітин у міжклітинний простір і накопичують у клітинному соку цукри. Це знижує температуру замерзання рідини, не даючи кристалам льоду розірвати клітини.

- *Збереження під землею:* Багаторічні трави (наприклад, тюльпани або півонії) повністю відмирають над землею, зберігаючи життя у підземних органах — кореневищах, цибулинах або бульбах, де вони захищені шаром ґрунту та снігу.

Тварини мають більше варіантів: вони можуть змінити місце проживання, впасти в сплячку або пристосувати свій організм до активного життя в холоді.

Основні методи:

1. *Міграція:* Птахи (лелеки, ластівки) та деякі ссавці (кити, північні олені) долають тисячі кілометрів у пошуках їжі та тепла.

2. *Сплячка та заціпеніння:*

- *Справжня сплячка:* Температура тіла падає майже до рівня навколишнього середовища, серцебиття сповільнюється (наприклад, у їжаків, ховрахів).

- *Зимовий сон:* Тварина може прокинутися під час відлиги (ведмеді, борсуки, єноти).

3. *Зміна зовнішнього вигляду (Линяння):*

- *Густина:* Виростає густий підшерсток (вовки, лисиці).

- *Колір:* Зайці-біляки та горностаї змінюють колір хутра на білий, щоб стати непомітними на снігу.

4. *Запасання їжі:* Білки ховають горіхи, бобри готують запаси гілок під водою, а сойки збирають жолуді.

Властивість теплокровності, притаманна вищим хребетним (ссавцям і птахам), зробила їх певною мірою незалежними від температурних умов навколишнього середовища, дала можливість залишитися на зиму в тих місцях, де вони жили літом, і переживати зимовий період у діяльному стані. Цьому сприяють адаптації, спрямовані на зменшення неминучих зимою теплових втрат, з одного боку, і на відновлення енергетичного балансу, з другого,

наприклад: розвиток підшкірного жирового шару і спеціального зимового пір'я або хутра, перехід до життя під сніговим покривом. Навіть дрібні гризуни, незважаючи на недосконалість їх терморегуляції, можуть жити під снігом всю зиму, зберігаючи активність. Велику роль у цьому відіграє забезпеченість кормом, необхідна для відновлення втрат енергії. Цьому сприяють кормові запаси (у гризунів) або зміна режиму харчування (дятли, наприклад зимою переходять від харчування комахами до харчування насінням хвойних).

Характерною формою сезонних адаптацій є міграції, тобто сезонні переміщення, що допомагають тваринам уникати несприятливих наслідків настання зими (переважно через погіршення кормових умов). Найкраще виражені ці адаптації у птахів, осінній відліт і весняний приліт яких є невід'ємною частиною природних явищ у помірній і північній зонах. Вираженість міграції залежить від міри сезонних коливань умов середовища. Ця залежність ілюструється співвідношенням числа перелітних птахів, з одного боку, і осілих та кочуючих – з другого, в різних за сезонною контрастністю зонах. Явище сезонних міграцій відоме також у летючих мишей, а серед безхребетних – у деяких метеликів (зокрема, в американських данаїд), тобто у тих організмів, органи пересування яких забезпечують подолання великих відстаней.

Важливою формою сезонних адаптацій є виникнення стадій спокою з підвищеною стійкістю до несприятливих умов. Синхронізація циклів розвитку з ритмом зовнішніх умов внаслідок чергування стадій спокою і активної життєдіяльності особливо поширена у пойкилотермних організмів (організмів з несталою температурою тіла – рослин, безхребетних і нижчих хребетних тварин), хоч переживання несприятливих за кліматичними і кормовими умовами сезонів у стані спокою відоме і в ряді гомойотермних організмів (організмів із сталою температурою тіла – вищих хребетних). У помірних широтах стан спокою є звичайно пристосуванням до переживання зимового періоду з низькими температурами, а в тропіках – до переживання літнього періоду з посухою. Типовим прикладом стану фізіологічного спокою є зимова

сплячка летючих мишей, комахоїдних (їжаки) і багатьох гризунів (ховрахи, бурундуки, тушканчики та ін.), під час якої знижується рівень обміну речовин. Це дає можливість таким тваринам (їх називають зимосплячими) пережити несприятливий період протягом 6-7 місяців за рахунок нагромаджених з осені жирових резервів. Глибина спокою у різних видів неонакова: зоологи розрізняють власне сплячку (коли температура тіла падає з 35 – 39°C до 0,7 – 4,5°C) і зимовий сон (у ведмедів і борсуків, температура тіла яких залишається на рівні 30 – 35°C).

Переживання несприятливих сезонів у стані спокою особливо характерне для пойкилотермних організмів. У комах, найкраще вивчених щодо цього представників безхребетних тварин, основною адаптацією такого типу є діапауза. Тобто сезонна затримка або зупинка їх росту і розвитку. Виникнення діапаузи відбувається на певних стадіях індивідуального розвитку (забезпечених звичайно достатніми кормовими резервами): в одних видів на стадії яйця (саранові, непарний і кільчастий шовкопряд. З корисних комах – шовкопряд), у других – на стадії пронімфи, тобто дорослої, готової до заляльковування личинки (яблунева плодожерка, кукурудзяний метелик), у третіх – на стадії лялечки (капустяний білан, багато метеликів-совок, дубовий шовкопряд). Рідше діапауза приурочена до личинкової стадії і стадії дорослої комахи.

Приуроченість стадій спокою до певних етапів розвитку характерна і для рослин. Спосіб переживання зимового періоду використано навіть як основну ознаку в системі життєвих форм рослинних організмів.

Однорічні рослини виростають наступного року з насіння, яке зберігається взимку під снігом.

У багаторічних рослин зимують кореневища, бульби, цибулини. В деяких зимують і листки – у вигляді розеток, щільно притиснутих до землі. Сніговий покрив добре захищає їх від вимерзання. Так зимують, наприклад: кульбаба, свиріпа, медунка, суниці та ін.

Цікаві пристосування до зимівлі у водяних рослин. У деяких із них в кінці літа утворюються так звані зимуючі бруньки. Вони відокремлюються від пагонів і опускаються на дно водойми, де й зимують. А плаваючі й надводні частини гинуть. Навесні з бруньок виростають нові рослини.

В шапінкових грибів зимує міцелій, або грибниця (підземна частина гриба), що має вигляд плетива з білих ниток, з цього міцелію з настанням тепла розвиваються нові гриби.

Деякі мохи й лишайники зимують на відкритому повітрі, не захищені сніговим покривом. Витримують холод внаслідок відсутності (майже повної) води в їх організмі. Спори бактерій можуть витримувати охолодження до 200 і більше градусів нижче нуля і після цього зберігають свою життєздатність.

Під час відлиги у лісі можна побачити багато цікавого. Біля дерев і пеньків на снігу інколи трапляються маленькі чорні личинки невеличкою жука з родини м'якотілих. Це так звані снігові черви. Вони проводять зиму під корінням дерев і камінням. Коли вода починає затоплювати їх схованки, вони вилазять наверх. У відлигу на снігу часто з'являються маленькі безкрилі комахи, які не повзають, а стрибають. Їх називають сніговими блохами. Живуть вони під снігом і живляться перегнилими частинами рослин.

У підводному царстві взимку тихо. Риби мігрують у найглибших місцях водойм, де завжди зберігається стала температура – не нижча від $+4\text{ }^{\circ}\text{C}$. Маса води найбільша при цій же температурі. Більш холодна або тепла вода має меншу масу і спливає над шаром, температура якого $+4\text{ }^{\circ}\text{C}$. В такій воді риби звичайно зимують, але при цьому часом виникає загроза їх життю від нестачі кисню. Крига, що вкриває товстим шаром поверхню ставків і річок, заважає припливу й розчиненню вільного кисню у воді, внаслідок чого трапляється замор риби. Рятуючи їх у льоду прорубують ополонки, вставляють у них снопи з очерету, соломи, щоб сприяти поповненню кисню. В Україні є риби, що у люті морози почувають себе чудово. Так, минь взимку відкладає ікру.

Земноводні і плазуни взимку перебувають у стані заціпеніння. У земляних нірках, де вони ховаються, температура не зазнає різких коливань і не буває набагато нижча від 0 °С.

Зимівля птахів пов'язана з труднощами добування необхідної і більшої проти літа кількості поживи. Це зумовлюється як зменшенням кількості їжі (зникнення багатьох комах, обсипання насіння ягід), так і меншою можливістю добути її у зв'язку із зменшенням світлової частини доби, наявністю снігового покриву, замерзанням більшості водойм.

Деякі з наших зимуючих птахів (горобці, галки, ворони, граки) тримаються поблизу житла людей і живляться різними відходами. У холодні дні вони сидять настовбурчивши пір'я, а у відлигу купаються, влаштовують бійки.

Зерноїдні лісові птахи (снігурі, омелюхи) взимку блукають у пошуках корму. Омелюхи взимку живляться виключно ягодами, які ковтають цілими. М'якоть ягід перетравлюється в шлунку, а кісточки птах викидає. Заносячи на значну відстань насіння, омелюхи сприяють поширенню багатьох порід ягідних дерев і кущів.

Зовсім інакше їдять ягоди горобини снігурі. Вони викидають м'якоть, а споживають кісточки. За залишками ягід можна впізнати, хто гостював на горобині.

Озброєні міцним дзьобом дятли добувають комах з-під кори або довбають ялинові чи соснові шишки. На пеньку або в розгалуженні гілок дятел влаштовує «кузню», в якій закріплює шишки. Роздовбуючи їх, він виймає насіння, яким живиться. Часто біля «кузні» дятла підготовуються дрібні пташки – синиці, чечітки.

Осілі птахи – тетеруки, глухарі, куріпки – взимку переміщуються по угіддях.

Шишкарі взимку виводять пташенят. Така особливість пов'язана з тим, що у зимовий час вони не мають нестачі в кормі – насінні хвойних дерев. А навесні, коли вилітають молоді пташенята, насіння легко добувати з шишок, які розкриваються.

Взимку під час ожеледі маленьким пташкам важко добувати корм і вони часто гинуть від голоду і холоду. Великі птахи – тетеруки, куріпки інколи стають жертвами сніжного полону. Ховаючись від холоду, вони зариваються на ніч у сніг. Якщо утворюється міцний наст, вони не можуть вибратися з-під нього й знесилені гинуть.

Багато звірів узимку ведуть діяльний спосіб життя. У сніговій товщі роблять численні галереї миші. Тут вони ховаються від морозу й пернатих хижаків. До молодих сходів озимини добираються полівки. Ці гризуни так добре почувають себе взимку, що у товщі снігу споруджують теплі гнізда.

Хоч як затишно у снігових нірках, однак і тут гризуни загрожують вороги. У сніжних галереях переслідує мишей, полівок хижа ласка. Вздовж річок полює на гризунів горностаї. Маленькі землерийки забираються у підсніжні кубла полівок, у стіжки сіна й нападають на мишей, які часом у 2-3 рази більші за них.

Гризуни, що мешкають у товщі снігу, дуже бояться холоду. Коли їм доводиться, рятуючись від переслідування, вони пірнають у сніг і тікають під його покривом, тому що він добре зберігає тепло й захищає їх від морозу та хижаків.

Білки у великий мороз майже не залишають своїх гнізд, коли ж морози невеликі – вони активно рухаються, відшукують свої запаси – горіхи, жолуді, насіння хвойних.

Лисиця, вбравшись узимку в пухнасте руде хутро, виходить ввечері на полювання, добуваючи найчастіше дрібних гризунів – мишей і полівок, але при нагоді не обминає птахів і зайців. Своїми досконалими органами чуття лисиця добре відчуває під снігом мишу і, миттю зарившись у сніг, добуває собі поживу.

Голодні вовчі зграї блукають полями, заходять у села, щоб поживитися худобою або свійською птицею. Наприкінці січня у вовків починаються шлюбні ігри. У ведмедиці у барлозі народжуються малята.

В листяних лісах взимку трапляються лосі, козулі, дикі кабани. Від морозів їх захищає густе хутро і запас жиру. Живляться вони здебільшого гілками дерев – осик, травою. Дикі кабани добувають з-під снігу бульби, кореневища, жолуді.

Зима виступає в ролі суворого природного фільтра. Ті види, що виробили ефективні стратегії — чи то через міграцію, сплячку, чи через активну зміну раціону — забезпечують продовження життя навесні. Розуміння цих процесів допомагає нам не лише глибше пізнати природу, а й усвідомити свою роль у її збереженні. Навіть проста допомога, як-от облаштування годівнички для птахів або підгодовування звірів у лісництвах, може стати вирішальною для підтримки біологічного різноманіття.

СПИСОК ВИКОРИСТАНИХ ДЖЕРЕЛ:

1. Яришева Н.Ф.. Основи природознавства: Природа України: Навч. посібник. – К. : Вища шк. 1995. – 335 с.
6. Пер. з рос. Скоморовського В.Р., Про що говорять тварини/. – К. : Урожай, 1986. – 168 с.
7. Упоряд. В. І. Пономарчук Хрестоматія з природознавства. Посібник для вчителів.. К., «Рад. Школа», 1978. – 150 с.

VETERINARY SCIENCES

УДК 615.85:635.5(477.83)

Кочетова Галина Степанівна

доктор філософії

Прокопенко Тетяна Олексіївна

Гусак Людмила Миколаївна

Молодик Анжеліка Георгіївна

Державний науково-дослідний інститут

з лабораторної діагностики та

ветеринарно–санітарної експертизи

м. Київ, Україна

РАДІОЛОГІЧНИЙ КОНТРОЛЬ ДИКОРΟΣЛИХ ГРИБІВ НА ПОЛІССІ

Вступ. Літературні джерела вказують, що міграція та накопичення радіонуклідів у біоценозах відбувається за певними закономірностями, що залежать від ґрунтових і кліматичних умов, меліорації ґрунтів, технологій обробітку та біологічних особливостей рослинних структур. Піщані ґрунти та унікальна екосистема Поліського регіону сприяють накопиченню радіонуклідів (передусім цезію-137) у грибницях, оскільки дані ґрунти здатні утримувати близько 87% радіонукліду цезію-137. Тому, радіологічний контроль дикорослих грибів на Поліссі залишається і надалі надзвичайно важливим, навіть через десятиліття після аварії на Чорнобильській АЕС.

Мета роботи. Визначити концентрацію радіонуклідів у лісових грибах свіжих Волинської, Київської, Житомирської та Рівненської областей.

Матеріали та методи. Звіти про радіологічні дослідження регіональних державних лабораторій Державної служби України з питань безпеки харчових продуктів та захисту споживачів.

Результати та обговорення. Аналіз звітних даних регіональних державних лабораторій Держпродспоживслужби Волинської, Київської, Житомирської та Рівненської областей показав, що незважаючи на природний розпад радіонуклідів в навколишньому середовищі, дикорослі гриби і надалі продовжують інтенсивно поглинати радіонукліди з ґрунту та як і в попередні роки, залишаються основним джерелом внутрішнього опромінення населення.

Проте слід відзначити, що вміст радіонуклідів в лісових продуктах може суттєво варіювати в залежності від місця збору. Найвищі концентрації радіонуклідів містить лісова продукція яка росте у північних районах даних областей, оскільки вони зазнали найбільшого радіологічного забруднення після Чорнобильської катастрофи. Так наприклад, найвища, зафіксована державними лабораторіями, концентрація радіонукліду цезію-137, у лісових грибах свіжих зібраних на території Волинської області становила 1590 Бк/кг, на території Київської- 5930 Бк/кг, Житомирської- 1500 Бк/кг та Рівненської - 3800 Бк/кг.

Таким чином, питома активність радіонукліду цезію-137 у грибах дикорослих свіжих, зібраних на території Волинської області перевищує допустимі рівні вмісту цезію-137 встановлені чинними Гігієнічними нормативами (ГН 6.6.1.1-130-2006) в даній продукції (≤ 500 Бк/кг) у 3,2 рази, у Київській області у 11,9 раз, Житомирській- 3 рази та в Рівненській у 7,6 раз.

Висновки. Отже серед заходів радіаційного захисту населення і надалі найбільш складним, але й найбільш важливим є контроль за вмістом радіонуклідів у продуктах харчування, особливо у лісовій продукції, інформування населення та недопущення в реалізацію харчових продуктів, що не відповідають допустимим рівням.

Кот Тетяна Францівна

доктор ветеринарних наук, професор
кафедри внутрішньої патології та морфології

Ревунець Валентина Анатоліївна

здобувачка вищої освіти ступеня доктор філософії

Поліський національний університет

м. Житомир, Україна

ЕВОЛЮЦІЯ ВІРУСУ ПАНЛЕЙКОПЕНІЇ ТА ВЗАЄМОДІЯ З ІМУНІТЕТОМ ТВАРИНИ

Анотація. Вірус панлейкопенії котів є одним із найбільш патогенних збудників вірусних захворювань дрібних м'ясоїдних, що характеризується високою контагіозністю, значною летальністю та здатністю до індукції глибокої імуносупресії. У статті здійснено огляд еволюційних аспектів вірусу панлейкопенії, особливостей його генетичної мінливості та стабільності, а також проаналізовано механізми взаємодії з вродженим і адаптивним імунітетом тварини. Розглянуто роль гуморальної та клітинної імунної відповіді, вплив вірусу на імунні органи, формування імунної пам'яті та значення вакцинації в контролі захворювання.

Ключові слова: вірус панлейкопенії; парвовірусна інфекція; еволюція вірусів; імунітет тварин; коти; імуносупресія; вакцинація.

Вірус панлейкопенії котів (FPV), поширений у всьому світі та високопатогенний агент, нещодавно привернув значну увагу через міжвидову передачу його варіантів. Незважаючи на величезну кількість досліджень, проведених щодо FPV, дослідження, що вивчають його еволюційну історію,

динаміку та фактори, що зумовлюють його еволюцію, залишаються недостатніми [1].

Панлейкопенія котів – це важке захворювання котів, спричинене котячим парвовірусом (FPV) та, частково, собачим парвовірусом (CPV). Незважаючи на менш швидку еволюцію, ніж CPV, FPV заслуговує на увагу, особливо враховуючи, що наразі повідомляється про спалахи особливої тяжкості. Ця, очевидно, відмінна вірулентність потребує моніторингу з генетичної та клінічної точок зору. Поширення FPV характеризувалося кількома випадками дальньої інтродукції, проте більша частина його еволюції відбувалася локально. Хоча й без сильного статистичного зв'язку, деякі клінічні змінні, ймовірно, зазнали впливу вірусної філогенії, що свідчить про диференціальну вірулентність, яка потенційно характеризує штами FPV. Ці результати підкреслюють важливість постійного вивчення еволюції вірусу та її наслідків для клінічних аспектів захворювання [2].

Родина Parvoviridae класифікується на три підродини: Parvovirinae, Densovirinae та Namaparvovirinae. До парвовірусів м'ясоїдних належать три близько споріднених автономних парвовіруси: вірус панлейкопенії котів (FPV), парвовірус собак (CPV) і вірус ентериту норок (MEV). Шляхи еволюції та міжвидовий стрибок парвовірусів у м'ясоїдних тварин викликали високий науковий інтерес у всьому світі. [3, с.49]

FPV відомий з початку 20 століття [4], він демонстрував постійний розмір вірусної популяції та нижчу швидкість еволюції [5], а його генетична мінливість була зумовлена головним чином генетичним дрейфом [6]. Через свої особливості, FPV дещо більше занедбаний, ніж його конспецифічний CPV.

Незважаючи на свою просту еволюційну схему, FPV залишається важливою причиною захворювань у популяції котів, з повторюваними спалахами, особливо пов'язаними зі зниженням охоплення вакцинацією [7]. Клінічний парвовірус у котів переважно підтримується FPV, хоча невеликий відсоток (<10%) випадків зумовлений CPV [7]. З клінічної точки зору, прояви FPV та CPV у котів та собак, як повідомлялося, відрізняються за тяжкістю

гастроентерологічних ознак, які проявляються сильніше у собак [8], однак ця різниця не була експериментально чи систематично оцінена у котів, інфікованих цими двома вірусами, і розрізнення збудників залишається неможливим без молекулярно-діагностичних тестів.

На відміну від CPV у собак, де було доведено зв'язок між тяжкістю захворювання та філогенетичною кластеризацією [9], немає даних про роль конкретних штамів FPV у визначенні результату або тяжкості захворювання. Небагато досліджень панлейкопенії у котів описують негативне прогностичне значення деяких факторів [10], таких як клінічні ознаки (наприклад, млявість та низька температура тіла) або гематологічні та біохімічні зміни (наприклад, лейкопенія, тромбоцитопенія, гіпоальбумінемія та гіпокаліємія, низька концентрація тироксину в сироватці крові), модуляція яких вже була пов'язана з філогенією CPV [9] у деяких випадках парвовірусу собак. І навпаки, хоча зростання випадків панлейкопенії у котів попередньо пояснюється новими типами вірусів або невдачею вакцинації через мутацію вірусу, немає переконливих доказів на підтримку цих висновків, і можуть бути задіяні інші причини, включаючи неправильні протоколи вакцинації або наявність пасивного імунітету [11, 12]. Не можна також виключати неправильно діагностовану інфекцію котів CPV, яка потенційно призводить до більш тяжкої клінічної картини або зниження перехресного захисту [13].

Порівняно з CPV, FPV історично вважався більш передбачуваним патогеном через свою ендемічність [8]. З моменту свого ймовірного виникнення на початку 20-го століття FPV демонстрував відносно постійний розмір вірусної популяції, дещо збільшуючись з часом до останніх років, коли спостерігалось різке зниження. Поступове зростання вірусної популяції можна пояснити розширенням популяції його хазяїна. Глибока перебудова популяції котів відбулася в 1900-х роках. Під час світових воєн популяції тварин були знищені [14], а потім спостерігалось стабільне зростання. Крім того, міграції та подорожі людей, що характеризували 20-е століття, ще більше посилили це явище, використовуючи як домашніх тварин, так і їхні патогени [15],

створюючи більші та взаємопов'язані популяції, як це передбачається для інших інфекційних захворювань котів [16]. Навпаки, більш ефективний підхід до контролю або підвищення обізнаності власників можуть бути пов'язані з поточною тенденцією до зниження. Слід наголосити, що упередженість вибірки, головним чином через обмежену кількість доступних нещодавніх досліджень, також може пояснити спостережувані закономірності та штучно зменшити фактично відібрану вірусну популяцію.

Незважаючи на поширення FPV у всьому світі, спостерігалася відповідна географічна кластеризація, що свідчить про відносно обмежену здатність до поширення. Гострий характер інфекції FPV, тяжкість індукованих клінічних ознак та нижча мобільність котів порівняно з іншими домашніми тваринами та худобою, ймовірно, обмежують впровадження нових штамів на великі відстані, сприяючи сценарію локальної еволюції, як це також пропонується для інших вірусів [17]. Незважаючи на це, власники все частіше подорожують зі своїми домашніми тваринами, формуючи також епідеміологічний сценарій захворювань котів [15], також можна легко припустити, що сприяють поширенню вірусу через його вражаючу стійкість до навколишнього середовища. Виявлені деякі добре підтвержені міграційні шляхи, що підкреслює потік вірусу між провінціями [18].

Хоча молекулярна епідеміологія FPV може бути частково передбачуваною, клінічний парвовірус, безумовно, далеко не без ускладнень. Подвійність агентів, що викликають панлейкопенію котів, збільшує ризики та резервуари, а також може бути відповідальною за різну модуляцію захворювання. Діагноз панлейкопенії котів часто ставиться за допомогою антигенних тестів у місці надання медичної допомоги або ПЛР, специфічних для протопарвовірусів м'ясоїдних, які зазвичай не диференціюють FPV від CPV, що потенційно призводить до недооцінки реального внеску останнього. Багато досліджень повідомляли про виникнення CPV у котів [7], незважаючи на те, що вважали його незначною роллю, тоді як інші дослідження припускали його відсутність патогенності [19]. Ці дані спонукали до вивчення можливої модуляції клінічних

змін, спричинених CPV у котів. З іншого боку, у цьому дослідженні було виявлено лише дві послідовності CPV, що належать до антигенного варіанту 2a, що підтверджує його низьку поширеність у котів. Крім того, це не дозволило зробити будь-які змістовні висновки щодо клінічного впливу цього вірусу порівняно з FPV, але було отримано додаткові докази патогенної ролі CPV у котів, оскільки зареєстровані тварини демонстрували явні клінічні ознаки за відсутності інших виявлених патогенів.

Впливля загальна тенденція зв'язку між філогенією вірусу та клінічними змінними. Що стосується CPV [9], змінні, які найбільше сприяють першому глобальному компоненту, були пов'язані із загальним аналізом крові (ЗАК), коагуляцією, маркерами запалення та показниками метаболічного дистресу. Багато з цих змін раніше були визначені як прогностичні фактори при госпіталізації, такі як кількість лейкоцитів та тромбоцитів, концентрація альбуміну в сироватці крові та калію [20]. Однак, коли філогенетичний сигнал був офіційно оцінений, жодна змінна не була доведена статистично значущою після врахування FDR, на відміну від того, що спостерігалось для CPV [9], де зв'язок виник з ще меншим набором даних. Більша подібність між послідовностями FPV, ймовірно, зменшила філогенетичний сигнал та перешкоджала виявленню потенційних основних зв'язків. Тим не менш, деякі змінні були статистично пов'язані з філогенією вірусу, якщо розглядати їх окремо. Серед них загальний тироксин (tT4) та вільний тироксин (fT4) мають потенційно сильний біологічний зв'язок зі статусом захворювання, оскільки попередні аналізи визнавали концентрацію tT4 у сироватці крові при госпіталізації єдиним прогностичним показником виживання [21]. У пацієнтів без захворювань щитовидної залози tT4 вважається загальним показником хвороби, який зменшується пропорційно погіршенню захворювання [22]. У цьому випадку можна припустити, що рівні tT4 при госпіталізації відображають тяжкість захворювання, що могло бути зумовлене особливою вірулентністю відповідного штаму, що пояснюється зв'язком між клінічною змінною та філогенією вірусу. І навпаки, подібне дослідження, зосереджене на CPV [9], не

виявило внеску гормонів щитовидної залози в рРСА, а натомість виявило внесок лейкоцитів та нейтрофільних гранулоцитів.

Вакцинація проти FPV рекомендується всім котам. У перші тижні життя кошенята захищені материнськими антитілами однак, коли вони знижуються, кошенята стають дуже сприйнятливими. Тому важливо забезпечити проведення першої вакцинації у віці 6–8 тижнів з подальшими ревакцинаціями кожні 4 тижні до досягнення віку щонайменше 16 тижнів, а також ревакцинацію через 6–12 місяців, щоб уникнути захворювання у незахищених кошенят, у яких панлейкопенія зазвичай смертельно небезпечна. Однак на ефективну імунну відповідь впливають індивідуальні фактори, такі як стан здоров'я (наприклад, інфекційні та хронічні захворювання, імуносупресивні препарати), навколишнє середовище, харчування та стрес [23].

Висновки

Еволюція вірусу панлейкопенії котів відзначається поєднанням відносної генетичної стабільності та здатності до адаптивних змін, що забезпечують його високу патогенність. Взаємодія вірусу з імунною системою тварини є складним багаторівневим процесом, який визначає клінічний перебіг, прогноз та ефективність профілактичних заходів. Подальше вивчення цих механізмів має важливе значення для розвитку ветеринарної вірусології та імунології.

СПИСОК ВИКОРИСТАНИХ ДЖЕРЕЛ:

1. Zhang H., Zhang W., Pan Y., Li H., He T., Dong Q., Sheng J. Evolutionary Dynamics and Pathogenicity Analysis of Feline Panleukopenia Virus in Xinjiang, China. *Microorganisms*. 2024. Vol. 12(11). P. 2205.
2. Tucciarone C. M., Franzo G., Legnardi M., Lazzaro E., Zoia A., Petini M., Drigo M. Genetic insights into feline parvovirus: evaluation of viral evolutionary patterns and association between phylogeny and clinical variables. *Viruses*. 2021. Vol. 13(6). P. 1033.
3. Борщ В. С., Петренко А. В., Жулій А. О. Сучасні погляди на еволюцію

парвовірусу котів. Дні студентської науки у ветеринарній медицині: матеріали Всеукр. наук.-практ. конф. здобувачів вищої освіти, м. Харків, 08 травня 2025. Харків, 2025. С. 49.

4. Verge J., Christoforoni N. La gastroenterite infectieuse des chats; est-elle due à un virus filtrable. *CR Seances Soc. Biol. Fil.* 1928. Vol. 99. 312 p.
5. Shackelton L.A., Parrish C.R., Truyen U., Holmes E.C. High rate of viral evolution associated with the emergence of carnivore parvovirus. *Proc. Natl. Acad. Sci. USA*, 2005. Vol. 102. P. 379–384.
6. Decaro N., Desario C., Miccolupo A., Campolo M., Parisi A., Martella V., Amorisco F., Lucente M.S., Lavazza A., Buonavoglia C. Genetic analysis of feline panleukopenia viruses from cats with gastroenteritis. *J. Gen. Virol.* 2008. Vol. 89. P. 2290–2298.
7. Barrs V.R. Feline Panleukopenia. *Vet. Clin. N. Am. Small Anim. Pract.* 2019. Vol. 49. P. 651–670.
8. Greene C.E. Feline Enteric Viral Infections. In *Infectious Diseases of the Dog and Cat*, 4th ed.; Sykes J., Greene C., Eds.; Elsevier: Amsterdam, The Netherlands, 2012. P. 80–91.
9. Franzo G., Tucciarone C.M., Casagrande S., Caldin M., Cortey M., Furlanello T., Legnardi M., Cecchinato M., Drigo M. Canine parvovirus (CPV) phylogeny is associated with disease severity. *Sci. Rep.* 2019. Vol. 9. P. 1–8.
10. Petini M., Drigo M., Zoia A. Prognostic value of systemic inflammatory response syndrome and serum concentrations of acute phase proteins, cholesterol, and total thyroxine in cats with panleukopenia. *J. Vet. Intern. Med.* 2020. Vol. 34. P. 719–724.
11. Truyen U., Parrish C.R. Feline panleukopenia virus: Its interesting evolution and current problems in immunoprophylaxis against a serious pathogen. *Vet. Microbiol.* 2013. Vol. 165. P. 29–32.
12. Stuetzer B., Hartmann K. Feline parvovirus infection and associated diseases. *Vet. J.* 2014. Vol. 201. P. 150–155.
13. Decaro N., Buonavoglia C., Barrs V. Canine parvovirus vaccination and

- immunization failures: Are we far from disease eradication? *Vet. Microbiol.* 2020. Vol. 247. P. 108–760.
14. Bell J., Cavanagh K., Tilley L., Smith F.W.K. *Veterinary Medical Guide to Dog and Cat Breeds*; CRC Press: BocaRaton, FL, USA, 2012.
 15. Lauzi S., Stranieri A., Giordano A., Luzzago C., Zehender G., Paltrinieri S., Ebranati E. Origin and transmission of Feline coronavirus type I in domestic cats from Northern Italy: A phylogeographic approach. *Vet. Microbiol.* 2020. Vol. 244. P. 108–667.
 16. Myrrha L.W., Silva F.M.F., Vidigal P.M.P., Resende M., Bressan G.C., Fietto J.L.R., Santos M.R., Silva L.M.N., Assao V.S., Nior A.S.-J. et al. Feline coronavirus isolates from a part of Brazil: Insights into molecular epidemiology and phylogeny inferred from the 7b gene. *J. Vet. Med. Sci.* 2019. Vol. 81. P. 1455–1460.
 17. Coyne K.P., Christley R., Pybus O.G., Dawson S., Gaskell R.M., Radford A.D. Large-Scale Spatial and Temporal Genetic Diversity of Feline Calicivirus. *J. Virol.* 2012. Vol. 86. P. 11356–11367.
 18. Tucciarone C.M., Franzo G., Mazzetto E., Legnardi M., Caldin M., Furlanello T., Cecchinato M., Drigo M. Molecular insight into Italian canine parvovirus heterogeneity and comparison with the worldwide scenario. *Infect. Genet. Evol.* 2018. Vol. 66. P. 171–179.
 19. Clegg S., Coyne K., Dawson S., Spibey N., Gaskell R., Radford A. Canine parvovirus in a symptomatic feline carriers. *Vet. Microbiol.* 2012. Vol. 157. P. 78–85.
 20. Kruse B., Unterer S., Horlacher K., Sauter-Louis C., Hartmann K. Prognostic Factors in Cats with Feline Panleukopenia. *J. Vet. Intern. Med.* 2010. Vol. 24. P. 1271–1276.
 21. Petini M., Drigo M., Zoia A. Prognostic value of systemic inflammatory response syndrome and serum concentrations of acute phase proteins, cholesterol, and total thyroxine in cats with panleukopenia. *J. Vet. Intern. Med.* 2020. Vol. 34. P. 719–724.

22. Peterson M. E., Melian C., Nichols R. Measurement of serum concentrations of free thyroxine, total thyroxine, and total triiodothyronine in cats with hyperthyroidism and cats with nonthyroidal disease. *J. Am. Vet. Med. Assoc.* 2001. Vol. 218. P. 529–536.
23. Weidinger A. K., Hartmann K., Barutzki D., Truyen U., Abd El Wahed A., Zablotski Y., Bergmann M. Antibody response after feline panleukopenia virus vaccination in kittens with and without intestinal parasites. *Journal of Feline Medicine and Surgery.* 2024. Vol. 26(8).

POWER ENGINEERING AND POWER MACHINE ENGINEERING

УДК 621.313

Кацев Самоїл Шулімович

доктор філософії, доцент

Кухарчук Василь Васильович

доктор технічних наук, професор

Мадьяров Вячеслав Губейович

доктор філософії, доцент

Паламарчук Олег Васильович

студент

Вінницький національний технічний університет

м. Вінниця, Україна

НЕСТАНДАРТНИЙ АНАЛІЗ В ЕЛЕКТРОТЕХНІЦІ: ПЕРЕХІДНІ ПРОЦЕСИ В СКЛАДНОМУ ЄМНІСНОМУ КОЛІ ПЕРШОГО ПОРЯДКУ З ПОРУШЕННЯМ ЗАКОНІВ КОМУТАЦІЇ

Анотація. В роботі запропоновано використання ідей та методів нестандартного аналізу в галузі теоретичної електротехніки. Розглянуто аналіз перехідного процесу в ємнісному колі першого порядку з порушенням законів комутації.

Ключові слова: нескінченно мале число, нескінченно велике число, нестандартне число, стандартне число, ємнісне коло, перехідний процес.

Вступ

При аналізі перехідних процесів в електричних колах іноді виникає не завжди незалежні початкові умови можливо визначити виходячи із законів комутації, існують кола з порушенням законів комутації. В цих випадках доводиться використовувати так звані узагальнені закони – закон збереження потокозчеплення (для індуктивних кіл) або закон збереження заряду (для ємнісних кіл). При цьому розрахунок перехідного процесу суттєво ускладнюється.

Цього можна уникнути за допомогою методів *нестандартного аналізу*. Ці методи за допомогою не дуже складної аксіоматики дозволяють зберегти закони комутації завдяки *безпосередньому* використанню *нескінченно малих або великих чисел*.

Нагадаємо аксіоматику нестандартного аналізу.

Нехай R – впорядкована множина дійсних чисел. Число α будемо називати *нескінченно малим числом* тоді та лише тоді, коли

$$\forall r \in R (\alpha < r). \quad (1)$$

В свою чергу обернене число $\beta = \frac{1}{\alpha}$ будемо називати *нескінченно великим числом*.

До нескінченно малих та великих чисел можуть бути застосовані всі алгебраїчні операції (додавання, віднімання, множення, ділення, зведення в ступінь тощо) та теореми (комутативності, асоціативності тощо).

Будемо розрізняти нескінченно малі та великі числа різного порядку:

- $\alpha > \alpha^2 > \alpha^3 > \alpha^k$ – нескінченно малі числа першого, другого, третього, k -го порядку;

- $\beta < \beta^2 < \beta^3 < \beta^k$ – нескінченно великі числа першого, другого, третього, k -го порядку.

Разом з дійсними числами $r \in R$ нескінченно малі та великі числа утворюють впорядковану множину *гіпердійсних чисел* $*R$. Прийнято називати

дійсні числа $r \in R$ стандартними або архімедовими на відміну від нестандартних (неархімедових) чисел $*r \in *R$. Позначення \approx буде означати еквівалентність двох нестандартних чисел.

Для стандартних чисел m та n запишемо деякі співвідношення:

$$\frac{m}{\alpha^k} = m\beta^k, \quad \frac{m\alpha}{n\alpha} = \frac{m}{n}, \quad \frac{m}{n\alpha} = \frac{m}{n}\beta, \quad m\alpha^k + n \approx n, \quad m\beta^k + n \approx m\beta^k.$$

(2)

Цілком природньо, що таку ж нестандартну структуру може мати не лише множина дійсних чисел, а і множина уявних чисел, тобто площина комплексних чисел, тобто

$$m\alpha + jn \approx jn, \quad m\beta + jn \approx m\beta, \quad m + jn\alpha \approx m, \quad m + jn\beta \approx jn\beta. \quad (3)$$

Стандартне число 0 в нестандартному аналізі можна розглядати як нескінченно мале число нескінченно великого порядку, тобто

$$0 \approx \alpha^\beta, \quad (4)$$

тому

$$\frac{0}{\alpha} \approx 0, \quad 0 \cdot \beta \approx 0, \quad e^{-\beta \cdot 0} \approx 1, \quad e^{-\alpha} \approx 1, \quad e^\alpha \approx 1. \quad (5)$$

Нескінченна величина ∞ в нестандартному аналізі може бути подана як нескінченно велике число нескінченно великого порядку, тобто

$$\infty \approx \beta^\beta, \quad (6)$$

тому

$$\frac{\infty}{\beta} \approx \infty, \quad \infty \cdot \alpha \approx \infty, \quad e^{-\infty \cdot \alpha} \approx \alpha, \quad e^{-\beta} \approx \alpha. \quad (7)$$

(7)

Перед тим, як перейти до застосування вищенаведених виразів для розв'язання різноманітних прикладних задач зазначимо, що не існує загальних правил вибору параметру, який доцільно прирівняти до нескінченно малого (або нескінченно великого) числа. Цей вибір здійснюється дослідником в залежності від контексту конкретної задачі. При цьому слід мати на увазі, що у випадку необхідності заміни нескінченно малими числами одразу кількох

різномірних параметрів однієї задачі, визначення співвідношень між цими числами є зовсім непростю проблемою і вимагає, іноді, додаткових досліджень.

Перехідні процеси в складному ємнісному колі першого порядку з порушенням законів комутації

Визначимо перехідні напруги на ємностях в колі, що зображене на рис. 1. Параметри кола: $U = 100$ В, $r_1 = 10$ Ом, $C_1 = 100$ мкФ, $C_2 = 120$ мкФ, $C_3 = 30$ мкФ.



Рис. 1. Складне коло з ідеальними ємностями

Для визначення початкових умов приймемо, що $\omega = \alpha$, і для комплексного опору ємності запишемо $Z_C \approx \frac{1}{j\alpha C}$.

Тоді комплексний опір кола до комутації

$$\begin{aligned} Z_{ex} &\approx r_1 + \frac{1}{j\alpha C_1} + \frac{1}{j\alpha C_3} = \frac{r_1 \cdot j\alpha C_1 \cdot j\alpha C_3 + j\alpha C_3 + j\alpha C_1}{j\alpha C_1 \cdot j\alpha C_3} = \\ &= \frac{r_1 \cdot j\alpha C_1 \cdot C_3 + C_3 + C_1}{j\alpha C_1 \cdot C_3}. \end{aligned}$$

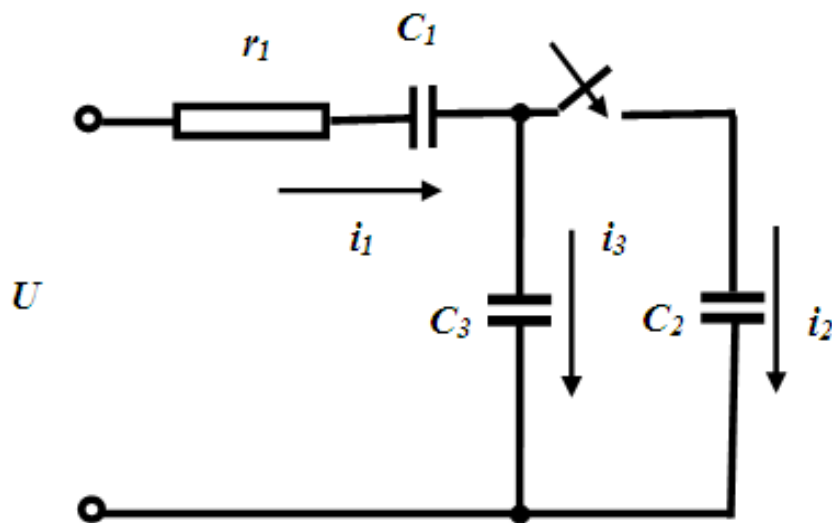
Струм в колі

$$I = \frac{U}{Z_{ex}} = \frac{U j\alpha C_1 C_3}{r_1 \cdot j\alpha C_1 \cdot C_3 + C_3 + C_1}.$$

Звідси початкові умови знаходяться як

$$\begin{aligned}
 u_{C_1}(0_+) = u_{C_1}(0_-) &= I \left(\frac{1}{j\alpha C_1} \right) = \frac{Uj\alpha C_1 C_3}{r_1 \cdot j\alpha C_1 \cdot C_3 + C_3 + C_1} \left(\frac{1}{j\alpha C_1} \right) = \\
 &= \frac{UC_3}{r_1 \cdot j\alpha C_1 \cdot C_3 + C_3 + C_1} \approx \frac{UC_3}{C_3 + C_1} = 23.077 \text{ В}, \\
 u_{C_3}(0_+) = u_{C_3}(0_-) &= I \left(\frac{1}{j\alpha C_3} \right) = \frac{Uj\alpha C_1 C_3}{r_1 \cdot j\alpha C_1 \cdot C_3 + C_3 + C_1} \left(\frac{1}{j\alpha C_3} \right) = \\
 &= \frac{UC_1}{r_1 \cdot j\alpha C_1 \cdot C_3 + C_3 + C_1} \approx \frac{UC_1}{C_3 + C_1} = 76.923 \text{ В},
 \end{aligned}$$

Оскільки ключ розімкнений

$$u_{C_2}(0_+) = u_{C_2}(0_-) = 0 \text{ В.}$$

Для забезпечення можливості використання другого закону комутації будемо вважати, що вітка з ємністю C_2 містить резистор $r_2 = \alpha_1$ (рис. 2).

Зазначимо, що нескінченно малі числа α та α_1 є *різнорідними* параметрами та їх співвідношення нам невідоме.



Рис. 2. Еквівалентне складне коло з ідеальними ємностями.

Знайдемо тепер примусові складові. Повний комплексний опір кола після комутації визначається як

$$\begin{aligned}
\underline{Z}_{\text{ex}} &\approx r_1 + \frac{1}{j\alpha C_1} + \frac{\left(r_2 + \frac{1}{j\alpha C_2}\right) \cdot \frac{1}{j\alpha C_3}}{\left(r_2 + \frac{1}{j\alpha C_2}\right) + \frac{1}{j\alpha C_3}} = \\
&= r_1 + \frac{1}{j\alpha C_1} + \frac{\frac{r_2}{j\alpha C_3} + \frac{1}{(j\alpha C_2)(j\alpha C_3)}}{r_2 + \frac{1}{j\alpha C_2} + \frac{1}{j\alpha C_3}} = \\
&= \frac{r_1 j\alpha C_1 + 1}{j\alpha C_1} + \frac{\frac{r_2(j\alpha C_2)(j\alpha C_3) + (j\alpha C_3)}{(j\alpha C_2)(j\alpha C_3)}}{r_2(j\alpha C_2)(j\alpha C_3) + j\alpha C_3 + j\alpha C_2} = \\
&= \frac{r_1 j\alpha C_1 + 1}{j\alpha C_1} + \frac{r_2(j\alpha C_2)(j\alpha C_3) + (j\alpha C_3)}{r_2(j\alpha C_2)(j\alpha C_3) + j\alpha C_3 + j\alpha C_2} = \\
&= \frac{\alpha_1(j\alpha C_2)(j\alpha C_3)r_1 C_1 + j\alpha C_3 r_1 C_1 + j\alpha C_2 r_1 C_1 + \alpha_1(j\alpha C_2)(C_3) + C_3 + C_2}{\alpha_1(j\alpha C_2)(j\alpha C_3)C_1 + j\alpha C_3 C_1 + j\alpha C_2 C_1}.
\end{aligned}$$

тоді струм, що протікає через ємність C_1

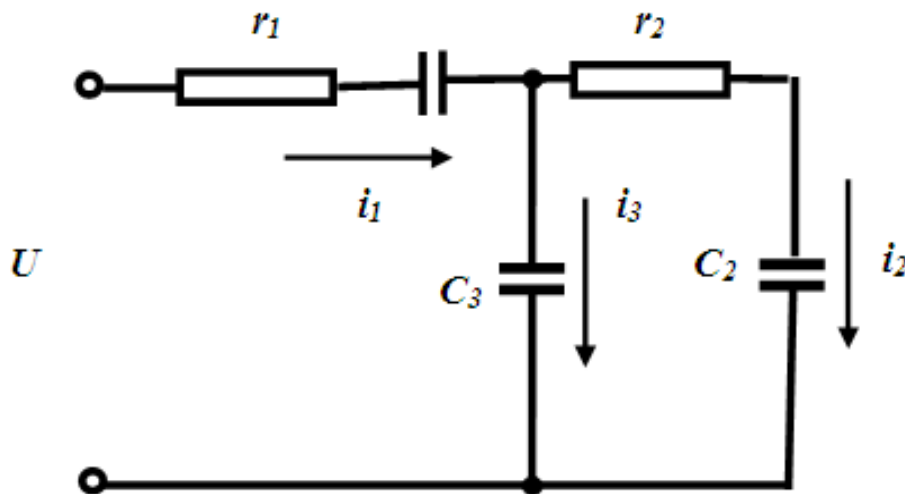
$$\begin{aligned}
\underline{I}_{C_1} &= \frac{U}{\underline{Z}_{\text{ex}}} = \\
&= \frac{U[\alpha_1(j\alpha C_2)(j\alpha C_3)C_1 + j\alpha C_3 C_1 + j\alpha C_2 C_1]}{\alpha_1(j\alpha C_2)(j\alpha C_3)r_1 C_1 + j\alpha C_3 r_1 C_1 + j\alpha C_2 r_1 C_1 + \alpha_1(j\alpha C_2)(C_3) + C_3 + C_2}.
\end{aligned}$$

Струми, що протікають через ємності C_2 , C_3 знаходяться як

$$\begin{aligned}
\underline{I}_{C_2} &= \underline{I}_{C_1} \frac{\frac{1}{j\alpha C_3}}{r_2 + \frac{1}{j\alpha C_2} + \frac{1}{j\alpha C_3}} = \underline{I}_{C_1} \frac{\frac{1}{j\alpha C_3}}{\frac{r_2(j\alpha C_2)(j\alpha C_3) + j\alpha C_3 + j\alpha C_2}{(j\alpha C_2)(j\alpha C_3)}} = \\
&= \underline{I}_{C_1} \frac{(j\alpha C_2)}{r_2(j\alpha C_2)(j\alpha C_3) + j\alpha C_3 + j\alpha C_2},
\end{aligned}$$

$$\begin{aligned} \underline{I}_{C_3} &= \underline{I}_{C_1} \frac{\frac{1}{j\alpha C_2}}{r_2 + \frac{1}{j\alpha C_2} + \frac{1}{j\alpha C_3}} = \underline{I}_{C_1} \frac{\frac{1}{j\alpha C_2}}{\frac{r_2(j\alpha C_2)(j\alpha C_3) + j\alpha C_3 + j\alpha C_2}{(j\alpha C_2)(j\alpha C_3)}} = \\ &= \underline{I}_{C_1} \frac{(j\alpha C_3)}{r_2(j\alpha C_2)(j\alpha C_3) + j\alpha C_3 + j\alpha C_2}, \end{aligned}$$

Таким чином примусові складові визначимо як

$$u_{C_1np} = \underline{I}_{C_1} \left(r_1 + \frac{1}{j\alpha C_1} \right) \approx \frac{U(C_2 + C_3)}{C_1 + C_2 + C_3} = 60 \text{ В},$$

$$u_{C_2np} = \underline{I}_{C_2} \left(\alpha_1 + \frac{1}{j\alpha C_2} \right) \approx \frac{UC_1}{C_1 + C_2 + C_3} = 40 \text{ В}.$$

$$u_{C_3np} = \underline{I}_{C_3} \frac{1}{j\alpha C_3} \approx \frac{UC_1}{C_1 + C_2 + C_3} = 40 \text{ В}.$$

Характеристичне рівняння сформуємо за методом вхідного опору

$$\begin{aligned} Z_{ex}(p) &= r_1 + \frac{1}{pC_1} + \frac{\left(r_2 + \frac{1}{pC_2} \right) \frac{1}{pC_3}}{r_2 + \frac{1}{pC_2} + \frac{1}{pC_3}} = r_1 + \frac{1}{pC_1} + \frac{\left(\alpha_1 + \frac{1}{pC_2} \right) \frac{1}{pC_3}}{\alpha_1 + \frac{1}{pC_2} + \frac{1}{pC_3}} = \\ &= \frac{\alpha_1(pC_2)(pC_3)r_1C_1 + pC_3r_1C_1 + pC_2r_1C_1 + \alpha_1(pC_2)(C_3) + C_3 + C_2}{\alpha_1(j\alpha C_2)(j\alpha C_3)C_1 + j\alpha C_3C_1 + j\alpha C_2C_1}. \end{aligned}$$

Воно буде мати вигляд

$$\begin{aligned} \alpha_1(pC_2)(pC_3)r_1C_1 + pC_3r_1C_1 + pC_2r_1C_1 + \alpha_1(pC_2)(C_3) + C_3 + C_2 = \\ = \alpha_1r_1C_1C_2C_3p^2 + (r_1C_3C_1 + r_1C_2C_1 + \alpha_1C_2C_3)p + C_3 + C_2 = 0. \end{aligned}$$

Це квадратне рівняння має два корені, перший з яких визначимо, виконавши відповідні перетворення

$$\begin{aligned} \alpha_1r_1C_1C_2C_3p^2 + (r_1C_3C_1 + r_1C_2C_1 + \alpha_1C_2C_3)p + C_3 + C_2 = \\ (r_1C_3C_1 + r_1C_2C_1)p + C_3 + C_2 = r_1C_1(C_3 + C_2)p + C_3 + C_2 = 0, \end{aligned}$$

звідки

$$p_1 = -\frac{C_2 + C_3}{r_1 C_1 (C_3 + C_2)} = -\frac{1}{r_1 C_1} = -1000 \text{ с}^{-1}.$$

Другий корінь знайдемо згідно теореми Вієта (для квадратного рівняння

$$ap^2 + bp + c = 0 \text{ справедлива формула } p_1 p_2 = \frac{c}{a}).$$

Оскільки $a = \alpha_1 r_1 C_1 C_2 C_3$ а $c = C_2 + C_3$, то

$$p_2 = \frac{c}{p_1 a} = -\frac{C_2 + C_3}{\alpha_1 r_1 C_1 C_2 C_3 \frac{1}{r_1 C_1}} = -\frac{C_2 + C_3}{\alpha C_2 C_3} = -\frac{41667}{\alpha_1} \text{ с}^{-1}.$$

Тоді

$$u_{C_2}(t) = u_{C_2 np} + A_1 e^{p_1 t} + A_2 e^{p_2 t} = 40 + A_1 e^{-1000t} + A_2 e^{-\frac{41667}{\alpha_1} t},$$

а

$$\begin{aligned} u_{C_3}(t) &= u_{C_2}(t) + \alpha_1 C_2 \frac{du_{C_2}(t)}{dt} = u_{C_2 np} + A_1 e^{p_1 t} + A_2 e^{p_2 t} + \\ &+ \alpha_1 C_2 (A_1 p_1 e^{p_1 t} + A_2 p_2 e^{p_2 t}) = 40 + A_1 e^{-1000t} + A_2 e^{-\frac{41667}{\alpha_1} t} - \\ &- \alpha_1 1.2 \cdot 10^{-4} (1000) A_1 e^{-1000t} - \alpha_1 1.2 \cdot 10^{-4} \left(\frac{41667}{\alpha_1} \right) A_2 e^{-\frac{41667}{\alpha_1} t} = 40 + \\ &+ A_1 e^{-1000t} + A_2 e^{-\frac{41667}{\alpha_1} t} - \alpha_1 1.2 \cdot 10^{-1} A_1 e^{-1000t} - 5 A_2 e^{-\frac{41667}{\alpha_1} t} \approx \\ &\approx 40 + A_1 e^{-1000t} - 4 A_2 e^{-\frac{41667}{\alpha_1} t}. \end{aligned}$$

Струм в ємності C_1 визначається як

$$\begin{aligned} i_{C_1}(t) &= C_2 \frac{du_{C_2}(t)}{dt} + C_3 \frac{du_{C_3}(t)}{dt} = C_2 \frac{d \left(A_1 e^{-1000t} + A_2 e^{-\frac{41667}{\alpha_1} t} \right)}{dt} + \\ &+ C_3 \frac{d \left(A_1 e^{-1000t} - 4 A_2 e^{-\frac{41667}{\alpha_1} t} \right)}{dt} = -1.2 \cdot 10^{-4} (1000) A_1 e^{-1000t} - \end{aligned}$$

$$\begin{aligned}
& -1.2 \cdot 10^{-4} \left(\frac{41667}{\alpha_1} \right) A_2 e^{-\frac{41667}{\alpha_1} t} - 0.3 \cdot 10^{-4} (1000) A_1 e^{-1000t} + \\
& + 1.2 \cdot 10^{-4} \left(\frac{41667}{\alpha_1} \right) A_2 e^{-\frac{41667}{\alpha_1} t} = -0.15 A_1 e^{-1000t}.
\end{aligned}$$

Тоді напруга на ємності C_1

$$\begin{aligned}
u_{C_1}(t) &= U - u_{C_3}(t) - r_1 i_{C_1}(t) \approx 100 - \left(40 + A_1 e^{-1000t} - 4A_2 e^{-\frac{41667}{\alpha_1} t} \right) - \\
& - 10 \left(-0.15 A_1 e^{-1000t} \right) \approx 60 - A_1 e^{-1000t} + 4A_2 e^{-\frac{41667}{\alpha_1} t} + 1.5 A_1 e^{-1000t} \approx \\
& \approx 60 + 0.5 A_1 e^{-1000t} + 4A_2 e^{-\frac{41667}{\alpha_1} t}.
\end{aligned}$$

Для визначення сталих інтегрування треба підставити замість змінної t значення початкового моменту часу $t = 0_+ \approx \alpha_2$ (початковий моменту часу позначається символом α_2 , оскільки за своєю фізичною природою відрізняється від опору $r_2 = \alpha_1$).

При цьому виникає невизначеність $e^{-41667 \frac{\alpha_2}{\alpha_1}}$.

Співвідношення нескінченно малих чисел α_1 та α_2 неможливо встановити суто математичним шляхом, оскільки вони відносяться до *різномірних* параметрів. Проаналізуємо їх з фізичної точки зору. Нагадаємо, що α_2 – це *початковий моменту часу*, а α_1 – це *активна провідність ідеальної ємності*, яку ми спеціально вводимо для виконання стандартних законів комутації. Оскільки ці величини є *незалежними* одна від одної, то *завжди* можна вибрати їх так, щоб забезпечити умову $\alpha_2 \approx \alpha_1^2$. Таким чином можна записати

$$e^{-41667 \frac{\alpha_2}{\alpha_1}} = e^{-41667 \frac{\alpha_1^2}{\alpha_1}} = e^{-41667 \alpha_1} \approx 1.$$

В результаті отримаємо систему рівнянь для визначення сталих інтегрування

$$u_{C_2}(0_+) = 40 + A_1 e^{-1000\alpha_2} + A_2 e^{-\frac{41667}{\alpha_1}\alpha_2} \approx 40 + A_1 + A_2 = 0,$$

$$u_{C_3}(0_+) = 40 + A_1 e^{-1000\alpha_2} - 4A_2 e^{-\frac{41667}{\alpha_1}\alpha_2} \approx 40 + A_1 - 4A_2 = 76.923.$$

З першого рівняння визначимо A_2 та підставимо в друге

$$A_2 = -40 - A_1,$$

$$40 + A_1 - 4(-40 - A_1) = 76.923,$$

Звідси

$$5A_1 = -83.077$$

і

$$A_1 = \frac{-83.077}{5} = -16.615,$$

а

$$A_2 = -23.385.$$

Таким чином

$$u_{C_2}(t) = 40 - 16.615e^{-1000t} - 23.385e^{-\frac{41667}{\alpha_1}t},$$

$$u_{C_3}(t) = 40 - 16.615e^{-1000t} + 93.538e^{-\frac{41667}{\alpha_1}t},$$

$$u_{C_1}(t) = 60 - 8.307e^{-1000t} - 93.538e^{-\frac{41667}{\alpha_1}t}.$$

Оскільки $e^{-\frac{41667}{\alpha_1}t} = \alpha_1$, можна записати

$$\begin{aligned} \forall (t > 0 \wedge t \neq 0_+) u_{C_2}(t) &= 40 - 16.615e^{-1000t} - 23.385e^{-\frac{41667}{\alpha_1}t} \approx \\ &\approx 40 - 16.615e^{-1000t} - 23.385\alpha_1 \approx 40 - 16.615e^{-1000t}, \end{aligned}$$

$$\begin{aligned} \forall (t > 0 \wedge t \neq 0_+) u_{C_3}(t) &= 40 - 16.615e^{-1000t} + 93.538e^{-\frac{41667}{\alpha_1}t} \approx \\ &\approx 40 - 16.615e^{-1000t} + 93.538\alpha_1 \approx 40 - 16.615e^{-1000t}, \end{aligned}$$

$$\begin{aligned} \forall (t > 0 \wedge t \neq 0_+) u_{C_1}(t) &= 60 - 11.45e^{-1000t} - 93.538e^{-\frac{41667}{\alpha_1}t} \approx \\ &\approx 60 - 8.307e^{-1000t} - 93.538\alpha_1 \approx 60 - 8.307e^{-1000t}. \end{aligned}$$

Висновки.

1. Авторами вперше виділено клас нестандартних електротехнічних задач, спрямованих на аналіз перехідних процесів в електричних колах постійного струму з порушенням законів комутації. Показано, що розв'язок виділеного класу задач стандартними методами теоретичної електротехніки є занадто складним.

2. Для вирішення окресленої проблеми запропоновано поширити методи нестандартного аналізу на такі задачі завдяки тому, що у вітці з ємністю додається нескінченно малий опір. Переваги такого підходу підтвержені в наведеному прикладі.

СПИСОК ВИКОРИСТАНИХ ДЖЕРЕЛ:

1. Каців С. Ш., Кухарчук В. В., Мадьяров В. Г., Радченко І. М. *Нестандартний аналіз в електротехніці: складне резистивно-індуктивне коло // The 3rd International scientific and practical conference “Future of science: innovations and perspectives” (January 26 -28, 2025) SSPG Publish, Stockholm, Sweden. 2025. – С. 89 – 93.*
2. Кухарчук В. В., Каців С. Ш., Мадьяров В. Г., Стадник Є. Г. *Нестандартний аналіз в електротехніці: перехідні процеси в індуктивному колі першого порядку з порушенням законів комутації // The 2nd International scientific and practical conference “European congress of scientific discovery” (February 3-5, 2025) Barca Academy Publishing, Madrid, Spain. 2025. – С. 125 – 131.*
3. Мадьяров В. Г., Каців С. Ш., Кухарчук В. В., Гнелиця Б. М. *Нестандартний аналіз в електротехніці: перехідні процеси в*

емнісному колі першого порядку з порушенням законів комутації // The 7th International scientific and practical conference “Current trends in scientific research development” (February 13-15, 2025) BoScience Publisher, Boston, USA. 2025. – С.216 – 223.

PHILOLOGY AND JOURNALISM

УДК 82

Діхтяр Анастасія Валентинівна
магістрантка Черкаського національного
університету ім. Богдана Хмельницького
м. Черкаси, Україна

ПОСТАТЬ ГРИГОРІЯ СКОВОРОДИ У ТВОРАХ ПОЕТІВ-ШІСТДЕСЯТНИКІВ

Анотація: Стаття присвячена аналізу рецепції постаті Григорія Сковороди у творчості поетів-шістдесятників Івана Драча та Володимира Підпалого. Висвітлено, як через призму філософії «сродної праці» та «кордоцентризму» автори переосмислюють національну ідентичність та моральні орієнтири ХХ століття. Встановлено, що для І. Драча Сковорода постає інтелектуальним щитом ідеологічним штампам, тоді як для В. Підпалого — етичним ідеалом закоріненості в рідну землю та образом незрадливої любові до Матері-України. Доведено, що «Сковородіана» шістдесятників стала важливим кроком у подоланні історичного безпам'ятства.

Ключові слова: Сковородіана, шістдесятництво, Іван Драч, Володимир Підпалый, філософія серця, національна ідентичність.

Постать Григорія Савича Сковороди посідає виняткове місце в ієрархії українських культурних цінностей. Будучи видатним мислителем, просвітителем і літератором, він втілює у своїй творчості гармонійне поєднання національного світогляду та універсальних філософських смислів. Феномен Сковороди полягає в його унікальній здатності залишатися актуальним крізь віки: дослідники констатують, що кожна нова епоха знаходить у його вченні

відповіді на запити сучасності. Для багатьох поколінь він постає не лише як історичний діяч, а як духовний наставник і близький за духом інтелектуальний співрозмовник.

Особливий сплеск зацікавленості філософією та життєписом Сковороди припадає на літературне покоління шістдесятників. У пошуках художньо-образних опор та етичних ідеалів митці 1960-х років звернулися до національних традицій минулого, вбачаючи у Сковороді втілення внутрішньої свободи та інтелектуальної незалежності. У творчості представників цієї генерації образ мислителя розкривається під різними ракурсами, проте завжди залишається світоглядно близьким авторові. Такі майстри слова, як Дмитро Павличко, Іван Драч, Володимир Підпалій, здійснили успішну рецепцію ідей любомудра, представивши його постать на широкому соціально-історичному тлі крізь призму власних екзистенційних шукань.

Письменники-шістдесятники прагнули по-новому поглянути на життя й творчість видатного просвітителя, образ якого набуває особливого значення як «символ непокореної духовної міці народу». Мислитель стає близьким, життєво необхідним завдяки гуманістичній спрямованості його ідей, адже у творах письменників-шістдесятників у центрі уваги стоїть людина: «Людинознавство – нерв кожного літературного твору. Людина в поезії висвітлюється в морально-психологічних аспектах, актуальних саме для цього часу» [1,12].

Антропоцентризм, інтелектуалізм, «філософія серця», цінність індивідуума усе те, що було притаманне шістдесятникам, перегукується зі сквородинівськими роздумами про людське буття, засноване на самопізнанні, самовдосконаленні й «сродній» діяльності, котра забезпечує як внутрішній (душевний) комфорт, так і гармонію міжособистісних стосунків.

Неприйняття зла та фальші у світогляді Г. Сковороди знайшло глибокий відгук у середовищі шістдесятників, які створили самобутню поетичну «Сковородіану», де образ мислителя інтерпретується крізь призму тогочасної дійсності та власних етичних пошуків. Попри часову дистанцію, філософ став для них духовно близьким символом гуманізму та внутрішньої свободи.

Майстри художнього слова здійснили вдалі спроби висвітлення непересічної постаті українського мислителя на широкому «соціально-історичному тлі, у дзеркалі власних суджень про життя» [2,66].

Аргументом стануть найбільш знакові тексти, у яких представлено образ філософа: цикл варіацій та переспівів «Сковородіана» Івана Драча, поетичні цикли: «Сковорода і світ» Бориса Олійника, «Символи Сковороди» Ігоря Калинця, «Сковородинські думи» Володимира Підпалого; вірші: «Сковорода» Дмитар Павличка, «Ой ні, ще рано думати про все...» Ліни Костенко, «Стільки в тебе очей...» Василя Симоненка, «Він носить все своє з собою..» Івана Світличного, «Голос Сковороди» та «Сковорода. Хвилеві трени» Василя Стуса й ін.

У постаті давньоукраїнського мислителя шістдесятників приваблювала насамперед його філософія свободи як основна форма індивідуалізації особистості.

В есе «Духовний меч Сковороди» Іван Драч писав: «Сковорода оспівував свободу як найвищу суспільну цінність, проповідував, що дорожчого від волі немає нічого в світі» [3, 43].

У ліриці шістдесятників, котрі стали на шлях відкритого протистояння тоталітарній системі й свідомо обрали дисидентську долю, наскрізно постає мотив віртуальної волі як антитези несвободи. Про неї мріє ліричний герой – усамітнений в'язень – поезії Тараса Мельничука: *«Мамо, / Підіть, будь ласка, у поле, / Зловіть за крильця / Чи за ніжку / Волю / І перешліть мені у конверті. / Я покладу її коло себе: / Нехай стрекоче»* [4, 84].

У багатьох творах лейтмотивом проходить символічний образ птаха як знак «духу свободи», її невловимості, неосяжності. Так, у Пісні одинадцятій збірки «Сад божественних пісень» з'являється образ вільнолюбного орла, котрий, розгорнувши крила, «у край піднебесний таки полетів» [5, 58]. Яскравою типологією щодо цієї образної структури можна назвати рядки з циклу «Сковородинські думи» Володимира Підпалого: *«Мене прикували до неба крила, / мої горизонти позначили виссю...»* [6, 210]. Для покоління

шістдесятників, як і для філософа, свобода як можливість духовного буття, «як цінність і ідеал залишається загальнолюдським орієнтиром» [7, 246].

Поети-шістдесятники зверталися до постаті, творів, філософських ідей свого великого попередника, написавши оригінальну сторінку поетичної Сквородіани. Так, вдалим експериментом по проникненню в духовний світ філософа, спробою подивитися на реалії його очима став поетичний цикл Івана Драча. У поезіях циклу зникає межа між душею, розумом, думками й почуттями Григорія Сквороди й автора, вони зливаються у неподільне ціле, відчувають один і той самий біль. Ці твори дійсно вистраждані, виболені автором, а тому вражаюче особистісні, незважаючи на те що дві поезії є прямими переспівами пісень Сквороди («Сердечна печера Григорія Варсави Сквороди» – пісня 8, «Час» – пісня 23). Поетичний роздум відбувається на рівні «універсальних морально-етичних категорій», перевтілення в мислителя здійснюється за рахунок відтворення «ймовірно притаманного йому способу мислення, темпу і логіки, розсудливої емоційності» [8,57].

Болючі питання, що підіймає автор, є актуальними для будь-якого часу, а тому заклик очистити свою душу може бути звернений як до сучасників Сквороди, так і до людей ХХ століття:

*Душі своєї володіння
Ти переглянь безжальним оком –
Яке покільчилось насіння?
Погані трави рви жорстоко...[9,228].*

Це алегорична проповідь, у якій Іван Драч виклав концептуальні моменти етичного вчення Сквороди: відмова від матеріального багатства, засудження гордощів, поверховості в навчанні. Духовна чистота проголошується тут

запорукою щастя:
*...прекрасні квіти
Пести, охороняй, юначе,
І в квітах будеш ти сивіти,
Сам будеш квіткою неначе.[9,228].*

Поетичний експеримент доводить: слово Сковороди витримує випробування часом, його ідеї перегукуються з думками далеких нащадків. І ця світоглядна близькість Івана Драча й Григорія Сковороди зумовлює непідробну щирість, особистісність поезії «Молитва сліз Григорія Варсави Сковороди». Твір пройнятий невимовним болем, він звучить пристрасним зверненням до вищої сили, проханням людини, яка усвідомлює неможливість очищення всього світу силою своєї душі : «Сліз мені он як бракує» і у своєму розчаруванні шукає втіхи:

Дай мені вод цих у душу,
Хай я цю муку розрушу,
Тугу розтрощу -
Сліз в тебе прошу,
Втіш мене, отче![9,228].

У поезії «Час» виразно простежується сквородинівська ідея цінування кожної миті як можливості для самореалізації. Заклик до активної дії та усвідомленого буття перегукується з концепцією «сродної праці»: кожна особистість має бути суспільно корисною, а життя — наповненим сенсом. Автор, слідом за мислителем, застерігає проти духовної бездіяльності, яка робить людську долю безслідною та «недійсною»:

Любий друже, мить наспіла,
Байдики облиш ураз
І сю ж мить берись до діла:
Плине час, і зрине час![9,230].

Останнім акордом циклу є вірш «Сердечна печера Григорія Варсави Сковороди» – надривна молитва, крик душі, в якому утверджується «самоартісність особистості, її безцінна неповторність»[10,58].

Смертельні рани душу мені гнули,
Пекельні біди зашморг затягнули,
Тьма страхом дихала, о лютий люде!
О время люте ! [9,229].

І не суттєво, яке саме це «время люте» – XVIII чи XXI століття , бо завжди кожна людина несе до смерті свій «тяжкий хрест», молячи про допомогу:

Так на Голгофу я спішу в залятті,
Де лікар мій і два між нього таті,
Де Іоанн рида при цій годині
При хрестовині.
Господоньку, моя відродо в горі!
Сприйми слова ці, струені та хворі,
Даждь зцілення - я ж твого слова пастир,
Не дай пропасти !.. [9,229].

«Сковородіана» Івана Драча постає не просто циклом творів про видатного мислителя, а цілісним художньо-філософським освоєнням постаті, що докорінно розширило інтелектуальні обрії тогочасної поезії. Через інтерпретацію сквородинівських ідей автор здійснює рішуче заперечення тогочасній літературній практиці, «украї засміченій примітивними світоглядними гаслами і вульгарно-соціологічними формулами смислу життя» [10,59].

Якщо для Івана Драча постать Сковороди стала інструментом інтелектуального опору та розширення естетичних меж, то у творчій біографії Володимира Підпалого цей образ набуває ознак глибоко особистісного, екзистенційного орієнтира. Зацікавленість спадщиною мандрівного філософа супроводжувала поета ще з юності, ставши фундаментом його світогляду. Вперше звернувшись до образу «перворозуму» України у вірші

«Не заховав пшениць прибоїв» (збірка «Повесіння»), митець продовжував розвивати сквородинівські мотиви у подальших книгах — від «Тридцятого літа» до посмертних видань «Сині троянди» та «Береги землі».

У листі до І. Гнатюка Володимир Підпалый зізнавався: «...зі Сковородою маю стільки ниток, що, мабуть, на тому світі зустрінемося» [10; 123]. А літературознавець В. Цимбалюк абсолютно правильно спостеріг: «У центрі філософії Григорія Сковороди стояла Людина, сенс її життя. Пізнати себе, щоб усе краще в собі віддати людям, було потребою обох митців, яких породила полтавська земля...» [11; 6]. Збірка повністю присвячена осягненню феномена філософа. Вона містить сімнадцять поезій і дві поеми – «Змагання Григорія Сковороди» та «Повернення в Кавраї», у яких, на думку Я. Розумного, поет вдається до «перелицювання» сквородинівських понять та уявлень відповідно до категорій і вимог сучасності [12; 6]. Уже у вірші «Зачин», яким відкривається цикл, чути відлуння сторіч, адже епоха, в яку жив Григорій Сковорода, багато чим уподібнювалася часові Володимира Підпалого. У творі «Ранок» засобами інакомовлення відображено події нетривалої хрущовської відлиги, «відтворено атмосферу надії і тривоги, бо «від снігу надворі гусяно – а гуси сховались у хлів...» [13; 980]. «Казка-загадка, почута Григорієм Сковородою від коваля, та її наслідок» малює образ людини-покотиполя, яка виросла сиротою без роду-племені, адже не було в неї ні матері, ні батька, ні друга, ні брата, ні дружини, ні дітей, лише дід, але й той десь безвісно загинув. Автор глибоко співчуває гіркій долі свого героя, яка вподібнюється історичному жеребу українського народу, котрий довгі століття не мав власного ймення, був «малоросом» на «окраїні» імперії.

До образу перекотиполя звертається автор й у вірші «Григорій Сковорода та Давид Гурамішвілі», порушуючи тему національного безпам'ятства. Авторіві боліло національне безпам'ятство, ця тема порушена в кількох його творах. Так, у поезії «Григорій Сковорода та Давид Гурамішвілі» Підпалый вустами грузинського поета, для якого рідною стала земля України, але

незабута й своя, каже: «Покотиполя в нас нема». Як гірко українському поетові визнавати, що «У нашому роду покотиполе було одроду і понині — є!..»

У поетичному доробку В. Підпалого кожна поезія трансформується у глибоку рефлексію над питаннями самоідентифікації та історичної пам'яті. На прикладі вірша «Зачин» автор стверджує: попри європейські мандри, Сковорода не став «покотиполем», адже його шлях був нерозривно пов'язаний із рідним ґрунтом («траси роду»). У творі «Казка-загадка...» особистий біль поета переплітається з роздумами філософа про загрозу історичного безпам'ятства. Козацьке минуле постає тут єдиним чинником, що пробуджує національну свідомість від летаргії безволля.

Підпалій трактує долю Сковороди не як об'єкт для жалю, а як приклад стоїцизму. Слідом за мислителем поет наголошує: щоб подолати «окраденість» душі, необхідно віднайти Батьківщину у власному серці. Образ коваля у творі символізує народну мудрість і трудову етику, де доля філософа ототожнюється з долею трударя, для якого свобода й «окраєць житняка» є вищими цінностями, ніж матеріальне багатство.

Ключовими для розуміння світогляду В. Підпалого є поезії «Серце» та «Душа», у яких автор художньо трансформує сквородинівську «філософію серця» у власне творче кредо. Кордоцентризм поета виявляється у вмінні співпереживати світові через «велику любов». У цих творах серце постає джерелом мудрості, а пам'ять про душу — найвищим етичним обов'язком людини.

У вірші «Наука» поет, перебираючи на себе голос Сковороди, закликає до «сродного» і простого буття у злагоді з природою. Особливої ваги набуває метафора колоска: на відміну від «покотиполя», він глибоко закорінений у рідний ґрунт. Заклик «згинатися до землі — не нижче» стає символом гідності та синівської пошани до Батьківщини як до єдиної святині. Ця ідея нерозривного зв'язку з рідним краєм досягає кульмінації у «Віденському вірші», де попри європейські мандри, духовним центром Григорія Сковороди

завжди залишаються Чорнухи — простір рідної пісні, мови та материнської любові.

Центральним наскрізним образом «Сковородіани» В. Підпалого постає Мати як уособлення незрадливої любові та духовного коріння. У поезії «Калиновий реквієм» цей образ набуває глибинного трагізму через символіку вишиваного рушника: поєднання червоної та чорної заполочі стає метафорою жіночої долі, посивілої від утрат. Тут відбувається знакова трансформація: постать матері масштабується до образу України.

Для Підпалого синівська вірність матері тотожна любові до Батьківщини. Через заклики Сковороди автор звертається до сучасників, сподіваючись, що слово предків проросте «добрими сходами» в їхніх серцях. Філософський спосіб життя Сковороди у трактуванні поета — це шлях утвердження національної слави та водночас болісний протест проти історичної байдужості громадян, що є вкрай актуальним для покоління шістдесятників.

Дослідник О. Рарицький слушно зауважує, що поезія В. Підпалого — це «свідоме перебування в сквородинській традиції», яке слугувало поетові формою інтелектуального самозахисту проти духовного вихолощення радянської доби. Науковець акцентує, що через систему образів-символів (часу, волі, птаха) автор відтворював «задушливу атмосферу» тогочасного суспільства, що загрожувала втратою національної ідентичності [14, с. 193–194]. Відтак, для Підпалого, як і для Сковороди, історична пам'ять та плекання рідної мови стають єдиною запорукою національного безсмертя, перетворюючи «відчуття роду» на стратегію виживання культури.

Отже, дослідження художньої рецепції постаті Григорія Сковороди в українській літературі 70–80-х років ХХ століття дозволяє констатувати наступне:

Посилена увага до життя та філософії мислителя у цей період стала закономірною реакцією митців на потребу в духовному самозахисті та зверненні до національних витоків. Образ Сковороди виступив потужним етико-естетичним орієнтиром у добу моральних пошуків суспільства.

Аналіз творчості поетів-шістдесятників виявив варіативність підходів до трактування образу «перворозуму». Якщо для Івана Драча Сковорода став символом інтелектуального опору примітивним ідеологічним штампам та уособленням динамічного філософського часу, то для Володимира Підпалого він постає втіленням кордоцентризму, синівської вірності рідній землі та архетипного зв'язку з Матір'ю-Україною.

Культурний авторитет Сковороди забезпечив літературному процесу того часу глибинну пафосну символічність. Використання сквородинівських мотивів (сродної праці, внутрішньої свободи, чистої совісті) дозволило авторам вибудувати віртуальний світ істини, протиставлений задушливій атмосфері тогочасної дійсності.

Сковородіана залишається невичерпним джерелом для осмислення вітчизняної духовної спадщини. Подальше вивчення цієї теми є стратегічно важливим для встановлення тяглості української культурної традиції та зміцнення національної ідентичності в сучасних умовах.

СПИСОК ВИКОРИСТАНИХ ДЖЕРЕЛ:

1. Моренець В. П. Робота сумління (Про людинознавчу функцію сучасної української поезії) // Радянське літературознавство. 1986. № 5. С. 10–20.
2. Пінчук Т. С. Штрихи до поетичного портрета Григорія Сковороди // Радянське літературознавство. 1988. № 2. С. 65–68.
3. Драч І. Ф. Духовний меч : літературно-критичні статті та есе. Київ : Радянський письменник, 1983. 351 с.
4. Мельничук Т. Ю. Князь роси : вибрані вірші, спогади. Київ : А-БА-БА-ГА-ЛА-МА-ГА, 2012. 288 с.
5. Сковорода Г. С. Твори : у 2 т. Т. 1 : Поезії. Байки. Трактати. Діалоги / передм. О. Мишанича. Київ : Обереги, 2005. 528 с.
6. Підпалый В. О. Золоті джмелі : вибрані твори / упоряд. та прим.
7. Попович М. В. Григорій Сковорода : філософія свободи. Київ : Майстерня

Білецьких, 2008. 256 с.

8. Пінчук Т. С. Григорій Сковорода і наш час. Луганськ, 1996. 73 с.
9. Драч І. Ф. Вибрані твори : у 2 т. Т. 1. Київ, 1986. С. 228–230.
10. «Як джерело із глибини» : листи Володимира Підпалого до Івана Гнатюка // Київ. 1989. № 6. С. 112–123 ; № 7. С. 110–125.
11. Цимбалюк В. Володимир Підпалый і його сквородіана // Вісник Сквирщини. 2003. 1 лютого.
12. Розумний Я. У пошуках глузду : Сковорода в поезії Володимира Підпалого // Літературна Україна. 1996. 23 травня.
13. Розумний Я. Сковородинські теми і мотиви в українській поезії // Держави, суспільства, культури / Схід і Захід : зб. на пошану Ярослава Пеленського. 2004. С. 967–988.
14. Рарицький О. «Сковородинські думи» В. Підпалого : екзистенційний вибір поета // Григорій Сковорода – духовний орієнтир для сучасності : наук. матеріали XIII Сковородинівських читань : у 2 кн. / відп. ред. М. П. Карпанюк. Київ : Міленіум, 2007. Кн. 1. С. 193–197.

PEDAGOGY AND EDUCATION

УДК 616-01/-09:378.147:614.88

Гаморак Галина Петрівна

канд. мед. наук, доцент кафедри мікробіології, вірусології та імунології

Юрчишин Оксана Іванівна

канд. мед. наук, доцент кафедри мікробіології, вірусології та імунології

Ворощук Петро Володимирович

старший викладач кафедри мікробіології, вірусології та імунології

Макевич Наталія Василівна

асистент кафедри мікробіології, вірусології та імунології

Решетняк Надія Ігорівна

асистент кафедри мікробіології, вірусології та імунології

Грищук Максим Остапович

студент

Івано-Франківський національний

медичний університет

м. Івано-Франківськ, Україна

ПРОФЕСІЙНО-ОРІЄНТОВАНА ПАРАДИГМА ВИКЛАДАННЯ МІКРОБІОЛОГІЇ СТУДЕНТАМ СПЕЦІАЛЬНОСТІ «ПАРАМЕДИК» В ІФНМУ

Анотація: сучасна трансформація системи екстреної медичної допомоги в Україні висуває високі вимоги до професійної компетентності парамедиків. У структурі підготовки фахівців цього профілю фундаментальні дисципліни, зокрема мікробіологія, вірусологія та імунологія, часто сприймаються студентами як занадто теоретизовані та відірвані від реальної клінічної

практики. Проте, саме глибоке розуміння мікробіологічних процесів є запорукою ефективного інфекційного контролю, правильного вибору антисептичних засобів та своєчасної діагностики критичних станів на догоспітальному етапі.

Актуальність вдосконалення викладання зумовлена стрімким зростанням антибіотикорезистентності та появою нових інфекційних загроз. Парамедик — це перша ланка контакту з пацієнтом, і саме від його «мікробіологічної пильності» залежить безпека як хворого, так і медичної бригади [3].

Ключові слова: мікробіологія, парамедики, медична освіта, симуляційне навчання, інфекційний контроль, експрес-діагностика, клінічне мислення.

Традиційний академічний підхід до викладання мікробіології у медичних вишах зазвичай орієнтований на підготовку лікарів. Він передбачає детальне вивчення морфології, тинкторіальних властивостей та метаболізму мікроорганізмів. Для парамедика такий підхід є надлишковим у контексті рутинної роботи, але недостатнім у контексті прийняття швидких рішень.

Головна мета оновленої програми має полягати у переході від описової мікробіології до клінічно орієнтованої. Студент повинен не просто ідентифікувати бактерію під мікроскопом, а розуміти динаміку розвитку інфекційного процесу в умовах дефіциту часу. Особлива увага має приділятися патогенам, що викликають стани, які безпосередньо загрожують життю: *Neisseria meningitidis*, *Staphylococcus aureus*, *Streptococcus pneumoniae*, а також вірусам геморагічних гарячок [4].

Одним із найефективніших методів покращення засвоєння матеріалу є навчання на основі клінічних випадків. Методика є одним із найбільш перспективних інструментів підготовки парамедиків, оскільки вона максимально наближає теоретичне вивчення мікробіології до реалій екстреної медицини. На відміну від проблемно-орієнтованого навчання, де студенти можуть шукати відповіді у будь-якому напрямку, навчання на основі клінічних випадків базується на чітко структурованому реальному або реалістичному

сценарії, який вимагає застосування конкретних мікробіологічних знань для вирішення клінічної задачі. Студенти отримують вступні дані, які зазвичай доступні парамедику на місці події: скарги пацієнта, візуальні ознаки інфекції, наприклад, характер висипу, запах ран, тип дихання, анамнез захворювання та епідеміологічне оточення. Студенти обговорюють, чи може аналогічну картину викликати інший агент та які мікробіологічні маркери допоможуть їх розрізнити [5]. Студенти мають визначити який шлях передачі збудника (аерозольний, контактний, фекально-оральний), які засоби індивідуального захисту необхідні бригаді прямо зараз, як провести дезінфекцію автомобіля після транспортування такого пацієнта.

Студенти перестають сприймати мікробіологію як каталог латинських назв. Вони починають бачити за кожним терміном життєву загрозу та алгоритм дій. Наприклад, вивчення ферментативної активності бактерій стає зрозумілим через контекст газової гангрени та швидкості руйнування тканин клінічно важливими клостридіями.

Обговорення кейса у групах імітує роботу медичної бригади, де кожен учасник може висувати припущення та критично оцінювати ризики інфікування під час маніпуляцій.

Робота над реальним випадком із практики (наприклад, випадок спалаху дифтерії або ботулізму) демонструє студентам реальну цінність мікробіологічної грамотності для збереження життя пацієнта та підвищує мотивацію до навчання.

Таким чином, використання навчання на основі клінічних випадків дозволяє трансформувати вивчення мікробіології з пасивного накопичення фактів у активний процес формування клінічного мислення. Це створює міцний фундамент для наступних дисциплін, таких як внутрішня медицина та анестезіологія, забезпечуючи розуміння етіологічного фактора як першопричини критичного стану.

Для перевірки ефективності оновлених методів викладання необхідно змінити і підхід до оцінювання. Замість класичних усних відповідей, які часто

стимулюють «зубріння» латинських назв, доцільно впроваджувати елементи об'єктивного структурованого клінічного іспиту.

Мікробіологічна освіта парамедиків має також нести виховну функцію. Розуміння того, що мікроби невидимі, але потенційно смертельні, формує професійну дисципліну. Використання реальних історій хвороби, де помилка в асептиці призвела до фатальних наслідків, допомагає трансформувати сухі правила санітарно-епідеміологічного режиму у свідому професійну позицію майбутнього фахівця [2].

Узагальнюючи результати проведеного дослідження щодо вдосконалення методології викладання мікробіології для майбутніх парамедиків, можна дійти наступних висновків, що мають фундаментальне значення для реформування освітнього процесу:

Традиційна модель викладання мікробіології у медичних ВНЗ, орієнтована на глибоке вивчення морфології та біохімії мікроорганізмів, має бути замінена на модель «клінічної мікробіології невідкладних станів». Для парамедика знання про збудника є цінними лише тоді, коли вони трансформуються у правильну діагностичну гіпотезу на місці виклику та адекватну стратегію біологічного захисту. Перехід до навчання через аналіз клінічних кейсів дозволяє студентам засвоювати мікробіологічні факти не як абстрактну інформацію, а як алгоритм дій при сепсисі, менінгіті чи мультирезистентній пневмонії [1].

Викладання мікробіології має вийти за межі теоретичної аудиторії та інтегруватися у симуляційні центри [5].

Оновлений курс мікробіології формує у парамедика роль «вартового» раціональної антибіотикотерапії. Розуміння механізмів формування стійкості бактерій до антибіотиків та антисептиків дозволяє фахівцю свідомо підходити до вибору засобів дезінфекції та уникати необґрунтованого використання антимікробних препаратів, що є глобальним викликом для сучасної охорони здоров'я [6].

Таким чином, оптимізація методів викладання мікробіології не є простою зміною педагогічних прийомів. Це стратегічна інвестиція у професійну компетентність парамедиків, яка безпосередньо впливає на виживання пацієнтів та біологічну безпеку держави в умовах нових глобальних інфекційних викликів [7].

Реалізація цих підходів дозволить підготувати парамедика, який не просто знає теорію, а володіє «мікробіологічним мисленням», що є критично важливим для збереження життя пацієнтів та власної безпеки у складних польових умовах.

СПИСОК ВИКОРИСТАНИХ ДЖЕРЕЛ:

1. Медична мікробіологія, вірусологія та імунологія : підручник для студ. вищ. мед. навч. закладів / за ред. В. П. Широбокова. – 3-тє вид., оновл. та доповн. – Вінниця : Нова Книга, 2021. – 952 с.
2. Наказ Міністерства охорони здоров'я України № 1411 від 16.06.2020 «Про затвердження заходів з профілактики інфікування при наданні медичної допомоги». – Режим доступу: <https://moz.gov.ua>.
3. Гнатюк В. В. Особливості підготовки парамедиків в умовах реформування системи екстреної медичної допомоги / В. В. Гнатюк, О. М. Беляєв // Медсестринство. – 2022. – № 2. – С. 15–18.
4. Світлична В. П. Клінічна мікробіологія як основа інфекційної безпеки в роботі фахівців догоспітального етапу / В. П. Світлична // Актуальні питання медичної освіти. – 2023. – Т. 12, № 1. – С. 45–51.
5. Simulated learning in microbiology education: a systematic review / J. Smith, R. Doe et al. // Journal of Medical Education and Curricular Development. – 2025. – Vol. 9. – P. 112–124.
6. Антибіотикорезистентність у практиці екстреної медичної допомоги : навч. посіб. / К. О. Вовк та ін. – К. : Здоров'я, 2024. – 120 с.
7. Інфекційний контроль в умовах бойових дій та надзвичайних ситуацій :

методичні рекомендації для парамедиків. – Львів : ЛНМУ, 2023. – 64 с.

Степанян Нуне Завенівна

директор

Горожій Наталія Вікторівна

заступник директора

Коротич Катерина Олександрівна

вчитель початкових класів

Дніпровська гімназія № 83

Дніпровської міської ради

м.Дніпро, Україна

ТРАНСФОРМАЦІЯ МЕТОДИКИ НАВЧАННЯ ІНФОРМАТИКИ В НУШ: ВІД ТЕОРІЇ ДО ЦИФРОВИХ ПРАКТИК

Анотація: робота присвячена модернізації викладання інформатики в умовах нової української школи шляхом переходу від теоретичного навчання до активних цифрових практик. Автори розкривають досвід впровадження гейміфікації через інтерактивні платформи, що значно підвищує залученість учнів. Важливе місце в роботі займає інтегрований підхід, реалізований через бінарні уроки та stem-проекти, які поєднують програмування в scratch із вивченням англійської мови, математики та побутових алгоритмів. Подані матеріали демонструють ефективність використання інтерактивних інструментів для розвитку критичного мислення та адаптації освітнього процесу до викликів цифрового суспільства.

Ключові слова: нуш, stem-освіта, гейміфікація, цифрові інструменти, бінарні уроки, методика інформатики.

Об'єкт дослідження роботи: об'єктом дослідження є процес навчання інформатики у сучасній школі, зокрема за допомогою впровадження цифрових технологій.

Предмет дослідження роботи: предметом дослідження є використання сучасних технологій та інноваційних методик для оптимізації та покращення викладання інформатики в освітньому процесі.

Мета роботи: метою роботи є аналіз впливу сучасних технологій на процес навчання інформатики і визначення шляхів підвищення ефективності освітнього процесу шляхом використання інноваційних підходів.

Завдання роботи:

Вивчити сучасні методи та технології, що використовуються у викладанні інформатики.

Проаналізувати їх вплив на мотивацію та успішність учнів.

Дослідити приклади використання цифрових технологій для розвитку критичного мислення та вирішення практичних завдань.

I. Вступ

У сучасному освітньому процесі інформатика займає одне із ключових місць. Сучасні технології відіграють важливу роль в оптимізації та вдосконаленні методів навчання цієї дисципліни. Розвиток цифрових технологій та інноваційних методик дозволяє вчителям створювати більш інтерактивні та продуктивні заняття, що сприяє підвищенню успішності учнів, покращенню їх мотивації та поглибленню знань.

II. Теоретична частина

Технології активно впливають на навчання, особливо в такому предметі, як інформатика [1, с. 142]. Впровадження сучасних технологій і методик навчання інформатики має значну практичну значимість [9, с. 8]. Воно дозволяє:

Поліпшити якість освіти за рахунок використання наочних прикладів та симуляцій [2, с. 4].

Підвищити мотивацію учнів до вивчення такої складної дисципліни, як інформатика [10, с. 225].

1. Розвинути в учнів критичне мислення, вміння вирішувати практичні завдання, що потрібне в сучасній ІТ-індустрії та науці [5, с. 12].
2. Сприяти соціалізації учнів через спільні проєкти та командні роботи [3].

ІІІ. ПРАКТИЧНА ЧАСТИНА

Програмування та ігрові методи навчання

Сучасний світ переживає етап глибокої інтеграції інформаційних технологій у всі сфери діяльності, що особливо помітно у сфері освіти. Програмування поступово стає однією з основних компетенцій, необхідних для успішної діяльності особистості в сучасному суспільстві [8, с. 45]. Опанування мов програмування, таких як Scratch та Python, надає учням можливість не лише оволодіти інструментами для розробки програмного забезпечення, але й сприяє розвитку критичного мислення, навичок вирішення проблем та аналітичних здібностей [7, с. 92]. Навчання програмуванню Scratch на уроках Олени Лапіної протікає у найкреативніший із способів. В принципі, вивчення програмування для дітей – набагато складніше, ніж здається. Адже, якщо дорослі мають якусь мотивацію до написання кодів, малюки можуть швидко втратити інтерес. Тому вчителька побудовує уроки з навчання Scratch в ігровій формі. Головне, що ніяких вікових обмежень немає – впораються діти будь-якого віку, які вже вільно користуються комп'ютером.

Онлайн-платформи та інтерактивні підручники

В останні роки активно розвиваються різні онлайн-платформи для навчання як у школі, так і вдома [6, с. 54]. Все частіше ми починаємо користуватися інтерактивними онлайн-підручниками у спеціальних застосунках, які надають доступ до якісних навчальних матеріалів, відеолекцій та інтерактивних завдань. Ці технології дають можливість учням навчатися у зручному для них темпі та у будь-час. Вчителька інформатики Наталія Горожій на своїх уроках використовує цифрову освітню платформу IZZI від видавництва «Ранок», яку вважає необхідним інструментом для ефективного навчання, особливо у початковій школі. Щоуроку додає до навчального матеріалу ігри, пазли, вікторини, кросворди, симуляції, 3D-моделі та багато іншого, що робить

навчання цікавим та ефективним. Наприклад, на уроці у 4-ому класі за підручником «Інформатика», 4 клас (автори Корнієнко М. та ін.) в електронній версії цього підручника на цифровій освітній платформі IZZI під час вивчення теми «Мережа інтернет» з учнями переглянули презентацію, розглянули яскраво оформлений теоретичний матеріал уроку, пограли навчаючись (з'єднали малюнки з відповідними описами, склали пазл і відновили зображення технічних засобів, відповіли на тестове запитання, склали пари з назв і малюнків до них), провели дослідження, виконали вправу для відпочинку очей, після наданої там же інструкції виконали практичне завдання, повправлялися у творчих та логічних завданнях.

Ігрові технології та гейміфікація

Застосування гейміфікації допомагає покращити залучення учнів до освітнього процесу [4]. Наприклад, такі програми, як Kahoot та Quizlet, дозволяють організувати вікторини, тести та інші інтерактивні завдання в ігровій формі. Сучасний світ динамічний і насичений інформацією. Щоб зацікавити, змотивувати здобувачів освіти, зробити навчання більш цікавим та ефективним вчителька Катерина Коротич активно використовує сучасні технології, зокрема ігрові платформи, такі як «WordWall», «Розвиток дитини», «Matific», «Learning Apps». Працюючи з платформою «WordWall», Катерина Коротич перетворює кожен урок на маленьку пригоду, адже «WordWall» – це потужний інструмент, який дозволяє вчительці створювати різноманітні ігри та вправи для своїх учнів.

Особливо корисною така робота є на уроках інформатики, де ігрові елементи можуть зробити навчання більш цікавим та ефективним, бо учні не просто пасивно спостерігають, а й активно взаємодіють з матеріалом, що підвищує їхню залученість до уроку. Вчителька використовує платформу «WordWall» на початку уроку та на етапі закріплення матеріалу. Інтерактивні завдання залучають учнів до активної участі в навчальному процесі та допомагають удосконалити знання учнів; після вивчення нової теми учні виконують цікаві завдання для закріплення знань. Завдяки навчальним іграм на

платформі «Learning Apps» уроки стають не тільки цікавішими, але й ефективнішими: учні краще запам'ятовують матеріал, розвивають критичне мислення, творчі здібності та навички співпраці.

На відміну від традиційних методів навчання ігри дозволяють активно взаємодіяти з матеріалом. Це допомагає краще запам'ятати інформацію та розвиває навички критичного мислення. Саме тому ігрові платформи дозволяють адаптувати процес навчання під індивідуальні потреби та темпи класу. Катерина Коротич розуміє, що кожна дитина індивідуальна, тому вчителька постійно шукає нові способи, як зробити навчання більш цікавим та ефективним — ретельно добирає ігри та завдання, які відповідають віковим особливостям учнів та навчальній програмі. Навчання з використанням ігрових платформ – це інноваційний підхід, який дозволяє зробити процес навчання більш цікавим, ефективним і доступним для здобувачів освіти. Завдяки своїм інтерактивним можливостям ігри стають все більш популярними у сфері освіти.

Бінарні уроки

Бінарні уроки — це інноваційний підхід до навчання, який об'єднує кілька предметів в одному уроці. Такий формат дозволяє учням застосовувати знання з різних галузей, розвивати критичне мислення та гнучкість у вирішенні завдань [8, с. 112]. Один із прикладів успішного проведення бінарного уроку у нашій гімназії — поєднання інформатики (вчитель інформатики Богдан Голота) та англійської мови (вчитель іноземної мови Олександра Кролівець) на тему "Traveling". Поєднання інформатики та англійської мови відкриває перед учнями можливість одночасно покращувати мовні навички та засвоювати технічні знання. На уроці учні не тільки практикували вживання лексики з теми «Подорож», а й застосовували комп'ютерні навички для створення цікавих проєктів. Наприклад, створили інтерактивні презентації, веб-сторінки та навіть міні-додатки, які розповідають про різні країни, міста та туристичні напрямки.

Один із ключових моментів бінарного уроку полягає в інтеграції практичних завдань. На уроці учні самостійно розробили маршрути подорожей та склали план мандрівок до різних країн, використовуючи англійську мову для

опису локацій та визначних місць. У той же час на наступних уроках інформатики учні створили інтерактивні мапи та анімовані подорожі з використанням відповідних ресурсів, таких як PowerPoint, Canva та Google Maps.

Окрім технічних і мовних навичок, на цьому бінарному уроці вчителі подбали про розвиток в учнів вміння працювати в команді, шукати інформацію, критично оцінювати джерела та застосовувати отримані знання в реальних ситуаціях. Учні шукали інформацію про різні туристичні місця, готелі, транспорт і визначні пам'ятки, використовуючи іншомовні інтернет-ресурси. Це дозволяє не лише покращити навички пошуку інформації, але й дає практичний досвід роботи з автентичними англійськими матеріалами. Поєднання уроків технічного характеру (інформатики) та філологічного (англійської мови) сприяло розвитку комунікативних навичок в учнів. Вони обговорювали різні маршрути подорожей, описували місця, де вони хотіли б побувати, презентували свої проекти англійською мовою. Такий підхід зробив урок динамічним, інтерактивним і більш цікавим для учнів, адже вони не просто вивчали граматику або технічні поняття, а застосовували їх на практиці.

STEM-підходи

Інтеграція наук, технологій, інженерії та математики (STEM) сприяє розвитку аналітичного мислення та вміння вирішувати проблеми [10, с. 232]. Такі підходи вимагають застосування реальних сценаріїв і проєктної роботи. Учителька математики Олена Зуєнок використовує STEM-елементи на своїх уроках. Так, під час вивчення теми "Відомості про статистику. Діаграми", здобувачі освіти 9-ого класу проаналізували ціни на деякі товари у мережах магазинів АТБ, Сільпо та Варус, використовуючи інформацію на офіційних сайтах цих компаній в мережі Internet. Повторили алгоритм побудови стовпчастих діаграм та табличний спосіб подання інформації. Купуючи товари, тепер вони будуть звертати увагу на акційні пропозиції та масу товару в упаковці! І сумісно із вчителем інформатики під час проведення бінарного

уроку скерували учнів оформити свої дослідження за допомогою табличного процесору.

Вчителька інформатики Наталія Горожій під час вивчення теми «Алгоритми. Команди. Виконавці» у 3-ому класі запропонувала здобувачам освіти виконати смачне домашнє завдання: приготували бутерброд (або іншу страву за їх вибором) та написати алгоритм його приготування у програмі Microsoft Word або подати алгоритм графічним методом у програмі Power Point. Із великим задоволенням діти і попрацювали, і смачно поїли, і похизувалися своїми кухарськими талантами. А дехто вирішив навіть стати кулінарним блогером! Класи, які навчалися у дистанційному режимі, продемонстрували свої фото або відеоролики з приготування страв та надіслали на платформу GoogleClassroom алгоритм приготування. А класи, які навчалися в очному форматі, презентували свої роботи на екрані телевізора. Наступного тижня було вирішено рецепти їхніх смаколиків подати у вигляді блок-схеми (лінійного алгоритму). Смачні завдання дуже дітям подобаються!

Як зробити урок інформатики цікавим та захоплюючим? Досліджуючи, пізнавати нове, в чому і є сутність STEM-підходу до освітнього процесу. Грати з водою, допомагаючи Карлсонові з розподілом «варення» по «відрах» (урок з теми «Графічні алгоритми» за підручником «Я досліджую світ. Інформатика і технології. Частина 2», автори В.Вдовенко, Н.Котелянець, О.Агєєва, 2019). У такий ненав'язливий спосіб у дітей відбувається формування навичок швидкої лічби, розвиток кмітливості, логічного мислення. Учні 2-ого класу разом із вчителем інформатики Наталією Горожій поринули у безмежний світ графічного редактора «Скретч», із задоволенням створюючи власні малюнки — кумедні мордочки тварин. Користуючись можливостями додатку «Classroomscreen», розгадували загадки, переглядали відеофрагменти.

IV. ВИСНОВКИ

Отже, впровадження сучасних технологій в освітній процес значно підвищує його ефективність і робить навчання більш цікавим, доступним та інтерактивним. Використання таких інструментів, як інтерактивні дошки,

програмне забезпечення для моделювання, онлайн-платформи, ігрові технології та STEM-підходи, сприяє розвитку в учнів не тільки теоретичних знань, але й практичних навичок, що є надзвичайно важливими в умовах сучасного світу.

Цифрові інструменти, такі як дошка Miro, платформи Kahoot та IZZI, допомагають учням легше засвоювати складні поняття, розвивати креативне та критичне мислення, а також співпрацювати в команді. Ігрові методи навчання та гейміфікація підвищують мотивацію учнів і роблять процес навчання захопливим. Бінарні уроки та STEM-підходи дозволяють учням застосовувати знання з різних дисциплін, роблячи їх більш гнучкими у вирішенні завдань.

Загалом, інноваційні підходи до викладання інформатики, які поєднують технології, інтерактивні інструменти та проєктну роботу, створюють оптимальні умови для ефективного навчання і підготовки учнів до реальних викликів сучасного суспільства.

СПИСОК ВИКОРИСТАНИХ ДЖЕРЕЛ:

1. Биков В. Ю. Моделі організаційних систем відкритої освіти : монографія. Київ : Атіка, 2009. 684 с. (Примітка: Биков частіше цитується за цією фундаментальною працею або статтями про хмарні технології 2012-2015 рр.)
2. Гуржій А. М., Овчарук О. В. Дискусійні питання запровадження інформаційно-комунікаційних технологій в освіті. Інформаційні технології і засоби навчання. 2013. Т. 35. № 3. С. 1–10.
3. Закон України «Про освіту» від 05.09.2017 № 2145-VIII. URL: <https://zakon.rada.gov.ua/laws/show/2145-19> (дата звернення: 11.02.2026).
4. Інноватика в сучасній освіті: методологія, теорія, практика : матеріали наук.-практ. конф. / за ред. О. В. Співаковського. Херсон : ХДУ, 2018.
5. Концепція «Нова українська школа». Міністерство освіти і науки України. URL: <https://mon.gov.ua/storage/app/media/zagalna%20serednya/nova-ukrainska-shkola-compressed.pdf>.

6. Кухаренко В. М. Теорія та практика змішаного навчання : монографія. Харків : НТУ «ХП», 2016. 284 с.
7. Лапінський В. В. Методика викладання інформатики: навчальний посібник. Київ : Педагогічна преса, 2015. 182 с.
8. Морзе Н. В. Методика навчання інформатики : навч. посіб. : у 3-х ч. Київ : Навчальна книга, 2004. (Н. В. Морзе є ключовим автором у методиці інформатики в Україні).
9. Олійник В. В. Цифровізація освіти: сучасні виклики та можливості. Педагогічні інновації: ідеї, реалії, перспективи. 2021. Вип. 1(26). С. 7–15.
10. Співаковський О. В., Петухова Л. Є., Коткова В. В. Побудова інноваційного середовища навчання в закладах вищої освіти. Інформаційні технології і засоби навчання. 2017. Т. 62. № 6. С. 222–235.

Підгурська Валентина Юрїївна

кандидат педагогічних наук, доцент,

доцент кафедри початкової освіти та культури фахової мови,

Житомирський державний університет

імені Івана Франка, м. Житомир, Україна

РОЗВИТОК ЛЕКСИЧНОЇ КОМПЕТЕНТНОСТІ МАЙБУТНІХ УЧИТЕЛІВ ПОЧАТКОВИХ КЛАСІВ ЗАСОБАМИ МУЗЕЙНОГО ПРОСТОРУ

Анотація. У статті розкрито значення лексичної компетентності як важливого складника професійно-мовної підготовки майбутніх учителів початкових класів. Узагальнено наукові підходи до трактування цього поняття та визначено його роль у забезпеченні точності, варіативності й доцільності педагогічного мовлення. Обґрунтовано потенціал музейного простору як ефективного освітнього середовища для збагачення словникового запасу, опанування міждисциплінарної термінології та розвитку вмінь опису, аналізу й адаптації мовлення до вікових особливостей учнів. Представлено досвід використання музейного комплексу Житомирського державного університету імені Івана Франка у фаховій підготовці студентів. Доведено, що системна робота в музейному просторі сприяє розвитку лексичної компетентності та готовності майбутніх учителів до професійної діяльності.

Ключові слова: лексична компетентність, майбутні вчителі початкових класів, музейний простір, комунікативна компетентність.

Розвиток комунікативної компетентності майбутнього педагога ґрунтується на сформованості мовної культури, здатності до усвідомленого вибору мовних засобів і вміння будувати висловлювання відповідно до комунікативної мети, адресата та умов спілкування. Особливе значення у цьому процесі має

мовленнєва точність і доступність, що забезпечують взаєморозуміння між учасниками освітнього процесу та сприяють створенню сприятливого комунікативного середовища в початковій школі.

У структурі комунікативної компетентності важливу роль відіграє лексична складова, оскільки саме вона забезпечує змістову наповненість мовлення, його варіативність і стилістичну доцільність. Рівень розвитку лексичної компетентності майбутніх учителів початкових класів визначає можливість гнучкого добору слів, точного формулювання навчальної інформації та ефективної організації педагогічного діалогу.

Теоретичні засади розвитку комунікативної компетентності майбутніх учителів початкових класів спираються на положення компетентнісного, комунікативно-діяльнісного та особистісно орієнтованого підходів, у межах яких лексична компетентність розглядається як органічний складник цілісної системи професійної мовної підготовки педагога.

Питання лексичної компетентності досліджували В. Богатько, О. Горошкіна, І. Завальнюк, С. Караман, О. Кучерук, В. Новосьолова, М. Пентиліук, В. Сахацька, О. Семенов, А. Струк та ін.

За визначенням Н. Горбунової "лексична компетентність – це здатність миттєво викликати з тривалої пам'яті еталон слова залежно від конкретного мовленнєвого завдання та включати це слово в мовленнєвий ланцюг" [1, с. 87].

Н. Сіранчук зазначає, що «лексична компетентність – здатність особистості швидко і якісно, на рівні програми оперувати не словами, а семантичними полями, зі складу яких людина обирає потрібне слово, словосполучення, щоб із можливою точністю висловити свою думку в мовленні, спілкуванні, з опорою на граматичну структуру мови (макроструктуру мови)» [3, с. 40]. На думку І. Яреми «лексична компетентність – це здатність індивіда, на основі лексичних знань використовувати мовний словниковий запас, миттєво викликаючи з тривалої пам'яті еталон слова залежно від конкретного мовного завдання, доречно вживаючи обрані вирази, приказки, прислів'я та фразеологічні звороти в межах професійного розвитку, а також забезпечувати підтримку

функціонування зазначених навичок на необхідному рівні та здійснювати постійний контроль процесу лексичного наповнення мовлення» [4].

Узагальнення наукових підходів до трактування лексичної компетентності дає підстави розглядати її як багатовимірний складник професійної мовної підготовки майбутніх учителів початкових класів, розвиток якого потребує цілеспрямованої та системної педагогічної роботи.

Л. Наконечна виділяє такі складники лексичної компетентності вчителя початкових класів, як: знання загальної педагогічної і конкретної предметної термінології; знання лексичних одиниць, що використовуються у початковій школі; нормативність і багатство мовлення; вміння адекватно вживати лексичні одиниці в педагогічному спілкуванні, зокрема в комунікативних ситуаціях «учитель-учень», «учитель-батьки»; здатність до мовленнєвої творчості; вміння, завдяки володінню мовним багатством, дохідливо пояснити учням навчальний матеріал; вміння адаптувати незрозуміле учням мовлення; розуміння вагомості впливу слова на формування національно-мовної особистості школяра [2, с. 68].

Музейний простір виступає потужним інструментом розвитку лексичної компетентності майбутніх учителів початкових класів. Використання ресурсів музейного простору дає змогу студентам активно збагачувати словниковий запас, опановувати термінологію різних галузей — історичної, культурологічної, мистецької — та вдосконалювати мовні навички через безпосередню взаємодію з експонатами. Опис, порівняння, класифікація й аналіз музейних об'єктів сприяють формуванню точності, логічності та виразності мовлення, розвитку вміння структуровано передавати інформацію й створювати навчальні матеріали для учнів початкової школи.

Музейний простір є потужним інструментом розвитку лексичної компетентності майбутніх учителів початкових класів, оскільки дозволяє студентам збагачувати словниковий запас, опановувати термінологію різних галузей — історичної, культурологічної, мистецької — і вдосконалювати мовні навички через безпосередню взаємодію з експонатами. Опис, порівняння, класифікація та аналіз музейних об'єктів сприяють формуванню точності,

логічності та виразності мовлення, розвитку навичок структурованого викладу інформації та підготовки навчальних матеріалів для учнів початкової школи.

У Житомирському державному університеті імені Івана Франка функціонує п'ять музеїв: музей історії університету, музей природи, музей старожитностей, археологічний музей та музей «Українська хата», розміщений на кафедрі початкової освіти та культури фахової мови. Практичний досвід розвитку лексичної компетентності студентів реалізується через цілеспрямоване використання музейних просторів як додаткового освітнього середовища для проведення практичних і інтегрованих занять, навчальних екскурсій, творчих майстерень та самостійної роботи. Це сприяє формуванню здатності добирати доречні лексичні одиниці, точно й послідовно передавати зміст, описувати, порівнювати й класифікувати об'єкти, а також адаптувати мовлення відповідно до вікових особливостей учнів.

Особливе значення для практичної підготовки має музей «Українська хата». На його основі студенти виконують завдання з лексико-тематичного групування назв предметів традиційного побуту, елементів житла, одягу, знарядь праці, обрядових і культових речей, що сприяє систематизації лексичних одиниць, усвідомленню тематичних і семантичних зв'язків між словами, формуванню навичок узагальнення та класифікації. Значну роль відіграє тлумачення маловживаних, застарілих і діалектних слів, з подальшим укладанням тематичних мінісловничків і добором прикладів їх уживання у зв'язному мовленні.

Студенти також виконують опис експонатів, навчаючись добирати точну, стилістично доцільну та образну лексику, застосовувати прикметники для характеристики предметів, іменники для називання явищ і понять, дієслова для відтворення дії та функціонального призначення об'єктів. Практика включає добір синонімів і антонімів, що сприяє варіативності мовлення та уникненню повторів, а також трансформацію науково-інформативного опису в доступне пояснення для учнів, що розвиває уміння адаптувати мовлення до вікових особливостей і навчальної мети.

З метою формування професійно спрямованих умінь студенти складають короткі зв'язні тексти, усні пояснення, фрагменти уроків і діалогічні бесіди, зокрема лексично коментуючи обрядові та символічні предмети. Це формує здатність поєднувати мовні знання з культурним контекстом, усвідомлювати виховний потенціал слова та вплив мовлення на формування національно-мовної особистості школяра.

Окрім музею «Українська хата», активне використання інших музейних осередків університету – музею історії, музею природи, музею старожитностей та археологічного музею – розширює лексичне поле студентів, забезпечує міждисциплінарні зв'язки й створює умови для опанування термінології різних галузей знань. Так, музей історії сприяє засвоєнню лексики, пов'язаної з освітою та педагогічною спадщиною; музей природи – природничої термінології й розвитку науково точного мовлення; музей старожитностей – історико-культурної лексики та умінь пояснювати соціальні явища минулого; археологічний музей – спеціальної термінології й навичок логічного структурування висловлювань, відтворення причинно-наслідкових зв'язків і хронологічної послідовності подій.

Отже, системне використання музейного комплексу Житомирського державного університету імені Івана Франка як цілісного освітнього простору забезпечує багатовекторний розвиток лексичної компетентності майбутніх учителів початкових класів, збагачення словникового запасу, удосконалення мовленнєвої точності й стилістичної доцільності та готовність до реалізації міжпредметних зв'язків у професійній діяльності вчителя початкової школи.

СПИСОК ВИКОРИСТАНИХ ДЖЕРЕЛ:

1. Горбунова Н. В. Лексична компетенція дітей дошкільного віку в сучасних дослідженнях. Педагогіка формування творчої особистості у вищій і загальноосвітній школі. 2010. Вип. 8. С. 85–91.
2. Наконечна Л. Основи формування лексичної компетенції майбутніх

учителів початкової школи задля професійної діяльності в умовах діалектного середовища. Гірська школа Українських Карпат. 2019. № 21. С. 65–71.

3. Сіранчук Н. М. Формування лексичної компетентності в учнів початкових класів на уроках української мови : дис. ... д-ра педаг. наук : спеціальність 13.00.02 «Теорія та методика навчання (українська мова)». Київ, 2018. 428 с.
4. Ярема І. А. Зміст формування англомовної лексичної компетентності в професійно орієнтованому говорінні студентів металургійних спеціальностей. Вісник Запорізького національного університету. Серія : Педагогічні науки. 2012. Вип. 1(17). С. 197–203.

Браїлко Марина Олексіївна

Вихователь

Миколаївський заклад дошкільної освіти

(ясла – садок) «Вишенька»

Зачепилівської селищної ради

Берестинського району Харківської області

СУЧАСНА ДОШКІЛЬНА ОСВІТА: РЕАЛІЇ ТА ПЕРСПЕКТИВИ

Анотація: У статті аналізується сучасна дошкільна освіта в Україні, роль вихователя, інклюзія та цифрові технології, окреслено перспективи розвитку освітнього процесу.

Ключові слова: дошкільна освіта, інклюзія, цифровізація, освітнє середовище, вихователь, розвиток дитини.

Сучасна дошкільна освіта в Україні перебуває у стані активних змін, зумовлених соціальними викликами, цифровою трансформацією суспільства та необхідністю забезпечення рівного доступу до якісної освіти. Аналіз сучасних тенденцій свідчить про поступову модернізацію змісту, форм і методів організації освітнього процесу [1, с. 45].

Метою статті є аналіз сучасного стану дошкільної освіти в Україні та визначення перспектив її розвитку в умовах соціальних трансформацій.

Основним завданням дошкільної освіти є забезпечення всебічного розвитку особистості дитини, формування її соціальної, емоційної, мовленнєвої та пізнавальної компетентностей. У сучасних умовах особливого значення набуває компетентнісний підхід, що орієнтує освітній процес на розвиток практичних умінь і навичок, необхідних для подальшого навчання та соціалізації.

Важливу роль у реалізації освітніх завдань відіграє вихователь. Сучасний педагог виступає не лише організатором навчальної діяльності, а й фасилітатором розвитку дитини, створюючи сприятливе психологічне середовище, підтримуючи ініціативність та творчість вихованців. Професійна компетентність вихователя передбачає володіння сучасними методиками навчання, знаннями з дитячої психології, інклюзивної педагогіки та цифрових технологій [2, с. 72].

Одним із ключових напрямів розвитку дошкільної освіти є впровадження інклюзивних підходів. Забезпечення рівних можливостей для дітей з особливими освітніми потребами передбачає адаптацію програм, створення безпечного освітнього середовища та тісну співпрацю із сім'ями вихованців [3, с. 12]. Інклюзивна освіта сприяє формуванню толерантності, емпатії та соціальної відповідальності з раннього віку.

Суттєвий вплив на розвиток дошкільної освіти має цифровізація. Використання інтерактивних платформ, мультимедійних матеріалів і цифрових ресурсів розширює можливості освітнього процесу, підвищує зацікавленість дітей та сприяє розвитку їх пізнавальної активності [4, с. 5]. Водночас важливо забезпечувати збалансоване використання цифрових засобів з урахуванням вікових особливостей дітей.

Особливої актуальності набуває питання психоемоційної підтримки дітей в умовах соціальної нестабільності та воєнного стану. Застосування ігрових методик, елементів арт-терапії та інтерактивних вправ сприяє стабілізації емоційного стану дошкільників та формуванню відчуття безпеки.

Отже, можна констатувати, що сучасна дошкільна освіта спрямована на гармонійний розвиток особистості дитини та підготовку її до подальшого навчання. Перспективами розвитку є поглиблення інклюзивних практик, інтеграція цифрових технологій та підвищення професійної компетентності педагогів, що загалом підвищує якість освітнього процесу.

СПИСОК ВИКОРИСТАНИХ ДЖЕРЕЛ:

1. Богуш А. М. Дошкільна освіта в Україні: сучасні виклики та перспективи розвитку. – Київ: Освіта України, 2023. – 128 с.
2. Поніманська Т. І. Педагогіка дошкільна: навчальний посібник. – Київ: Академвидав, 2022. – 320 с.
3. Колупаєва А. А. Інклюзивна освіта: теорія і практика. – Київ: Педагогічна думка, 2021. – 256 с.
4. Савченко О. Я. Цифрові технології в освіті: сучасні підходи. – Київ: Генеза, 2022. – 192 с.

Шпик Наталія Олексіївна

Вихователь

Зорянський ЗДО ясла-садок

Зорянської сільської ради

Рівненська область

Рівненський район

с. Зоря, Україна

ФОРМУВАННЯ ПРАВОВОЇ КУЛЬТУРИ ДОШКІЛЬНИКІВ ЗАСОБАМИ ТЕАТРАЛІЗОВАНОЇ ДІЯЛЬНОСТІ

Анотація. У статті представлено авторський досвід формування правової культури дітей дошкільного віку засобами театралізованої діяльності. Обґрунтовано доцільність використання інсценізацій казок, рольових ігор, драматизацій, імпровізацій та інтерактивних театральних форм як ефективного інструменту засвоєння дітьми елементарних правових знань у доступній, емоційно насиченій формі.

Обґрунтовано актуальність правового виховання як складової цілісного розвитку особистості дитини в умовах сучасного суспільства.

Розкрито потенціал театралізованої діяльності як ефективного педагогічного засобу формування у дошкільників уявлень про права та обов'язки, розвиток правової свідомості, емпатії, відповідальності та морального вибору.

Підкреслено значення емоційно-образного сприйняття правових норм через художній образ, що сприяє глибшому усвідомленню дітьми змісту основних прав, закріплених у Конвенція ООН про права дитини.

Акцентовано увагу на інтеграції положень Конвенції ООН про права дитини в освітній процес закладу дошкільної освіти через створення

проблемних ігрових ситуацій, аналіз вчинків персонажів, моделювання морального вибору та формування в дітей усвідомленого ставлення до власних прав і обов'язків.

Матеріали статті можуть бути використані педагогами закладів дошкільної освіти як ефективна модель організації правового виховання через творчість і гру, вдосконалення роботи з правового виховання та впровадження інноваційних форм і методів організації театралізованої діяльності.

Ключові слова: правова культура, правове виховання, авторський досвід, театралізована діяльність, дошкільники, права дитини.

Сучасне суспільство дедалі більше усвідомлює: правова культура не формується раптово в дорослому віці. Вона народжується значно раніше - у перших уявленнях дитини про справедливість, добро і зло, «можна» і «не можна», повагу до себе та інших. Саме дошкільний вік є тим фундаментальним періодом, коли закладаються основи громадянської свідомості, відчуття власної гідності, вміння співіснувати з іншими людьми в умовах правил, норм і домовленостей. У цей час дитина ще не мислить юридичними категоріями, але дуже гостро відчуває несправедливість, образу, порушення особистих меж. І це відкриває унікальні можливості для формування первинної правової культури.

У своїй педагогічній практиці я переконалася: говорити з дошкільниками про права сухо, абстрактно й повчально - неефективно. Дитині важливо не почути визначення, а прожити ситуацію, побачити її очима героя, відчути емоцію, зробити власний вибір. Саме тому театралізована діяльність стає потужним і водночас природним інструментом правового виховання. Казка, лялька, роль, діалог, імпровізація - усе це створює безпечний простір, у якому дитина вчиться розуміти себе й інших, відстоювати власні права та визнавати права ближнього.

Театр для дошкільника - це особлива мова, зрозуміла без пояснень. Через образ казкового героя дитина легше сприймає складні життєві ситуації, співпереживає, аналізує вчинки, прогнозує наслідки. У театралізованій грі

право перестає бути чимось далеким і незрозумілим, воно стає частиною живого досвіду дитини. Саме тому в своїй роботі я активно використовую інтерактивні лялькові вистави, рольові ігри, імпровізовані сценки, групові обговорення та творчі завдання, які допомагають дошкільникам усвідомити прості, але надзвичайно важливі істини: кожен має право бути почутим, захищеним, улюбленим і поважаним.

Робота ґрунтується на моєму практичному досвіді проведення інтерактивної лялькової вистави «Стежками казок ми підем - права героїв віднайдем» та щоденної роботи з дітьми дошкільного віку. Вона відображає сучасний підхід до формування правової культури як цілісного процесу, що поєднує емоційний, моральний і соціальний розвиток дитини, сприяє становленню її як активної, свідомої та відповідальної особистості.

Ідея формування правової культури у дошкільному віці для мене давно перестала бути «складною теорією» або набором абстрактних педагогічних положень. У щоденній роботі з дітьми я щоразу переконуюся: право для дошкільника не існує у вигляді правил чи визначень - воно живе в емоції, у пережитій ситуації, у внутрішньому відчутті справедливості. Саме тому я глибоко переконана: дитина не має вивчати права механічно - вона повинна прожити їх, відчувати серцем, пропустити через власний досвід, «приміряти» на себе в грі, у слові, у вчинку, у взаємодії з однолітками й дорослими.

Для дитини право починається з простих, але надзвичайно важливих запитань: чому мене не слухають, чому зі мною не діляться, чому мене образили, чому мою думку ігнорують. І якщо в цей момент поруч є дорослий, який не нав'язує готових відповідей, а допомагає розібратися в почуттях, назвати їх, прожити ситуацію - саме тоді зароджується справжня правова свідомість. Я прагну, щоб кожна дитина поступово усвідомлювала: вона має право на власні почуття, на захист, на вибір, на помилку, але водночас несе відповідальність за свої дії стосовно інших.

Саме тому театралізована діяльність стала для мене не просто педагогічним методом, а живим простором виховання особистості. У цьому

просторі дитина не слухає повчань - вона діє, співпереживає, приймає рішення, робить висновки. Через казкові образи, ляльок, ролі та імпровізовані діалоги діти вчаться називати складні речі простими словами: «Мені так не можна», «Мені це боляче», «Я не згоден», «Я маю право». Ці фрази не заучуються — вони народжуються природно, як реакція на ситуацію, у якій дитина впізнає себе.

У театралізованій грі дитина отримує безпечну можливість висловити те, що в реальному житті часто стримується страхом або невпевненістю. За лялькою, за роллю героя їй легше сказати правду, проявити емоцію, захистити себе або іншого. Саме тут формується внутрішня впевненість, що її почують, зрозуміють і приймуть. Дитина вчиться домовлятися, шукати компроміс, визнавати помилки, поважати межі іншого - і все це відбувається природно, без тиску й моралізаторства.

Для мене надзвичайно важливо, щоб дитина не просто знала, що в неї є права, а відчувала свою гідність. Театралізована діяльність допомагає сформувати це відчуття через емоційний досвід: коли героя підтримали, коли його захистили, коли з ним порадилися. Саме ці моменти залишають глибокий слід у дитячій свідомості й стають основою майбутньої життєвої позиції.

Таким чином, театр у дошкільній освіті для мене - це не гра заради гри. Це спосіб навчити дитину бути особистістю, яка не боїться висловлювати свої почуття, поважає інших і впевнено знає: її голос має значення, її межі важливі, а її право на гідне ставлення - беззаперечне.

Працюючи з дошкільниками, я завжди виходжу з того, що право для дитини - це не сухе законодавство і не набір правил, які треба механічно запам'ятати, а живе відчуття справедливості, захисту та взаємоповаги, яке дитина переживає у конкретних життєвих ситуаціях. Дитина сприймає світ через емоції, через власний досвід і через історії, які близькі її серцю. Саме тому я завжди шукаю можливість подати правові поняття через казку, через гру, через образи героїв, які переживають проблеми, схожі на ті, що трапляються з малюками в їхньому повсякденному житті.

Наприклад, коли герою казки боляче - це не просто сюжетний момент, це право на захист і турботу. Дитина, спостерігаючи або беручи участь у сценці, відчуває співпереживання, аналізує: чому герой страждає, хто його підтримує, хто порушує його права. Вона починає розуміти, що кожна людина, навіть казковий персонаж, має право на допомогу та безпеку. Коли герой казки не може висловити свої думки і його ігнорують - це стає уроком права на власну думку, право бути почутим і врахованим. Діти разом з героями розмірковують: «Що можна зробити, щоб тебе почули?» — і вчаться активно відстоювати свою позицію без агресії, через слова та дію.

Коли ж у сюжеті когось ображають або забирають іграшку — це стає приводом для обговорення права на власність, на особистий простір та речі. Діти проживають ситуацію, пропонують шляхи вирішення конфлікту, розігрують альтернативні сценарії, де кожен отримує справедливе ставлення. Саме так дитина вчиться бачити і розуміти, що права існують у кожного — і що їх треба не тільки відстоювати, а й поважати права інших.

Ці принципи лягли в основу інтерактивної лялькової вистави для дітей «Стежками казок ми підем — права героїв віднайдем», яка стала справжнім педагогічним експериментом і водночас захопливою подорожжю для малюків. Кожна сцена вистави — це життєва, дуже реалістична ситуація, максимально наближена до дитячого досвіду. Діти бачать казкових героїв у знайомих для себе обставинах: суперечки за іграшки, нерозуміння однолітків, страх перед новим, бажання бути почутим. І через ляльку, через образ, через власну участь вони проживають ситуацію, знаходять рішення, пропонують альтернативи, вчаться співпереживати та діяти справедливо.

Кожен герой вистави, кожна сцена - це маленька лабораторія, де діти можуть безпечно випробувати правила, права та їхні наслідки, відчути власну силу і навчитися поважати інших. Завдяки такій формі роботи абстрактне поняття «право» стає конкретним, зрозумілим і емоційно пережитим. І саме ця взаємодія - ключ до формування справжньої правової культури в дошкільному

віці, коли дитина не просто знає свої права, а розуміє їх і вміє застосовувати у житті.

У виставі я принципово не роблю дітей пасивними глядачами, бо переконана: саме активна участь робить навчання правам живим і осмисленим. Кожна дитина стає учасником казкової історії, порадником героя, його захисником, а іноді навіть маленьким «суддею», який вирішує, що правильно, а що — порушення права. Ляльки в нашій виставі не мовчазні персонажі — вони звертаються до дітей напругу, ставлять запитання, сумніваються у власних вчинках, роблять помилки, а іноді навіть просять поради: «Що мені зробити?», «Чи правильно я вчинив?», «Як вийти з цієї ситуації?».

Для мене надзвичайно важливо, щоб дитина не просто спостерігала, а проживала права через емоційний досвід. У цьому процесі вона відчуває власну силу, вчиться приймати рішення, аналізувати їхні наслідки і водночас бачити потреби інших. Право для дитини перестає бути абстрактним поняттям — воно стає живим, зрозумілим і значущим.

Сценка 1. Колобок і відповідальність

Колобок тікає від Баби та Діда, але водночас намагається уникнути наслідків власних дій. Лялька зупиняється і звертається до дітей:

– «Друзі, мені хочеться мандрувати, але я боюся, що можу заблукати або нашкодити комусь. Що мені робити?»

Діти активно включаються у роздуми:

– «Колобку, будь обережний!»

– «Тобі треба попросити допомоги у лісових друзів!»

– «Не йди сам, а візьми з собою друга!»

Після короткого обговорення вони самі доходять висновку: «Ти маєш право гуляти й досліджувати світ, але не маєш права наражати себе або інших на небезпеку». Ми програємо ситуацію кілька разів із різними варіантами дій, щоб діти бачили наслідки кожного вибору і усвідомлювали баланс між свободою та відповідальністю.

Сценка 2. Лисичка і зайчик

Лисичка забрала зайчику морквину. Діти стають свідками конфлікту, а ляльки знову звертаються до них:

– «Чи правильно я вчинила?» — питає Лисичка.

– «А що ти відчуваєш, Зайчику?» — запитує ведучий.

Діти радять:

– «Попроси вибачення і поверни морквину!»

– «Поділися іграшкою — і вам буде веселіше разом!»

– «Зробіть разом нову гру, де всім буде цікаво!»

Після цього діти самі розігрують альтернативні сценарії: Лисичка повертає морквину, вони разом грають, обговорюють свої почуття після вибачення і взаємної поваги. Так вони проживають право на власність, право на повагу та взаєморозуміння, водночас вчаться домовлятися і шукати компроміс.

Сценка 3. Вовк і колективне рішення

Вовк хоче гратися з усіма героями, але не дотримується черги. Лялька запитує дітей:

– «Що робити, щоб всім було добре?»

Діти пропонують:

– «Складіть чергу!»

– «Хай кожен по черзі виконує свою роль у грі!»

– «Можна придумати нову гру, де вистачить місця для всіх!»

Діти самі відчувають, що їхнє рішення впливає на атмосферу гри. Вони усвідомлюють, що право однієї людини закінчується там, де починаються права іншого, і що правила та домовленості потрібні для того, щоб усі були щасливі.

Крім цього, я використовую прийом «зупиненої сцени», коли дія на мить зупиняється, а діти обговорюють, що відбувається з героєм, які права порушені і як можна допомогти. Вони пропонують кілька варіантів розв'язання ситуації і «програють» їх по черзі. Це допомагає дітям не тільки розвивати правове мислення, а й вміння обирати, аналізувати наслідки, співпереживати, допомагати іншим і домовлятися.

Ще один ефективний прийом — рольова заміна. Після того як Колобок або інший герой робить «помилку», діти приміряють на себе його роль і програють ситуацію власними словами:

- «Мені страшно, але я хочу бути чесним!»
- «Я хочу бути почутим і зрозуміти іншого!»
- «Я можу помилятися, але хочу спробувати знову!»

Це дозволяє дітям усвідомити, що права існують у кожного і що їх треба відстоювати, але водночас поважати права інших. Через живу участь у виставі діти відчують емоції героїв, бачать наслідки дій, вчаться знаходити компроміс і приймати спільні рішення.

Таким чином, завдяки інтерактивності, включеності у процес і використанню казкових образів, право для дітей перестає бути абстрактним. Воно стає емоційно зрозумілим, пережитим на власному досвіді і значущим для їхнього життя, а головне — вони вчаться застосовувати його у реальних стосунках з іншими.

Я активно використовую прийом «зупиненого кадру», який стає одним із найпотужніших інструментів у формуванні правової культури дошкільників. У кульмінаційний момент вистави дія зупиняється, і всі герої, ляльки та діти ніби зависають у часі. У цей момент я запрошую дітей сісти в коло і разом проаналізувати ситуацію: що відбувається з героєм, які права порушені, що відчуває кожен персонаж і як можна допомогти. Це не просто обговорення — це своєрідна «педагогічна лабораторія», де діти стають маленькими експертами з прав та справедливості.

Діти отримують можливість висловити свої думки, поділитися почуттями та пропозиціями, що робить їх активними учасниками процесу. Вони обговорюють: «Чи справедливо вчинив герой?», «Що би зробили ви на його місці?», «Як можна допомогти другу, щоб було правильно для всіх?». Часто вони пропонують кілька варіантів розв'язання ситуації: від простого вибачення, мирного діалогу до створення спільних правил гри чи навіть винаходження нової, більш справедливої історії для героя.

Після того як діти пропонують ідеї, ми «програємо» їх по черзі. Кожна пропозиція стає міні-сценкою: один учасник приміряє роль героя, інший — допомагає знайти рішення, третій може виступати спостерігачем або «суддею», що оцінює, наскільки рішення справедливе і безпечне. Така практика дозволяє дітям не просто придумувати варіанти, а перевіряти їх на практиці, бачити, як рішення впливає на інших, і вчитися знаходити компроміс.

Прийом «зупиненого кадру» формує не лише правове мислення, а й розвиває критичне мислення, навички вибору та аналізу, почуття відповідальності за прийняті рішення та вміння передбачати наслідки. Діти усвідомлюють, що кожен вибір має значення, що їхні дії можуть допомогти або зашкодити іншому, і що право завжди має баланс із відповідальністю.

Крім того, цей прийом дає змогу активно включити емоційну складову: діти переживають, співпереживають, шукають вихід зі складних ситуацій. Вони вчаться висловлювати емоції словами, обговорювати конфлікти, аргументувати свою позицію і поважати думку інших. Таким чином, «зупинений кадр» перетворюється на живий урок життя, де поняття права стає не абстракцією, а реальним інструментом взаємодії і співжиття.

Завдяки цьому прийому кожна сцена вистави стає простором для навчання та практики правових навичок, де дитина не лише спостерігає, а діє, аналізує, переживає, обирає і відповідає за свій вибір, закріплюючи знання через власний емоційний досвід.

Особливе місце займає групова робота в малих командах. Після вистави діти об'єднуються в «казкові команди»: «Захисники», «Друзі», «Мудреці». Кожна команда отримує завдання — допомогти конкретному герою. Хтось малює «щит безпеки» для Козенят, хтось складає правила дружби для Зайчика, якого образили, хтось розіграє міні-сценку примирення. У цій роботі діти вчаться слухати одне одного, домовлятися, аргументувати — а це і є основа правової культури.

Я часто використовую метод перевтілення: діти обирають ляльку або маску героя і говорять від його імені. «Я — Лисичка, і мені прикро, коли мене

ображають», «Я — Вовчик, і я маю право на другу спробу». Цей прийом допомагає розвивати емпатію й усвідомлення того, що права є в кожного - навіть у того, хто помилився.

У практиці занять я поєдную театралізацію з рухливими іграми, музикою, імпровізацією. Наприклад, вправа «Право крокує поруч»: діти рухаються під музику, а коли вона зупиняється - отримують картку з ситуацією й розігрують її жестами або короткою сценкою. Це дозволяє залучити навіть тих дітей, яким важко говорити вголос.

Важливим для мене є створення атмосфери безпеки й довіри. Я ніколи не оцінюю відповіді дітей як «правильні» чи «неправильні». Я кажу: «Цікава думка», «Давай подумаємо разом», «А як інакше можна?». Таким чином дитина не боїться висловлюватися, а отже — вчиться користуватися своїм правом на думку.

Театралізована діяльність дає можливість говорити з дошкільниками про серйозні речі легко, образно, без моралізаторства. У грі дитина природно засвоює, що вона має право на любов, повагу, ім'я, гру, відпочинок, але водночас має вчитися поважати права інших. Для мене це і є головний результат роботи — коли після заняття дитина не повторює визначення, а в реальному житті каже: «Так нечесно», «Давай по черзі», «Мені так не подобається».

Я щиро вірю, що правова культура починається не зі статей і законів, а з казки, у якій добро має голос, справедливість — обличчя, а дитина — право бути почутою. Саме тому театралізована діяльність для мене — це не форма роботи, а шлях виховання майбутнього громадянина, який зростає з відчуттям власної гідності й поваги до інших.

Підсумовуючи власний педагогічний досвід, можу впевнено стверджувати: театралізована діяльність є одним із найефективніших засобів формування правової культури дошкільників. Саме вона дозволяє перетворити складні й абстрактні поняття на зрозумілі дитині життєві образи, наповнені емоціями, співпереживанням і особистим сенсом. Через гру, роль і казкову ситуацію

дитина не просто знайомиться з поняттям права — вона вчиться ним користуватися.

У процесі театралізованої діяльності у дітей формується цілісне уявлення про власну цінність і значущість. Дошкільники поступово усвідомлюють, що мають право на ім'я, на думку, на захист, на гру, на любов і повагу. Водночас вони починають розуміти, що права існують не лише для них, а й для інших, і кожне порушення тягне за собою наслідки. Це є важливим кроком до розвитку відповідальності, толерантності та здатності жити в колективі.

Особливу цінність театралізована діяльність має в тому, що вона сприяє розвитку емпатії. Приміряючи на себе ролі казкових героїв, діти вчаться бачити ситуацію з різних точок зору, співчувати, допомагати, знаходити мирні способи розв'язання конфліктів. Такий досвід є надзвичайно важливим у сучасному світі, де вміння домовлятися й поважати іншого стає ключовою життєвою компетентністю.

Практика показує, що інтерактивні лялькові вистави, групові обговорення, імпровізаційні сценки та творчі завдання не лише підвищують інтерес дітей до занять, а й забезпечують стійкий виховний ефект. Діти починають переносити набуті знання в повсякденне життя: у спілкування з однолітками, у взаємодію з дорослими, у вирішення конфліктних ситуацій. Саме в цих щоденних проявах і виявляється справжній рівень сформованості правової культури.

Отже, формування правової культури дошкільників засобами театралізованої діяльності є не лише актуальним, а й необхідним напрямом сучасної дошкільної освіти. Це шлях до виховання особистості, яка зростає з відчуттям власної гідності, поваги до інших та готовності жити за принципами справедливості й гуманізму. І якщо дитина ще в дошкільному віці навчиться відчувати й захищати право - своє і чуже - ми закладаємо міцний фундамент для свідомого, відповідального й людського майбутнього.

Нестеренко Наталія Юрїївна
заступник директора з
наукової роботи
вчитель зарубіжної літератури
Дніпровський науковий
українсько-американський ліцей
Дніпровської міської ради
м. Дніпро, Україна

ФОРМУВАННЯ АКАДЕМІЧНОЇ ДОБРОЧЕСНОСТІ В ПРОЦЕСІ ДОСЛІДНИЦЬКОЇ ДІЯЛЬНОСТІ УЧНІВ ЗАКЛАДІВ СЕРЕДНЬОЇ ОСВІТИ

Анотація. У статті розглянуто проблему формування академічної доброчесності в процесі дослідницької діяльності учнів закладів загальної середньої освіти в умовах переходу до компетентної моделі навчання. Обґрунтовано значення науково-дослідницької діяльності як цілісного освітнього процесу, спрямованого на розвиток дослідницьких компетентностей, академічної культури, відповідального ставлення до результатів інтелектуальної праці та дотримання етичних норм наукової діяльності.

У статті узагальнено та проаналізовано досвід Дніпровського наукового українсько-американського ліцею щодо організації учнівських досліджень на засадах академічної доброчесності. Представлено модель формування академічної культури, що поєднує інноваційні освітні проекти, спеціально розроблений спецкурс «Дослідницькі практики», систему організаційно-методичного супроводу та діяльність незалежної експертної комісії з перевірки оформлення наукових робіт.

Акцентовано увагу на превентивному характері роботи з академічною доброчесністю, що реалізується через випереджувальне навчання, прозорі

критерії оцінювання та усвідомлену відповідальність учнів за кінцевий результат дослідження. Наведено результати впровадження запропонованої моделі, які підтверджують її ефективність у підвищенні якості учнівських науково-дослідницьких робіт, розвитку аналітичного мислення та готовності учнів до подальшої наукової діяльності.

Ключові слова: академічна доброчесність, дослідницька діяльність учнів, наукова освіта, інноваційні освітні проєкти, дослідницькі компетентності, заклади загальної середньої освіти.

Abstract. The article addresses the issue of academic integrity formation in the process of research activity of secondary school students in the context of the transition to a competency-based educational model. Research activity is considered as a holistic educational process aimed at developing students' research competencies, academic culture, critical thinking, and responsible attitudes toward the results of intellectual work.

The study presents and analyzes the experience of the Dnipro Scientific Ukrainian-American Lyceum in organizing students' research activities based on the principles of academic integrity. A comprehensive model is described, combining innovative educational projects, a specially designed course "Discovery Hub: Research Practices", systematic methodological support, and the work of an independent expert commission responsible for evaluating the formal quality of research papers and compliance with academic integrity standards.

Special attention is paid to the preventive nature of academic integrity education, which is implemented through advanced training, transparent assessment criteria, and students' personal responsibility for the final version of their research work. The clear separation between the stages of academic supervision and expert evaluation brings students' research practices closer to the standards of higher education and academic institutions.

The results of the model implementation demonstrate an improvement in the quality of students' research papers, the development of analytical and academic

writing skills, and increased readiness for public presentation and scientific discussion. The proposed model is proven to be an effective tool for fostering academic integrity and research culture and can be recommended for implementation in other secondary education institutions.

Keywords: academic integrity, research activity of students, scientific education, innovative educational projects, research competencies, secondary education institutions.

Сучасний етап розвитку освіти характеризується переходом від знаннєвої моделі навчання до компетентнісної, що передбачає формування в учнів здатності самостійно здобувати знання, аналізувати інформацію, критично мислити та відповідально застосовувати результати власної діяльності. У цьому контексті особливої актуальності набуває дослідницька діяльність учнів як інструмент формування ключових компетентностей та академічної культури.

Науково-дослідницька діяльність у закладах середньої освіти розглядається не лише як підготовка до участі в конкурсах чи конференціях, а як цілісний освітній процес, спрямований на розвиток пізнавальної самостійності, аналітичного мислення, навичок роботи з джерелами та дотримання принципів академічної доброчесності. Формування таких умінь є необхідною передумовою успішної інтеграції випускників у простір вищої освіти та сучасної науки.

В Україні проблематика наукової освіти та дослідницько орієнтованого навчання перебуває на етапі активного становлення. У наукових працях С. Бабійчук [1], М. Гальченка, Л. Гриневич [2], Н. Морзе, С. Довгого, О. Ковальнової, Д. Свириденка та інших дослідників обґрунтовується необхідність упровадження наукової освіти як окремого напрямку модернізації шкільної освіти, що поєднує дослідницькі підходи, проектну діяльність, цифрові технології та виховання академічної доброчесності.

Разом із тим, аналіз сучасних досліджень засвідчує наявність низки проблем: фрагментарність упровадження дослідницької діяльності,

нерівномірність вимог до оформлення наукових робіт, недостатній рівень сформованості академічної культури учнів, а також відсутність системних механізмів запобігання порушенням академічної доброчесності. У цьому зв'язку особливої цінності набуває досвід закладів освіти, які впроваджують комплексні моделі організації учнівських досліджень із чіткою системою критеріїв, експертного оцінювання та превентивної роботи з академічної доброчесності.

Отже, метою статті є узагальнення та аналіз досвіду Дніпровського наукового українсько-американського ліцею щодо організації дослідницької діяльності учнів 9-11(12) класів на засадах академічної доброчесності, а також висвітлення результатів упровадження інноваційних освітніх практик у системі наукової освіти.

Сучасна школа дедалі більше орієнтується не лише на передачу знань, а й на формування в учнів умінь досліджувати, аналізувати, критично мислити та презентувати результати власної діяльності. У цьому контексті інноваційні освітні проєкти виступають ефективним інструментом розвитку дослідницької культури учнів і водночас середовищем для практичного засвоєння принципів академічної доброчесності.

Дослідницька діяльність учнів у межах проєктів передбачає поетапну роботу: від формулювання проблеми та визначення мети дослідження до аналізу джерел, добору методів, узагальнення результатів, і їх публічного захисту. Саме на цих етапах формується усвідомлене ставлення до авторства, коректного цитування, відповідального використання інформаційних ресурсів та уникнення плагіату.

Важливою умовою успішної реалізації інноваційних проєктів є інтеграція принципів академічної доброчесності в усі компоненти дослідницької роботи. Учні не лише знайомляться з нормативними вимогами, а й застосовують їх на практиці, оформлюють наукові роботи відповідно до встановлених стандартів, проходять перевірку на плагіат, аргументовано захищають власну позицію та навчаються приймати конструктивну критику.

Особливу роль у цьому процесі відіграє педагог як науковий керівник і модератор дослідницької діяльності. Він спрямовує учнів на самостійний пошук рішень, формує навички академічного письма, забезпечує методичний супровід та створює атмосферу довіри й партнерства. Такий підхід сприяє розвитку відповідальності, доброчесності та внутрішньої мотивації учнів до наукового пошуку.

Практика реалізації інноваційних освітніх проєктів свідчить, що системна дослідницька діяльність позитивно впливає не лише на рівень академічних результатів, а й на формування ціннісних орієнтацій учнів. Вони усвідомлюють значущість власного інтелектуального продукту, навчаються поважати результати праці інших та дотримуватися етичних норм наукової спільноти.

Важливою складовою наукової освіти Дніпровського наукового українсько-американського ліцею є спеціально-розроблений спецкурс «Discovery Hub: Дослідницькі практики» (далі – «Дослідницькі практики»), спрямований на формування в учнів базових дослідницьких компетентностей і культури академічної доброчесності. Курс упроваджується на рівні 9 класу та виконує підготовчу функцію для подальшої самостійної науково-дослідницької діяльності учнів у старшій школі.

Концепція курсу ґрунтується на принципі випереджувального навчання: учні опановують вимоги до наукової роботи, етичні норми академічної діяльності та правила академічного письма до початку виконання повноцінних дослідницьких проєктів. Такий підхід сприяє формуванню усвідомленого ставлення до інтелектуальної праці, авторства та відповідальності за результати власного дослідження.

Зміст курсу охоплює вибір і формулювання теми, постановку мети та завдань, роботу з науковими джерелами, основи академічного письма, правила цитування й укладання списку використаних джерел, а також ознайомлення з поняттям академічної доброчесності та видами її порушень. Окрему увагу приділено розвитку навичок критичного аналізу інформації.

З метою забезпечення прозорості вимог для учнів було розроблено спеціальний методичний посібник, що містить критерії оцінювання дослідницьких робіт, вимоги до оформлення, приклади коректного цитування та типові помилки. Наявність такого посібника дає змогу учням здійснювати самоконтроль якості власної роботи.

Одним із ключових чинників формування культури академічної доброчесності в учнівському науковому середовищі є чітко вибудована система організаційно-методичного супроводу дослідницької діяльності. У межах реалізації інноваційних освітніх проєктів важливе значення має не лише індивідуальна відповідальність учня та наукового керівника, а й функціонування незалежних механізмів контролю та оцінювання якості наукових робіт. З цією метою в ліцеї було створено незалежну комісію, до складу якої увійшли педагоги різних предметних галузей. Основним завданням комісії стала перевірка відповідності учнівських науково-дослідницьких робіт встановленим вимогам до структури, оформлення та дотримання принципів академічної доброчесності. Такий підхід дозволив відокремити етап наукового консультування від етапу експертного оцінювання, що сприяло підвищенню об'єктивності та прозорості процесу.

Упровадження комплексної організації дослідницької діяльності учнів у Дніпровському науковому українсько-американському ліцеї дало змогу досягти відчутних освітніх результатів як у формуванні дослідницьких компетентностей, так і в розвитку академічної культури здобувачів освіти.

Зокрема, зафіксовано підвищення якості учнівських науково-дослідницьких робіт, що проявляється в логічності структури, обґрунтованому виборі методів, коректному використанні джерел та посиленні аналітичної складової досліджень

Важливим результатом стало формування відповідального ставлення до академічної доброчесності. Усвідомлення неможливості корекції робіт після експертного оцінювання стимулює учнів до уважного дотримання вимог академічного письма з початкових етапів роботи.

Позитивну динаміку спостерігаємо також у готовності учнів до публічного захисту результатів досліджень, розвитку навичок аргументації, академічної комунікації та участі в науковій дискусії.

Отримані результати дозволяють стверджувати, що впроваджена модель є ефективним інструментом формування академічної доброчесності та дослідницької культури учнів і може бути рекомендована для впровадження в інших закладах загальної середньої освіти.

Отже, проведене дослідження засвідчує, що формування академічної доброчесності в процесі дослідницької діяльності учнів закладів загальної середньої освіти є складним і водночас необхідним компонентом сучасної наукової освіти. Перехід до компетентнісної моделі навчання зумовлює потребу в системному розвитку дослідницьких умінь, академічної культури та відповідального ставлення учнів до результатів власної інтелектуальної діяльності.

Аналіз досвіду Дніпровського наукового українсько-американського ліцею дає підстави стверджувати, що впровадження комплексної моделі організації учнівських досліджень, яка поєднує інноваційні освітні проекти, спеціально розроблений курс «Дослідницькі практики», діяльність незалежної експертної комісії та чітко регламентовані вимоги до оформлення робіт, сприяє підвищенню якості науково-дослідницьких робіт і формуванню стійких навичок академічної доброчесності.

Визначальною перевагою запропонованої моделі є превентивний характер роботи з академічною доброчесністю, що реалізується через випереджувальне навчання, прозорі критерії оцінювання та усвідомлену відповідальність учнів за кінцевий результат дослідження. Чітке розмежування етапів консультування та експертного оцінювання наближує учнівську дослідницьку практику до стандартів академічного середовища закладів вищої освіти та формує готовність учнів до подальшої наукової діяльності.

Отримані результати підтверджують ефективність запропонованої моделі як інструменту формування академічної культури, розвитку дослідницьких компетентностей та підвищення мотивації учнів до наукового пошуку.

СПИСОК ВИКОРИСТАНИХ ДЖЕРЕЛ:

1. Бабійчук С.М. Педагогічна концепція «Наукова освіта». Освітній дискурс: збірник наукових праць, 23(5), 2020. URL: <https://www.journal-discourse.com/uk/kataloh-statei/2020/2020-r-235/pedahohichna-kontseptsia-naukova-osvita>
2. Гриневич Л., Морзе Н., Бойко М. Наукова освіта як основа формування інноваційної компетентності в умовах цифрової трансформації суспільства.
https://www.researchgate.net/publication/342576932_Naukova_osvita_ak_osnova_formuvanna_innovacijnoi_kompetentnosti_v_umovah_cifrovoi_transformacii_suspilstva
3. Концепція профільного навчання в старшій школі. URL: https://zakon.rada.gov.ua/rada/show/v10_1290-03#Text
4. Радченко О., Лісничий В., Гончар А., Миненко О. Наукова освіта як ключова парадигма сталого розвитку України. URL: https://pi.iod.gov.ua/images/pdf/2022_2/9.pdf

Вагабова Олена Миколаївна
учитель української мови та літератури
Дніпровський ліцей №3 ДМР

**ФОРМУВАННЯ ЦІЛІСНОГО СПРИЙНЯТТЯ ХУДОЖНЬОГО ТВОРУ
УЧНЯМИ ІЗ КЛІПОВИМ МИСЛЕННЯМ ЧЕРЕЗ ФРЕЙМОВЕ
МОДЕЛЮВАННЯ**

Анотація: у статті досліджено проблему цілісного сприйняття літературного твору учнями з кліповими мисленням. Простежено виклики, що постають перед учителем-словесником через фрагментарність сприйняття, труднощі з аналізом великих обсягів інформації школярами. Звернуто увагу на використання фреймових структур під час роботи з художніми творами з метою трансформації фрагментарних знань у чітку систему.

Ключові слова: сучасні учні, художній твір, фреймові структури, кліпове мислення, урок літератури.

У час розвитку цифрових технологій, інтернет та соціальні мережі стали тими ресурсами, з яких ми отримуємо швидко інформацію у вигляді коротких даних чи у відеофрагментах. З одного боку такі можливості роблять життя людей більш комфортним, а з іншого – маємо поверхневе розуміння інформації без поглибленого аналізу. Учні мислять кліпово: для них краще переглянути малюнок чи коротке відео, ніж читати художні твори. Саме тому сучасний урок літератури став справжнім викликом для вчителя.

Кліпове мислення — це не вирок, а нова реальність: діти звикли сприймати інформацію яскравими, короткими фрагментами, але при цьому втрачають здатність бачити цілісну картину та причинно-наслідкові зв'язки.

Захоплення короткими відео в соціальних мережах веде до того, що учні не сприймають текстову інформацію.

Щоб вирішити цю проблему та мотивувати школярів до знайомства з сюжетами літературних творів, на уроках української літератури доречно використовувати методику фреймового структурування матеріалу.

Фрейм — це певна схема-шаблон, що містить «слоти» (пусті комірочки), які учень має заповнити під час аналізу твору. Для дитини з кліповим мисленням це виглядає як зрозумілий інтерфейс застосунку: є структура, є візуальний акцент, немає «багато тексту». Фреймові структури — це той самий «когнітивний міст», який дозволяє структурувати фрагментарні знання у чітку систему [3, с.237], їх можна використовувати на різних етапах уроку: як під час повторення матеріалу з теорії літератури, так і працюючи з сюжетами художніх творів.

Пропоную три типи фреймів, які легко адаптувати до шкільної програми з української літератури: фрейм-персонаж, фрейм-сюжет та фрейм-конфлікт

Фрейм-персонаж «Профіль героя»: замість нудного переказу характеристики запропонуйте учням заповнити «картку героя». У такий спосіб вони мандруватимуть його життям, будуть простежувати причинно-наслідкові зв'язки між його вчинками. Учні бачить, що герой не просто «злий» або «добрий», а перебуває на певному етапі розвитку.

Вивчаючи роман «Місто» Валер'яна Підмогильного, дайте учням завдання створити цілісну картину розкриття образу Степана Радченка, заповнивши слоти структури.

Таблиця 1.

Профіль героя

Період життя героя	Помешкання	Стосунки з жінками	Матеріальні можливості. Кар'єра	Друзі. Оточення
Степан приїжджає до Києва вступати в інститут				
Герой став студентом київського вишу				
Степан залишає навчання в інституті				
Образ Степана наприкінці роману				

Фрейм-сюжет «Шлях героя» доречно використовувати в роботі з пригодницькими творами. Ця структура є універсальною, оскільки вона працює і для творів давньої літератури, і для роботи із повістями та романами сучасних авторів. За допомогою неї можемо спростити складне: величезний за обсягом твір стає зрозумілою схемою, яку легко запам'ятати. Під час аналізу вчинків героя можна пов'язати літературу з психологією, кіномистецтвом та історією. Це допомагає учням побачити логіку в діях персонажа, а не просто переказувати сюжет.

Пропоную фрейм «Шлях героя» за сюжетом пригодницького роману Івана Багряного «Тигролови», у якій чітко простежується не лише перебіг подій, а й психологічна складова дій персонажів, пошуки шляхів виходу зі складних життєвих обставин, коли людина стає заручником тоталітарної системи. Працюючи з цією структурою, учні зможуть виділити мотив дій персонажа, з'ясувати, до якого результату він призвів, та висловити власне ставлення до певної ситуації.

Шлях героя

Дія	Мотив (чому так чинить?)	Результат	Причина такого результату	Ваше ставлення до цієї ситуації
Майор Медвин фабрикує справу проти Григорія Многогрішного				
Григорій тікає з потяга смерті				
Родина Сірків дає прихисток Григорію Многогрішному				
У сутичці з Медвиним Григорій убиває супротивника				
Разом з Наталкою Многогрішний тікає до Маньчжурії				

Якщо «Шлях героя» — це карта подорожі, то фрейм-конфлікт — це те, що змушує героя по цій карті рухатися. Без конфлікту немає сюжету, а є лише перелік подій. Робота з фреймом-конфліктом дозволяє вчителю перетворити пасивне читання на активне дослідження напружених ситуацій у творі. Його головна особливість у тому, що він розглядає конфлікт не як «сварку», а як неминучу суперечність.

Ключові компоненти фрейму-конфлікту:

- 1) Сторони (суб'єкти): хто або що протистоїть одне одному?
- 2) Предмет (об'єкт): через що виник конфлікт?

3) Мотивація: чому кожна сторона вважає, що вона права?

4) Кульмінація - момент, коли конфлікт досягає піку і не може бути розв'язаний мирно.

5) Результат: хто переміг і яку ціну заплатили обидві сторони?

Пропоную застосувати цей фрейм під час роботи із повістю Івана Нечуя-Левицького «Кайдашева сім'я», адже в цьому творі конфлікт багаторівневий: від побутової сварки за горщики до глибокого соціального та психологічного зламу.

Таблиця 3.

Аналітична таблиця конфліктів у повісті «Кайдашева сім'я»

Рівень конфлікту	Учасники (хто?)	Предмет (через що?)	Причина (чому?)	Наслідок
Побутовий				
Соціальний				
Внутрішньо-особистісний				
Духовний				

За допомогою фрейму-конфлікту розвиваємо емоційний інтелект учнів, тренуємо логіку та аналітичні здібності, робимо акцент на психологічній проекції, оскільки найскладніший і найцікавіший тип — внутрішній конфлікт: людина проти себе. Обговорюючи вибір персонажа між обов'язком і бажанням, учні підсвідомо опрацьовують власні внутрішні протиріччя.

Використання фреймових структур — це не просто новий методичний прийом. Це спосіб навчити дітей сприймати особливості людського досвіду за допомогою життєвих ситуацій та різнопланових образів. Коли учень впізнає "Шлях героя" у власному житті або розкладає конфлікт на логічні складники, література перестає бути для нього набором дат і текстів. Вона стає мотивацією до дій, які допоможуть підліткові розв'язати власні внутрішні протиріччя.

Завдання вчителя дати учням за допомогою фрейму орієнтир, щоб вони могли побачити в хаосі людських життів гармонію та логіку. Саме в такий спосіб зможемо

школярів мотивувати до читання художніх творів, відходячи від кліпового сприйняття інформації.

СПИСОК ВИКОРИСТАНИХ ДЖЕРЕЛ:

1. Гурина Р.В., Соколова Е.Е. Фреймовое представление знаний: Монографія. – М.: НИИ школьных технологий, 2005. – 176 с.
2. Ковбасюк Л. А. Сучасні лінгвістичні теорії: лекційні, практичні, самостійні модулі та тести: навч.-метод. посіб. / Л. А. Ковбасюк, Н. В. Романова. — Херсон: Вид-во ХДУ, 2008. — 96 с.
3. Штерн І. Б. Вибрані топіки та лексикон сучасної лінгвістики: Енцикл. словник для фахівців. — К.: Артєк, 1998. — 336 с.
4. Фреймові структури на уроках української мови та літератури URL: <http://klasnaocinka.com.ua/uk/article/freimovi-strukturi-na-urokakh-ukrayinskoyi-movi-ta.htm>

Галицька Ольга Василівна

здобувачка PhD, Східноукраїнсько

Національного Університету ім .Даля

м. Київ, офіцер – психолог ЗСУ

ORCID: <http://orcid.org/0009-0005-2322-3711>

ПЕДАГОГІЧНІ УМОВИ ФОРМУВАННЯ ДУХОВНОСТІ У СИСТЕМІ ПІДГОТОВКИ МОЛОДШИХ ОФІЦЕРІВ ЗБРОЙНИХ СИЛ УКРАЇНИ

Анотація. Стаття присвячена обґрунтуванню педагогічних умов формування духовності у системі підготовки молодших офіцерів Збройних Сил України. Доведено, що духовність є інтегрованим особистісним утворенням, яке визначає професійну надійність та ефективність діяльності офіцера. У структурі духовності провідну роль відіграють духовно-ціннісні орієнтації, моральна автономія, відповідальність та психологічна стійкість. Особливу увагу приділено офіцерам-психологам як частині молодшого офіцерського складу, для яких формування духовності виступає основою професійної готовності до виконання службових завдань. Визначено та теоретично обґрунтовано основні педагогічні умови формування духовності: інтеграцію духовно-морального змісту у професійну підготовку; моделювання морально-психологічних ситуацій професійної діяльності; розвиток саморефлексії та самоосвіти як механізмів духовного самовдосконалення.

Ключові слова: духовність, молодші офіцери, офіцери-психологи, педагогічні умови, професійна готовність, духовно-ціннісні орієнтації, моральна автономія.

Постановка проблеми

Підготовка молодших офіцерів Збройних Сил України включає не лише засвоєння професійних знань і навичок, а й формування духовно-моральних якостей, які забезпечують стійкість, відповідальність та ефективну взаємодію в колективі. Особливо актуально це для офіцерів-психологів — як складової частини молодшого офіцерського складу, професійна діяльність яких передбачає не лише високий рівень спеціальних знань, а й розвинені духовно-ціннісні компетентності. Ці компетентності забезпечують здатність до співчуття, лідерства та психологічної підтримки особового складу, що є критично важливим у сучасних умовах військової служби.

Професійна діяльність офіцера-психолога у Збройних Силах України передбачає не лише високий рівень спеціальних знань, а й розвинені духовно-моральні якості, що забезпечують здатність до співчуття, лідерства та психологічної підтримки особового складу. Офіцер - психолог у Збройних Силах України – одна із ключових фігур сучасної військової організації, яка поєднує професійні, моральні та духовні компетентності. У період активних воєнних дій та поширеного травматичного досвіду серед військовослужбовців, коли постає гостра потреба в психологічній допомозі та стабілізації після бойового стресу, саме офіцер - психолог виступає ключовою ланкою системи психологічної підтримки персоналу Збройних Сил України. Він професійно надає психологічну допомогу й підтримку, бере участь у психологічному відновленні особового складу, здійснює психологічний супровід військовослужбовців. Його діяльність поєднує діагностичну, консультативну, профілактичну та духовно-підтримувальну функції, що вимагає високого рівня професійної компетентності, емоційної врівноваженості й моральної зрілості. Саме офіцер - психолог виступає посередником між морально - психологічною стійкістю особового складу та ефективністю виконання бойових та спеціальних завдань за призначенням. Він забезпечує морально-психологічну підтримку, профілактику емоційного виснаження, відновлення бойової мотивації та міжособистісної довіри у військовому колективі.

Формування його готовності до професійної діяльності потребує нової педагогічної парадигми, у центрі якої - особистість майбутнього офіцера - психолога як духовно зрілої, рефлексивної, морально відповідальної людини, здатної не лише надавати психологічну допомогу, а й бути взірцем внутрішньої стійкості, гуманізму та служіння. У цьому контексті розробка духовно-педагогічних умов формування готовності майбутніх офіцерів-психологів набуває особливого значення, оскільки саме вони створюють середовище, в якому відбувається синтез професійних знань, моральних цінностей і духовної самосвідомості. Такий підхід дозволяє поєднати освітню, етичну та аксіологічну складові військової освіти, забезпечуючи цілісне становлення офіцера-психолога як професіонала й духовного лідера у військовому колективі. Формування готовності до такої діяльності потребує створення духовно - педагогічних умов, які сприятимуть становленню цілісної, етично зрілої особистості фахівця військової психології.

Аналіз останніх досліджень і публікацій

Проблема формування духовності у майбутніх молодших офіцерів Збройних Сил України посідає важливе місце у сучасному науковому дискурсі. Через складність і багатовимірність військової діяльності дослідники підкреслюють необхідність цілісного педагогічного підходу до підготовки офіцерів, який поєднує духовно-ціннісні, психологічні та педагогічні засади. Особлива увага приділяється офіцерам-психологам - як частині молодшого офіцерського складу, професійна діяльність яких вимагає високого рівня духовності для ефективної психологічної підтримки особового складу, збереження гуманістичних принципів та стійкості в умовах стресу та екстремальних ситуацій. Такий синтез дозволяє формувати фахівця, здатного не лише ефективно діяти у професійній діяльності, а й підтримувати власну духовну рівновагу та гуманістичну спрямованість у взаємодії з особовим складом.

У філософсько-психологічному контексті духовність розглядається як інтегративна характеристика особистості, що поєднує моральну орієнтацію,

ціннісну свідомість і смислотворчу здатність. Цю ідею розвивають у своїх працях В. Андрущенко, І. Бех, С. Кримський, В. Кремень, Г. Шевченко, які наголошують, що духовність є «вісью самотворення» особистості, через яку відбувається її становлення як морального суб'єкта. Згідно з їхнім підходом, духовність не обмежується релігійним чи етичним виміром - вона виступає чинником внутрішньої цілісності, що визначає здатність діяти відповідально, у згоді з власними переконаннями й загальнолюдськими цінностями.

Психологічні основи духовної стійкості особистості досліджували Д. Саутвік, Д. Шей, а також українські вчені А. Вітченко, О. Гуменюк, Л. Гридковець, В. Ключков, О. Климишин, О. Кокун. У своїх роботах вони обґрунтовують, що резильєнтність військовослужбовців формується на основі усвідомлення морального сенсу служби, почуття професійного покликання та духовної єдності з бойовим колективом. Саме духовно-моральна орієнтація виступає базою для подолання стресу, збереження психологічної рівноваги та відновлення після травматичних подій [3; 7].

Г. Шевченко (2017) розглядає духовність як смислотворчий процес, що забезпечує цілісність особистості, її моральну автономію та здатність до самовизначення в освітньому й професійному середовищі. Науковиця визначає духовно-професійну зрілість як результат гармонійної взаємодії когнітивного, емоційно-ціннісного та рефлексивного компонентів, які формують здатність до морального самоконтролю, відповідальності та гуманістичного мислення. Її підхід виступає методологічним підґрунтям для розуміння духовного розвитку офіцера-психолога, адже саме смислотворення забезпечує внутрішню цілісність, моральну орієнтацію та готовність діяти з позицій гуманізму [9].

У працях О. Галицької духовність розглядається як системоутворювальна складова професійної ідентичності військового фахівця. Авторка доводить, що саме внутрішня духовна автономія дозволяє офіцеру зберігати стійкість у кризових умовах, долати професійне вигорання та уникати ціннісної дезорієнтації. Духовність, за її визначенням, виступає антидеструктивним

ресурсом, який поєднує смислотворчість, відповідальність і моральну рефлексію[3].

Вагомий внесок у дослідження педагогічних умов формування професійної готовності зробили С. Бурій, О. Прохоров, С. Сисоєва, В. Рижиков, які доводять ефективність інтерактивних технологій навчання - рольових і ділових ігор, методів «мозкового штурму», кейс-аналізу. Ці підходи, на їхню думку, не лише розвивають професійну компетентність, а й стимулюють духовно-гуманістичне мислення, критичну рефлексію й емпатію - якості, що є сутнісними для сучасного офіцера-психолога [5; 7].

У межах військової педагогіки В. Юрков підкреслює системність підготовки офіцерів-психологів, де гармонійно поєднуються професійні знання, практичні вміння й духовно-етичні якості. Учений обґрунтовує, що духовно-педагогічна складова освітнього процесу є визначальною для становлення фахівця, здатного приймати морально виважені рішення у бойових умовах [10].

Отже, узагальнення наукових підходів свідчить про нагальну потребу *інтеграції духовно-морального, психологічного та педагогічного вимірів* у систему професійної підготовки офіцерів-психологів. Такий синтез покликаний забезпечити формування *внутрішньої стійкості, аксіологічної орієнтації та готовності до служіння людині й державі* як ключових ознак професійної зрілості військового фахівця.

Водночас, попри наявність значного теоретичного доробку, проблема *цілісного обґрунтування духовно-педагогічних умов підготовки офіцера-психолога* в умовах сучасних воєнних викликів залишається *недостатньо розробленою*. Це зумовлює актуальність подальших наукових пошуків, спрямованих на визначення змісту, структури та механізмів реалізації духовної складової професійного становлення офіцера - психолога.

Мета статті – розробити та теоретично обґрунтувати педагогічні умови формування духовності у системі підготовки майбутніх молодших офіцерів Збройних Сил України, зокрема офіцерів-психологів, для забезпечення їх професійної готовності та ефективної діяльності в умовах сучасної служби.

Виклад основного матеріалу. Питання визначення духовно-педагогічних умов у процесі професійної підготовки майбутніх офіцерів-психологів потребує осмислення через призму інтеграції психолого-педагогічних, аксіологічних і духовних компонентів.

Узагальнюючи підходи сучасних науковців, та спираючись на власні дослідження, під духовно-педагогічними умовами розуміємо взаємопов'язану сукупність зовнішніх і внутрішніх чинників освітнього процесу, що забезпечують розвиток духовності як інтегративної риси особистості офіцера-психолога і створюють середовище для формування його моральної автономії, рефлексивності, здатності до служіння та емпатії [1; 2; 4; 6; 8;10].

З позиції сучасної педагогічної науки Г. Шевченко, духовно-педагогічні умови є синтетичним простором формування особистості, де «освіта перетворюється на процес духовного сходження, а не лише набуття компетентностей» [див. також 9, с. 125]. Тобто педагогічні умови перестають бути лише технічною організацією навчання - вони стають виховним контекстом, у якому духовний вимір професійності забезпечує гармонію між «знанням, совістю та дією».

У працях підкреслювалося, що духовність у структурі професійної готовності офіцера визначається як функціональна автономія «Я», що виявляється у здатності діяти відповідно до внутрішніх моральних орієнтирів навіть у кризових чи бойових ситуаціях. Відтак, духовно-педагогічні умови повинні не просто формувати професійні навички, а активізувати процеси самопізнання, саморефлексії та морального вибору[1; 3].

Таким чином, духовно-педагогічні умови формування духовності у системі підготовки майбутніх молодших офіцерів, зокрема офіцерів-психологів, у Збройних Силах України - це цілісна система педагогічних впливів та середовищних факторів, які:

- стимулюють становлення духовної культури офіцера, виховання поваги до національної ідентичності, історичної пам'яті та української культури;

- забезпечують єдність освітнього, морально-етичного та рефлексивного розвитку особистості;
- інтегрують зміст навчання з цінностями гуманізму, честі, служіння та патріотизму.

Такі умови формують основу духовно-професійної зрілості молодшого офіцера та офіцера-психолога як суб'єкта, який володіє не лише професійною компетентністю, а й внутрішньою готовністю діяти відповідально, з повагою до людини, любов'ю до Батьківщини та відданістю високим моральним принципам.

У цьому контексті формування духовності не може бути стихійним або фрагментарним процесом - воно потребує цілісної освітньо-виховної системи, у якій духовні, морально-етичні та культурні орієнтири інтегруються в зміст професійної підготовки. Саме інтеграція духовно-ціннісного змісту в освітній процес забезпечує гармонійне поєднання фахової компетентності, гуманістичного світогляду та моральної відповідальності майбутнього офіцера - психолога.

Інтеграція духовно-ціннісного змісту в освітній процес - формування духовності майбутнього офіцера-психолога вимагає цілісного педагогічного підходу, який поєднує морально-етичні, історико-культурні та національні чинники професійного становлення [2; 5].

Така інтеграція забезпечує перехід від формального навчання до особистісного самотворення, де освіта стає не лише джерелом знань, а й шляхом розвитку духовного потенціалу майбутнього фахівця.

Як показано у попередніх дослідженнях, духовність офіцера визначається як внутрішній стрижень професійної ідентичності, що інтегрує інтелектуальну, емоційну й моральну сфери. Тому педагогічний процес у системі підготовки військових психологів має будуватися не лише навколо засвоєння спеціальних знань, а й навколо ціннісних смислів служіння, честі, співчуття та відповідальності [3;10].

Згідно з концепцією духовності «на основі Я», ціннісний компонент освітнього процесу повинен забезпечувати розвиток у курсантів саморефлексії, моральної автономності та гуманістичного світогляду. Саме ці якості формують здатність офіцера-психолога діяти етично й врівноважено навіть у критичних ситуаціях, зберігаючи повагу до людської гідності та внутрішню стабільність [1].

Інтеграція духовно-ціннісного змісту у навчальні дисципліни передбачає:

- осмислення історико-аксіологічних витоків військової духовності (на прикладах козацького побратимства, честі лицарства, жертвності воїнів-захисників України);
- аналіз моральних дилем і рефлексивних ситуацій, що формують етичне мислення майбутнього психолога-військовослужбовця;
- використання творів української культури і літератури як джерела духовного натхнення (зокрема, символізм Енея як образу лідера-засновника, С. Жовкевського як ідеалу честі та розуму);
- застосування інтерактивних педагогічних практик, що сприяють духовній рефлексії - дебатів, кейс-аналізу моральних виборів, творчих завдань, спрямованих на усвідомлення власної місії у військовій психології [1; 2; 4; 5; 8].

Таким чином, інтеграція духовно-ціннісного змісту виступає ключовою духовно-педагогічною умовою професійної підготовки молодших офіцерів та офіцерів-психологів.

Вона забезпечує не лише оволодіння знаннями та навичками, а й виховання цілісної, морально зрілої особистості, здатної до гуманного лідерства, морального самоконтролю та емпатійного супроводу військовослужбовців у кризових умовах.

У такому контексті практична складова освітнього процесу набуває особливого значення, адже саме в ній майбутній офіцер, а зокрема офіцер-психолог має можливість осмислити духовно-ціннісні орієнтири через дію, досвід та рефлексію. Ефективним засобом цього є моделювання морально-

психологічних ситуацій професійної діяльності, що дозволяє поєднати знання з реальними етичними викликами військової практики.

Моделювання морально-психологічних ситуацій у процесі професійної підготовки майбутніх офіцерів-психологів є важливою духовно-педагогічною умовою розвитку їхньої готовності до служіння у Збройних Силах України. Йдеться не лише про відпрацювання технічних аспектів реагування на кризові обставини, а насамперед - про виховання внутрішньої готовності діяти на основі моральних цінностей, совісті, честі, гуманності та співчуття [3;9].

Використання інтерактивних методів навчання - рольових і ділових ігор, мозкових штурмів, аналізу моральних дилем, навчальних кейсів та ситуацій етичного вибору - створює середовище, максимально наближене до реальних умов професійної діяльності офіцера-психолога. У таких ситуаціях майбутній фахівець має не лише продемонструвати знання, а й проявити морально-психологічну зрілість, уміння приймати рішення, що узгоджуються з духовними принципами військової етики та гуманістичними орієнтирами Збройних Сил України [2; 7; 8].

Подібне моделювання виступає механізмом інтеграції духовності та практичної компетентності, коли етичні цінності перетворюються на реальні регулятори поведінки. Воно забезпечує формування таких якостей, як:

- здатність до морального аналізу ситуації та прийняття відповідального рішення;
- розвиток емпатії як професійно значущої якості військового психолога;
- уміння підтримувати командну взаємодію у стресових умовах;
- готовність до лідерства на основі духовних і гуманістичних принципів.

Відповідно до концепції духовно-педагогічного підходу (О. Галицька, 2025), морально-психологічне моделювання сприяє переходу від знання до внутрішнього переживання цінності, тобто перетворює навчальний досвід у досвід духовного зростання. Через проживання змодельованих моральних ситуацій у майбутніх молодших офіцерів та офіцерів-психологів формується

етична стійкість, що є підґрунтям професійної ідентичності й запорукою гуманності у виконанні службових обов'язків [3].

З педагогічної точки зору, моделювання морально-психологічних ситуацій має не лише навчальний, а й виховний та терапевтичний ефект. Воно дозволяє курсантам осмислити власні реакції, розвинути рефлексію, навчитися керувати емоціями, попереджати професійне вигорання. Саме тому цей метод виступає важливою складовою формування духовно-психологічної стійкості - здатності зберігати внутрішню рівновагу та моральну цілісність у ситуаціях воєнного стресу.

Таким чином, моделювання морально-психологічних ситуацій професійної діяльності - це не лише дидактичний інструмент, а духовно-педагогічна технологія, спрямована на розвиток зрілої, гуманної, відповідальної особистості офіцера-психолога, здатного діяти за принципами честі, обов'язку й людяності навіть у надзвичайних умовах.

Водночас, формування духовно зрілого фахівця неможливе без внутрішньої роботи особистості - процесу усвідомлення власних мотивів, цінностей і професійного покликання. Саме тут провідну роль відіграє розвиток саморефлексії та самоосвіти, що забезпечують цілісність духовно-професійного становлення [4].

Розвиток саморефлексії та самоосвіти є однією з ключових духовно-педагогічних умов становлення особистості майбутнього офіцера-психолога, оскільки саме здатність до глибинного самопізнання, та усвідомлення власних цінностей забезпечує інтеграцію знань, почуттів і переконань у цілісну систему професійної ідентичності [3;2;5].

Організація самоосвітньої діяльності курсантів - це не лише процес накопичення знань, а насамперед шлях до духовного саморозвитку, що сприяє формуванню аналітичного мислення, критичної свідомості та внутрішньої стійкості. Самоосвіта виступає формою внутрішнього діалогу особистості, у якому відбувається переосмислення власного досвіду, етичних орієнтирів і професійних намірів [3;9].

Як підкреслює С. Сисоєва, інтерсуб'єктивна взаємодія викладача й курсанта створює умови для глибокого особистісного зростання, де викладач виступає не лише джерелом знань, а наставником і духовним орієнтиром. У цьому контексті навчальний процес у військовому закладі набуває ознак партнерського простору, в якому відбувається формування духовно-ціннісної свідомості через діалог, рефлексію, співпереживання [8].

Важливим аспектом є створення в освітньому середовищі умов для педагогічного супроводу самоосвіти, зокрема через науково-дослідницьку діяльність, менторські практики, ведення професійних щоденників рефлексії, групові дискусії та тренінги етичного мислення. Це сприяє становленню рефлексивного типу професійної культури, який є невід'ємним для офіцера-психолога, що має працювати з людськими почуттями, кризами й травмами.

Таким чином, розвиток саморефлексії та самоосвіти виступає не лише засобом інтелектуального збагачення, а насамперед - механізмом духовного самостановлення майбутнього офіцера-психолога. Самопізнання, критичне осмислення власного досвіду, вміння розпізнавати внутрішні суперечності та трансформувати їх у професійну мотивацію створюють підґрунтя для формування внутрішньої автономії та моральної зрілості [2].

Розвиток рефлексивних здібностей забезпечує перехід від зовнішньо мотивованого навчання до ціннісно орієнтованого професійного саморозвитку, коли офіцер-психолог здатний діяти не лише за інструкцією, а й керуючись усвідомленими етичними переконаннями. У цьому контексті самоосвіта набуває духовного виміру - вона стає формою внутрішньої дисципліни, що підтримує цілісність особистості у стресових і кризових ситуаціях військової служби. Без глибокої саморефлексії неможливо сформувати зрілу духовну позицію, адже саме вона забезпечує інтеграцію професійних знань, моральних орієнтирів і психологічної стійкості. Цей процес логічно підводить до осмислення духовної складової професійної готовності, яка є центральним інтегративним компонентом діяльності офіцера-психолога [2; 5; 7].

Духовна складова професійної готовності офіцера-психолога виступає не лише аксіологічним, а й регулятивним компонентом його професійної діяльності. Вона визначає здатність зберігати моральну автономію, протидіяти деструктивним впливам, підтримувати бойовий дух колективу та власну психічну рівновагу [4; 10]. Духовна зрілість дозволяє фахівцеві здійснювати психологічний супровід військовослужбовців не формально, а з позицій співчуття, емпатії та любові до людини.

Справжня духовність у військовій психології - це не абстрактна ідея, а практичний вимір професійної етики, який виявляється у вмінні поєднувати гуманність із відповідальністю, силу волі - з милосердям, а дисципліну - з моральним тактом. У цьому контексті духовна складова стає основою цілісності професійної готовності, де знання, компетентність і внутрішня культура утворюють гармонійну єдність. Духовна складова професійної готовності офіцера-психолога є інтегративним утворенням, що поєднує ціннісно-моральні, емоційно-вольові та світоглядні якості особистості, необхідні для ефективного виконання професійних завдань у військових умовах [3; 6; 9].

Вона не обмежується аксіологічним виміром - тобто орієнтацією на моральні цінності, - а виступає регулятивним і смислотворчим компонентом діяльності, визначаючи характер прийняття рішень, стиль міжособистісної взаємодії та ставлення до військової служби як до морального покликання.

Духовність молодшого офіцера зокрема офіцера-психолога проявляється у здатності зберігати моральну автономію, діяти відповідно до внутрішнього етичного закону, протидіяти деструктивним соціальним і психологічним впливам, підтримувати бойовий дух колективу та власну психічну рівновагу навіть у екстремальних ситуаціях [1; 4].

Як зазначено у сучасних психолого-педагогічних дослідженнях, духовність не є абстрактним поняттям, а виконує практичну функцію саморегуляції - вона структурує внутрішній світ особистості, надає сенсу професійним діям і виступає джерелом етичної сили в ситуаціях морального вибору.

Під час професійної діяльності молодший офіцер, а особливо офіцер-психолог реалізує духовну складову через емпатійне слухання, моральну підтримку, служіння людині та державі, через готовність брати відповідальність за життя, долю та психологічний стан інших. У цьому сенсі духовність стає ядром професійної стійкості та основою для формування морально-психологічного лідерства - здатності вести за собою не силою, а довірою, доброчесністю й вірою в цінність людського життя [3; 5; 7; 9].

Таким чином, духовна складова професійної підготовки молодших офіцерів, зокрема офіцерів-психологів, у Збройних Силах України визначає високий рівень професійної компетентності, коли знання та навички поєднуються з внутрішньою моральною позицією, усвідомленням сенсу служіння та духовною зрілістю особистості.

Висновки

Духовно-педагогічні умови формування готовності майбутніх молодших офіцерів, зокрема офіцерів-психологів до професійної діяльності у Збройних Силах України включають:

- інтеграцію духовно-ціннісного змісту у професійну підготовку; моделювання морально-психологічних ситуацій через інтерактивні технології;
- розвиток рефлексії та самоосвіти як механізмів духовного самовдосконалення.

Розвинена духовність стає підґрунтям професійної надійності, психологічної стійкості та моральної зрілості молодших офіцерів і особливо офіцерів-психологів, що особливо актуально в умовах воєнного стану.

СПИСОК ВИКОРИСТАНИХ ДЖЕРЕЛ:

1. Бурий, С. В. Педагогічні умови формування управлінської культури у майбутніх офіцерів у процесі практичної підготовки. *Вісник Черкаського університету. Серія «Педагогічні науки»*, 2018, № 3, с. 29–36.

2. Діденко, О. В. Педагогічні умови професійного самовдосконалення майбутніх офіцерів: автореф. дис. канд. пед. наук: 13.00.04. Хмельницький, 2003. 20 с.
3. Галицька, О. В. Генеза формування духовності молодших офіцерів Збройних Сил України в умовах військових дій. *Освіта та педагогічна наука*. 2025. № 2(189). С. 3-11. DOI: [https://doi.org/10.12958/2227-2747-2025-2\(189\)-3-11](https://doi.org/10.12958/2227-2747-2025-2(189)-3-11)
4. Голик, М. М. Категорії військової етики та моральні цінності військовослужбовців ЗСУ в умовах сьогодення. *Hileya: Scientific Bulletin/Gileya*, 2020, 153.
5. Рафальський, О. О., та ін. Антропологічний код української культури і цивілізації. Кн. 2. Київ: Інститут політичних і етнонаціональних досліджень ім. І. Ф. Кураса НАН України, 2020. 542 с.
6. Прохоров, О. А. Експериментальна перевірка педагогічних умов та технології готовності майбутніх офіцерів до професійної діяльності на засадах педагогічного менеджменту. *Збірник наукових праць Військового інституту КНУ імені Тараса Шевченка*, 2010, № 27, с. 322–332.
7. Прохоров, О. А., Рижиков, В. С. Інтерактивні методи навчання: теорія та практика впровадження ділових ігор в освітній процес військових навчальних закладів. *Інноваційна педагогіка*, 2020, вип. 21, т. 3, с. 87–92.
8. Сисоєва, С. О. Інтерактивні технології навчання дорослих: навч.-метод. посібник. Київ: ЕКМО, 2011. 320 с.
9. Шевченко, Г. П. Духовність особистості як основа смислотворення у професійному розвитку. *Духовність особистості: методологія, теорія і практика*. 2017. № 3 (78). С. 47–53.
10. Юрков, А. В. Педагогічні умови формування готовності майбутніх психологів до професійної діяльності у Збройних Силах України. *Інноваційна педагогіка*, 2021, 34 (1): 37-42.

Крупич Валентина Антонівна

вихователь-методист

Зорянський заклад дошкільної освіти ясла-садок

Зорянської сільської ради

с. Зоря, Рівненська область, Україна

ХУДОЖНЬО-МОВЛЕННЄВА ДІЯЛЬНІСТЬ ЯК ЗАСІБ КОРЕКЦІЇ КОГНІТИВНОЇ ТА ЕМОЦІЙНО-ВОЛЬОВОЇ СФЕРИ ДОШКІЛЬНИКІВ В УМОВАХ ЦИФРОВОЇ ТРАНСФОРМАЦІЇ

Анотація: у статті проаналізовано вплив художньо-мовленнєвої діяльності на соціально-емоційний розвиток та психічні процеси дітей дошкільного віку. Висвітлено проблему негативного впливу надмірного використання гаджетів на формування вольових якостей, уваги та пам'яті. Обґрунтовано роль художнього слова у підготовці дитини до школи та її адаптації до навчання.

Ключові слова: дошкільна освіта, художньо-мовленнєва діяльність, когнітивний розвиток, емоційно-вольова сфера, гаджет-залежність, цифрова трансформація, соціально-емоційний розвиток, готовність до школи, сторітелінг, інклюзивний підхід.

Сучасна соціокультурна ситуація характеризується кардинальною зміною умов формування особистості в ранньому дитинстві. Дитина XXI століття зростає в умовах «тотальної цифровізації», де гаджети (смартфони, планшети) стають чи не основними агентами соціалізації, потіснивши традиційне живе спілкування та художню книгу.

Одним із найбільш небезпечних наслідків надмірного екранного часу є зміна структури мислення. Постійна зміна яскравих стимулів у відеоконтенті (TikTok, YouTube) формує у дитини так зване кліпове мислення.

Мозок звикає отримувати інформацію короткими, не пов'язаними між собою блоками. Як наслідок, у дошкільників виникають труднощі з побудовою довгих логічних ланцюжків, розумінням причинно-наслідкових зв'язків та здатністю до синтезу інформації.

За даними нейропсихологічних досліджень, сталий візуальний шум знижує поріг чутливості до стимулів. У реальному житті, де інформація подається повільніше (наприклад, читання казки чи оповідання вихователем), дитина відчуває «інформаційний голод», що проявляється у вторинній неуважності, неспокої та нездатності концентруватися довше 3–5 хвилин.

Вольова сфера дошкільника в нормі має розвиватися через гру з правилами та подолання поступових труднощів. Проте гаджет пропонує дитині модель «дофамінової петлі»: будь-який результат досягається одним дотиком до екрана. Дитина звикає до миттєвої винагороди. Це призводить до того, що будь-яка діяльність, яка вимагає тривалого зусилля (навчання, праця, слухання розповіді, заучування вірша), сприймається як надскладна та відкидається. Педагоги констатують зростання кількості дітей, які не здатні до самоорганізації та стримування імпульсивних бажань. Це створює серйозні бар'єри для майбутньої адаптації до шкільного режиму, де вольова регуляція є фундаментом успішності.

Екранна залежність веде до звуження комунікативного досвіду. Дитина проводить час наодинці з пристроєм, що негативно позначається на її емоційному інтелекті (EQ). Спілкування з програмою не потребує зчитування міміки, жестів чи відтінків голосу. Як наслідок, діти стають «емоційно сліпими» до станів однолітків, виявляють агресію або байдужість. Готові візуальні образи (мультфільми) блокують розвиток творчої уяви. Якщо дитина не чує описового мовлення, а лише бачить готову картинку, її мозок перестає генерувати власні образи, що критично для розвитку мовленнєвої творчості.

Німецький нейробіолог Манфред Шпітцер у своїй теорії «цифрової деменції» доводить, що заміна інтелектуальних зусиль цифровими сервісами призводить до фізичного зменшення кількості нейронних зв'язків у лобних

частках мозку [8, с. 45]. В українській педагогічній школі (А. Богуш, О. Кононко) цей процес розглядається як загроза цілісності особистісного розвитку [4, с. 112].

Описані деструктивні тенденції – зниження уваги, пам'яті, волі та емпатії – вимагають негайного пошуку компенсаторних механізмів. Найбільш природним та ефективним засобом такої корекції в дошкільному віці виступає художньо-мовленнєва діяльність, яка здатна «оживити» мисленнєві процеси та відновити емоційний зв'язок дитини зі світом через слово.

У сучасній дошкільній освіті художньо-мовленнєва діяльність трансформується з репродуктивної моделі (просте прослуховування та переказ) у комплексну когнітивну технологію. Вона спрямована на подолання наслідків «цифрового споживання» шляхом активізації тих ділянок мозку, що відповідають за уяву, волю та логіку.

В умовах закладу дошкільної освіти впроваджуються форми та напрями художньо-мовленнєвої діяльності, зміст яких відповідає вимогам Базового компонента дошкільної освіти [1, с. 14] та освітніх завдань НУШ. Здійснюється структурована робота за чотирма інтегрованими напрямками:

Літературно-рецептивний, що базується на методиці розвитку мовленнєво-ігрової діяльності [2, с. 82] та має на меті формування навички «глибокого слухання». На відміну від швидкого гортання стрічки соцмереж, робота з книгою привчає дитину до тривалого зосередження на одному сюжеті.

Репродуктивно-творчий, коли використання переказу реалізується не як копіювання, а як реконструкції подій, що розвиває зв'язне мовлення та пам'ять.

Театрально-ігровий є найефективнішим засобом розвитку волі. Дитина змушена підпорядковувати свої імпульси ролі, сценарію та взаємодії з партнерами.

Словесно-креативний, передбачає самостійне створення художніх образів, що є прямою протидією репродуктивній роботі мозку при перегляді мультфільмів.

Щоб виграти конкуренцію за увагу дитини у гаджета, педагог має використовувати методи, що стимулюють пошукову активність:

Технологія «Сторітелінг із кубиками (Rory's Story Cubes)»: дитина викидає кубики з піктограмами та самостійно вибудовує сюжет. Це тренує когнітивну гнучкість та вміння встановлювати логічні зв'язки «тут і зараз».

Метод ТРВЗ (Теорія розв'язання винахідницьких завдань): прийом «Казка навиворіт» (зміна рис характеру героїв) або «Салат із казок» (змішування персонажів). Це змушує мозок відмовитися від готових шаблонів і працювати в режимі творчого пошуку.

Технологія «Живе малювання казки» (графічне моделювання): вихователь у процесі розповіді створює на дошці або фліпчарті схематичні замальовки ключових подій. Це перетворює абстрактне слово на візуальний якір, допомагаючи дитині утримувати нитку сюжету. Такий підхід стимулює перехід від пасивного споглядання до активного конструювання образів, що є прямою протидією готовій та швидкій «картинці» з гаджетів.

Основним видом організованої освітньої діяльності у закладі дошкільної освіти з художньо-мовленнєвої діяльності залишається заняття, у якому можна виділити три критичні етапи, кожен з яких працює на корекцію певної сфери:

I етап «Входження» для активізації уваги: Використання «магічних предметів» або «таємничих звуків» із казки для того, щоб викликати природний інтерес, який сильніший за цифрові стимули.

II етап «Проживання» для розвитку емоційного інтелекту та пам'яті: Метод «Емпатійних зупинок», коли вихователь перериває читання запитанням: «Що зараз відчуває заєць? Як би забилося його серце?». Це вчить дитину розпізнавати емоції, що нівелюється при пасивному перегляді екрана.

III етап «Трансформації» для розвитку волі та уяви: Словесне малювання або створення «книжки-саморобки», що допомагає дитині довести справу до кінця, аби побачити результат свого інтелектуального продукту.

У кожного творчого вихователя в арсеналі «педагогічної валізки» знайдуться соціально-емоційні «лайфхаки», щоб зацікавити дитину змістом художнього твору:

«Інтерв'ю з героєм» – це активний метод, де одна дитина (або вихователь) бере на себе роль персонажа, а інша стає «кореспондентом». Сприяє розвитку вміння формулювати запитання, слухати співрозмовника та занурюватися у внутрішній світ героя. Це перехід від простого переказу до глибокого аналізу мотивації. Можна використовувати справжній (або іграшковий) мікрофон та бейдж «Преса». Це миттєво змінює самовідчуття дитини, додаючи серйозності та відповідальності за свої слова. Цікаво буде провести інтерв'ю з Котигорошком про те, чи не важко було нести булаву, або з Лисичкою-сестричкою про те, чому вона вирішила обманути Вовчика.

«Коректурні таблиці» за змістом творів передбачають використання спеціальних карток-сіток, де за допомогою символів або малюнків зашифровані герої та події казки [3, с. 54]. Це тренажер для мозку: дитина не просто дивиться на картинку, а аналізує зв'язки: «Хто живе ліворуч від Колобка?», «Яка ілюстрація зайва (з іншої казки)?». А ще розвиває зорову пам'ять та просторову орієнтацію. Захопливою діяльністю буде метод «Слідство ведуть дошкільнята», коли дітям пропонують знайти помилку, яку «навмисно» припустився художник (наприклад, солом'яний бичок на малюнку їсть м'ясо замість трави).

«Крісло автора» як публічний виступ. Спеціально виділене, гарно декороване крісло, сідаючи в яке, дитина перетворюється на оповідача. Це потужний інструмент подолання страху перед аудиторією. Дитина вчиться структурувати свою розповідь, використовувати міміку та жести, щоб зацікавити слухачів. Формується культура слухання у решти групи. Якщо додати «Чарівний капелюх казкаря» або «Намісто оповідача», це допоможе дитині швидше увійти в образ творця. Можна захопити дітей переказувати казки на новий лад (наприклад, «Пан Коцький у сучасному місті»), використовуючи багатство українських пестливих слів та вигуків.

Театр «Камішібай» (паперовий театр) – це японська техніка, яка ідеально прижилася в українському садочку. Вихователь вставляє великі ілюстрації в дерев'яну раму (бутай) і змінює їх по черзі, зачитуючи текст зі зворотнього боку. Дитина фокусується на статичному зображенні, що розвиває тривалість уваги. Можна спробувати метод «Зниклий кадр», навмисно пропускаючи одну картинку, попросити дітей описати, що там мало бути зображено, перш ніж відкрити наступну.

«Сенсорні казки» або казки на кінчиках пальців. Це читання, яке супроводжується тактильними відчуттями. Якщо в казці йдеться про котика – діти торкаються штучного хутра, якщо про дощ – бризкають водою або шелестять папером. Можна використовувати природні матеріали: солому, зерно, вовну, глину, каштани. Наприклад, слухаючи казку про «Солом'яного бичка», діти можуть тримати в руках пучок справжньої соломи.

Метод «Живої картини» (за В. Сухомлинським), коли діти не просто слухають казку, а «завмирають» у позах персонажів у найбільш кульмінаційний момент [7, с. 120]. Варто запитати «завмерлу» дитину: «Що ти зараз відчуваєш у ролі ображеної Лисички?» – це сприяє розвитку емпатії.

Кейс-технологія «А що, якби...» (ТРВЗ). Можна використати як творчий підхід у роботі за змістом українських казок: «А що, якби Котигорошко забув свою булаву вдома?», «А що, якби Лисиця не з'їла Колобка?». Це спонукає дітей шукати альтернативні способи розв'язання конфлікту (переговори, хитрість), розвиваючи гнучкість розуму.

«Чарівний мішечок» (за методикою Софії Русової) передбачає використання народної іграшки для знайомства з твором [6, с. 91]. У мішечку заховано предмет-символ казки (яйце-райце, рукавичка, ключик). Дитина наосліп має впізнати предмет та пригадати назву твору.

У нашій практиці був такий випадок: хлопчик Матвій (5 років) мав труднощі з концентрацією, постійно відволікався, шукаючи візуальної стимуляції, подібної до екранної. Вже за два місяці занять за методикою «Камішібай», той самий Матвій не просто дослухав казку до кінця, а вперше

помітив найдрібнішу деталь на статичній ілюстрації – «сльозинку на оці зайчика», яку раніше ігнорував через звичку до швидкої зміни кадрів.

Коли ми використовували «сенсорну казку», кімната заповнилася ароматом хвої та звуком шелесту паперу, що імітував кроки лисиці. У цей момент у групі запала абсолютна тиша – та сама рідкісна «мовленнєва пауза», коли діти не просто мовчать, а активно вслухаються, розбудовуючи внутрішній світ образів.

Обговорюючи казку про самотнє дерево, Ангелінка (6 років) зробила неочікуваний висновок: «Це дерево як мій телефон, коли він розрядився – воно чекає, щоб його хтось обійняв і зарядив любов'ю». Такий рівень метафоричного мислення став можливим завдяки щоденним вправам на емпатію.

Найбільшим досягненням стало те, що під час вільної ігрової діяльності група дітей самостійно організувала «театр», відклавши вбік іграшкові планшети. Вибір на користь живого слова та рольової взаємодії став найкращим підтвердженням того, що ми успішно активізували природну потребу дитини в спілкуванні.

Впровадження інтерактивних методів художньо-мовленнєвої діяльності дозволяє перетворити процес читання на активну когнітивну дію. Це не лише збагачує словниковий запас, а й виступає своєрідним «тренажером» для вольових якостей та мисленнєвих операцій, готуючи дитину до складних викликів шкільного навчання в цифрову епоху.

Сучасна вікова група закладу дошкільної освіти – це складний соціум, де кожна дитина має свій темп розвитку, а значна частина вихованців потребує особливої підтримки через інклюзивні потреби чи наслідки соціальної ізоляції. В таких умовах художньо-мовленнєва діяльність стає не просто освітнім напрямком, а інструментом соціальної реабілітації та партнерства.

Для дітей із особливими освітніми потребами (ООП), зокрема із затримкою мовленнєвого розвитку, порушеннями аутистичного спектра чи гіперактивністю, традиційні методи читання можуть бути малоефективними. Тут ми пропонуємо впровадження адаптивної художньої взаємодії:

Мультисенсорний сторітелінг (Sensory Storytelling): Процес розповіді супроводжується залученням усіх органів чуття. Якщо в тексті згадується аромат хвої, шум вітру чи холодний сніг – діти мають відчуті відповідні запахи, звуки та тактильні подразники. Це створює міцні нейронні зв'язки між словом та реальним досвідом, що є базою для розвитку мислення.

Метод візуальних опор (Pictogram support): Використання карток-символів для візуалізації сюжетної лінії. Це дозволяє дітям із порушеннями пам'яті та концентрації уваги «бачити» структуру твору, що значно полегшує процес переказу та розуміння емоцій героїв.

Терапевтична роль казки (Казкотерапія): Використання спеціально підібраних сюжетів для корекції страхів, агресії чи замкненості. Слово допомагає дитині екстерналізувати (винести назовні) свої переживання, що особливо актуально в умовах воєнного стану та цифрового стресу.

Педагогічні зусилля не матимуть сталого результату без консолідації з родиною. Ми виділяємо стратегію «Свідомого батьківства», де книга стає альтернативою гаджету:

Технологію «Золотої години» рекомендуємо батькам щодо повного відключення цифрових пристроїв за годину до сну на користь спільного читання та обговорення. Це не лише розвиває мовлення, а й стабілізує емоційний стан дитини, тренуючи її здатність до спокійного зосередження (воля).

Майстер-класи «Казка на долоньці», що навчають батьків елементарним прийомам лялькового театру та ігрового переказу. Важливо змінити парадигму сприйняття книги батьками: від «треба навчити читати» до «нам цікаво спілкуватися через історію».

Дистанційний лекторій «Stop-Screen» може проводитися у форматі коротких відеопорад у батьківських чатах як сучасна форма взаємодії, що передбачає просвітницьку роботу щодо ризиків «цифрової деменції» (за М. Шпітцером). Батьки мають усвідомити: кожна хвилина з гаджетом – це втрачена

хвилина активного нейрогенезу, який забезпечується лише живою мовленнєвою діяльністю.

Художньо-мовленнєва діяльність у групі має завершуватися колективною рефлексією. Ми пропонуємо впроваджувати «*Кола емпатії*»:

Після прослуховування твору діти обговорюють не сюжет («хто куди пішов»), а мотивацію та почуття («чому герой так вчинив?», «що він відчув, коли залишився один?»).

Безпосередньо сприяє розвитку соціального інтелекту, який найбільше страждає від гаджетів, оскільки екран не дає зворотного емоційного зв'язку.

З досвіду роботи в інклюзивній групі з дитиною, яка має затримку мовленнєвого розвитку та розлади аутичного спектру (РАС), де гаджет зазвичай слугує хлопчику «захисним екраном» від світу. Денис (5 років) тривалий час уникав групових занять, демонструючи ехололію (повторення фраз із реклами чи мультфільмів) та слабкий зоровий контакт. Традиційне читання не викликало в нього інтересу. Ми застосували методику «Сенсорної казки» за твором про «Подорож маленького їжачка». Коли під час розповіді Денис отримав змогу не лише почути слово «колючий», а й торкнутися щітки-їжачка, а на слові «дощик» – відчути краплі води на долоні, відбувся прорив. Вперше дитина відвела погляд від уявного екрана і вимовила власне, нешаблонне слово: «Холодно... як справжній!». Це доводить, що поєднання художнього слова з тактильною стимуляцією здатне «пробити» цифровий вакуум і спонукати дитину до першої усвідомленої комунікації.

Отже, наведений приклад підтверджує думку М. Шпітцера про те, що сенсорне збіднення при використанні гаджетів можна подолати через насичену художньо-мовленнєву практику. Інтеграція інклюзивних підходів та активне залучення родини до художньо-мовленнєвої діяльності створює цілісний виховний простір. Це дозволяє не лише нівелювати негативні наслідки «екранної залежності», а й забезпечити умови для гармонійного соціально-емоційного зростання дитини, формуючи в неї необхідні Soft Skills для успішного старту в початковій школі.

Впродовж навчального року на базі закладу дошкільної освіти тривало експериментальне дослідження. З метою дотримання етичних норм організації освітнього процесу обидві групи опанували зміст Базового компонента дошкільної освіти, проте з використанням різних методичних моделей:

Експериментальна група (ЕГ): Освітній процес був побудований на засадах інтенсивної інтеграції художньо-мовленнєвих технологій (сторітелінг, ТРВЗ, театр «Камішібай», сенсорні казки). Додатковим чинником виступала партнерська взаємодія з родиною через систему ритуалів «Золотої години» (спільне читання без гаджетів).

Контрольна група (КГ): Навчання здійснювалося за класичною методикою мовленнєвого розвитку, що передбачає традиційні форми читання, переказу та ілюстрування творів, передбачені базовою програмою.

Діагностичний інструментарій включав методики оцінки довільної уваги, обсягу слухової пам'яті (за О. Лурією) [9, с. 124], вольової регуляції та емоційного інтелекту.

Порівняльний аналіз засвідчив, що хоча обидві моделі навчання продемонстрували позитивну динаміку, інноваційна модель в ЕГ виявилася більш ефективною для корекції недостатності розвитку когнітивних функцій, спричинених цифровим навантаженням (табл. 1).

Таблиця 1.

**Показники високого та достатнього рівнів розвитку дітей
на контрольному етапі**

Показник розвитку	ЕГ (%)	КГ (%)	Динаміка (ЕГ порівняно з вихідним станом)
Довільна увага (стійкість, фокус)	62%	38%	+34%
Слухова пам'ять (відтворення сюжету)	68%	42%	+38%
Вольове зусилля (саморегуляція)	54%	31%	+28%

Емпатія та соціальний інтелект	71%	45%	+40%
Мовленнєва творчість (уява)	59%	29%	+35%

Отримані дані підтверджують, що систематична взаємодія з художнім словом у варіативних формах без «цифрового супроводу» розвиває виконавчі функції мозку (пам'ять, гнучкість мислення, контроль поведінки). Зокрема, в ЕГ спостерігається значне зростання інгібіторного контролю – здатності дітей стримувати імпульсивні реакції та дотримуватися правил гри, що є ключовим для подолання «кліповості» сприймання.

Успіх запропонованої освітньої діяльності базується на принципі активної когнітивної залученості. На відміну від пасивного перегляду відеоконтенту, художньо-мовленнєва діяльність виступає «природним тренажером» для префронтальної кори:

Процес декодування: Самостійна трансформація звукового ряду у внутрішні образи замість споживання готової картинки.

Прогностичне мислення: Постійна робота з гіпотезами («Що буде далі?»), що активізує стратегічне мислення.

Соціальне моделювання: Через емпатію до героїв казок дитина безпосередньо розвиває соціальний інтелект, програючи сценарії взаємодії в безпечному ігровому просторі.

Загальні висновки

Виявлено, що надмірний екранний час негативно впливає на когнітивний профіль дошкільника, провокуючи фрагментарність уваги та послаблення вольових зусиль.

Обґрунтовано, що художньо-мовленнєва діяльність (сторітелінг, ТРВЗ, театралізація) є ефективним засобом корекції цих станів, оскільки стимулює нейропластичність через складні ментальні операції.

Доведено ефективність залучення батьків до освітнього процесу (ритуали читання), що створює стабільне середовище для соціально-емоційного розвитку дитини та мінімізує негативний вплив гаджетів.

Експериментально підтверджено, що впровадження інноваційної моделі дозволяє підвищити ключові показники інтелектуального та емоційного розвитку в середньому на 30–40%, забезпечуючи наступність між дошкільною та початковою ланкою освіти. Це сприяє формуванню базових «м'яких навичок» (soft skills) – критичного мислення, емпатії та командної взаємодії, що є пріоритетними для успішного навчання в умовах НУШ.

Перспективи подальших досліджень полягають у розробці програм «цифрової гігієни» для ЗДО, що поєднують художню літературу з елементами медіаграмотності.

СПИСОК ВИКОРИСТАНИХ ДЖЕРЕЛ:

1. Базовий компонент дошкільної освіти (Державний стандарт дошкільної освіти) нова редакція. Наказ Міністерства освіти і науки України №33 від 12.01.2021 р.
2. Богуш А. М. Мовленнєво-ігрова діяльність дошкільників: мовленнєві ігри, ситуації, вправи. Навч.-метод. посіб. Київ: Видавничий Дім «Слово», 2012. 256 с.
3. Гавриш Н. В. Розвиток зв'язного мовлення дошкільнят: навч.-метод. посіб. Київ: Шкільний світ, 2012. 160 с.
4. Кононко О. Л. Психологічні основи особистісного становлення дошкільника (системний підхід). Київ: Стилос, 2000. 336 с.
5. Поніманська Т. І. Дошкільна педагогіка: підручник. Київ: Академвидав, 2013. 464 с.
6. Русова С. Ф. Вибрані педагогічні твори: у 2-х кн. Кн. 1. Київ: Либідь, 1997. 272 с.
7. Сухомлинський В. О. Казки школи радості. Харків: Школа, 2016. 192 с.

8. Шпітцер М. Цифрова деменція. Як ми позбавляємо розуму себе і своїх дітей / пер. з нім. Київ: Наш Формат, 2022. 304 с.
9. Лурія О. Р. Основи нейропсихології. Навч. посібник для студ. закладів вищ. освіти. Київ: Знання, 2003. 456 с.

Valeriy Bulatov

Doctor of Philosophy in Design

Associate Professor of the Department of Graphic Design
of the Ukrainian Humanitarian Institute

(Bucha, Ukraine)

Doctoral Candidate at the Ivan Zyazyun Institute
of Pedagogical and Adult Education
of the National Academy of Sciences of Ukraine

INCLUSIVE DESIGN AND ERGONOMIC PRINCIPLES AS THE BASIS OF PROFESSIONAL TRAINING OF PRIMARY SCHOOL TEACHERS

Abstract. The article substantiates the role of the concept of ergonomic design training for teachers as a fundamental basis for creating a barrier-free space. The synergy of inclusive design and ergonomics in ensuring the psychophysiological comfort of schoolchildren is revealed. The emphasis is on the formation of the teacher's professional ability to proactively design an anthropocentric educational environment that meets a wide range of individual needs of students.

Keywords: inclusive design, ergonomic principles, primary school teachers, professional training.

The synergy of inclusive design and ergonomics in primary school is based on the creation of an anthropocentric space that takes into account the dynamics of the child's physical and cognitive development. Professional training of teachers should include an understanding of ergonomic conditions as a fundamental factor that directly affects the quality of the educational process [3]. The key difference between childhood ergonomics and adult standards is the need for constant adaptation of the environment to the changing anthropometric parameters of students [1]. Since

children have higher sensory sensitivity, childhood ergonomics focuses on acoustic and visual comfort, which is critical for students with autism spectrum disorders [4]. It is important to consider that the imperfection of children’s motor skills requires the design of interfaces and equipment with a higher level of intuitiveness and physical safety [1]. Pedagogical ergonomics proves that the mismatch of furniture with the anthropometric data of the child leads not only to fatigue, but also to a decrease in the cognitive ability to perceive educational material [3]. Inclusive design in primary school should take into account the socio-emotional aspect, creating conditions for “epistemic safety”, where each student feels capable of completing tasks [2]. Therefore, a proactive approach assumes that the teacher, at the stage of planning the environment, eliminates the risks of barriers, relying on knowledge about the biomechanics of child development [1]. To systematize these differences and their impact on inclusive design, a comparative characteristic has been developed (Table 1).

Table 1.

Specification of ergonomic parameters of inclusive design in the context of age characteristics of students

Area of analysis	Childhood ergonomics (schoolchildren)	Adult ergonomics	Inclusive effect
Physical parameters	Dynamic growth: constant need for adjustable furniture to match changing body proportions [1].	Static dimensions: orientation toward fixed work zones and standardized sizes.	Prevention of musculoskeletal disorders and physical autonomy.
Sensory sphere	High sensitivity: acute reaction to noise, glare, and tactile stimuli [4].	Stable tolerance: higher threshold for external environmental distractions.	Reduction of stress, anxiety, and sensory overload.
Cognitive sphere	Visual-based: essential need for visualization, symbols, and gamified elements.	Function-based: orientation toward text density and operational efficiency.	Information accessibility for children with special educational needs.

Implementing inclusive design without taking ergonomic principles into account can lead to physical discomfort, which provokes “epistemic injustice” due to the inability of the student to fully engage in learning [2]. Therefore, the use of adaptive technologies and ergonomic zoning of the classroom allows the teacher to proactively minimize the cognitive load on the child. Pedagogical ergonomics requires the teacher to have skills in modeling space, where every detail – from lighting to table height – works to preserve health [3]. An integrated approach to environmental design provides psychophysiological comfort, which is a predictor of high academic success in inclusive classes [4]. Thus, a primary school teacher, possessing ergonomic design competence, transforms the classroom from a passive room into an active support ecosystem. Thus, the combination of inclusive design with ergonomic principles becomes the key to creating a truly barrier-free and developmental educational space [2].

The modern strategy for training primary school teachers involves a transition from passive observation to proactive modeling of inclusive space. The teacher's proactivity is the ability to identify and eliminate potential barriers to learning at the stage of lesson planning and classroom arrangement. The formation of such an ability is based on a deep understanding of ergonomic conditions, which are the foundation of the quality of the educational process [3]. An anthropocentric environment requires the teacher to have knowledge of the biomechanics and anthropometric features of the dynamically developing child's body [1]. Therefore, a key element of the teacher's professional competence is the ability to adapt the physical parameters of furniture and lighting to the individual needs of students [4].

Proactive design helps prevent the emergence of “epistemic injustice”, providing each child with psychological comfort and a sense of competence [2]. Therefore, the teacher must master the ergonomic audit technique in order to promptly adjust the classroom space in accordance with the sensory profiles of children with SEN. Using the principles of inclusive design allows the teacher to create universal solutions that benefit the entire class, not just individual students. Therefore, it is important to consider that childhood ergonomics requires a high level of intuitiveness and safety

from the design of products and spaces [1]. Professional design ability also implies the possession of skills in acoustic and visual zoning of the room [4]. Therefore, pedagogical ergonomics considers the teacher as the architect of the educational ecosystem, where the child's comfort is the main priority [3].

The formation of an anthropocentric environment is impossible without understanding the socio-emotional context of inclusion, as evidenced by research on social justice in education [2]. A proactive approach eliminates the need for complex "post-facto adaptation" of the environment, which saves the teacher's time and resources. Knowledge of the sensory sensitivity of schoolchildren helps the teacher design a space that minimizes cognitive load [4]. The training of future teachers should include training in the use of ergonomic standards in the design of primary schools [1]. The effectiveness of educational activities in an inclusive classroom directly depends on the teacher's ability to harmonize the space with the needs of students [3]. Anthropocentrism in design means that each child, regardless of their physical capabilities, can act in the classroom as autonomously as possible. Therefore, the professional training of a teacher for such activities requires an interdisciplinary combination of pedagogy, design, and ergonomics. Thus, the development of a proactive position allows the teacher to confidently introduce innovations and flexibly respond to the challenges of inclusion [2]. Thus, the ability to design an anthropocentric environment becomes a strategic asset of a modern teacher in the conditions of the New Ukrainian School.

Conclusions. As a result of the study, the concept of ergonomic design training for teachers as an innovative component of professional education was substantiated. It was proven that the formation of a teacher's readiness for space design should become the fundamental basis for creating a barrier-free environment. This involves transforming the role of a teacher from a passive user of the premises to an active subject - an "educational designer" capable of professionally organizing an inclusive space. The synergy of inclusive design and ergonomics was revealed, which acts as a guarantor of ensuring the psychophysiological comfort of schoolchildren. It was established that ergonomic principles (anthropometry, lighting, acoustics) ensure

physical health preservation, while inclusive design expands the functionality of space for students with various nosologies.

The need to focus on teacher proactivity in the process of designing an anthropocentric educational environment was proven. A proactive approach allows the teacher to anticipate and eliminate potential barriers at the planning stage of the educational process, and not just react to them "after the fact".

It has been determined that the professional ability of a teacher to ergonomic design activities is a complex integrative formation. It encompasses knowledge of childhood biomechanics, ergonomic audit skills, and value orientations for creating an anthropocentric space.

REFERENCES:

1. Lueder R., Rice V. J. (Eds.). Ergonomics for children: Designing products and places for toddlers to teens. CRC Press, 2008. 1040 p.
2. Migliarini V. Epistemic injustice in the “inclusive” education of refugee children. *Journal of Inclusive Education*. 2023. Vol. 27, no. 1. P. 1–18.
3. Okulova L. P. Pedagogical ergonomics as a factor in the quality of the educational process. *International Journal of Civil Engineering and Technology*. 2020. Vol. 11, no. 4. P. 145–153.
4. Ryabova E. V. et al. Ergonomic conditions of improving educational process quality. *ARPHA Proceedings*. 2020. Vol. 3. P. 2121–2133.

Макаренко Юлія Петрівна

Вчителька англійської мови

Жовнинська початкова школа

Іркліївської сільської ради

Золотоніського району

Черкаської області

ОСВІТА В ЕПОХУ ШІ: ПАРТНЕР ДЛЯ ПЕДАГОГА ЧИ ЗАГРОЗА ТРАДИЦІЙНОМУ НАВЧАННЮ?

Анотація: У статті розглядаються технології, інтегровані зі штучним інтелектом, у сучасній освітній системі, їх взаємодія з освітнім процесом, вплив на професійну діяльність вчителя та ефективність навчання учнів. Аналізується використання штучного інтелекту як інструменту підтримки вчителів, головним чином у плануванні уроків, індивідуалізованому навчанні та забезпеченні інклюзивного класу. Описуються потенційні ризики впровадження технологій, що ведуть до утвердження ролі вчителя як носія гуманістичних цінностей, наставника та модератора навчального процесу.

Ключові слова: штучний інтелект, цифровізація освіти, інклюзивне навчання, педагогічна діяльність, цифрова грамотність учителя.

Освітня сфера зараз насичена великою кількістю цифрових матеріалів, онлайн-просторів та інтерактивних інструментів, які трансформували спосіб, яким ми навчаємося, роль педагога та очікування від учнів. Заклади освіти перебудовуються відповідно до цифрових методів замість простого читання лекцій. Нова парадигма шкільної освіти ставить перед нами нове завдання: формування цифрової грамотності та цифрових навичок, нового мислення та адаптації навчального процесу до індивідуальних відмінностей учнів [1, с. 8].

Ключова роль для штучного інтелекту – сам по собі штучний інтелект – є однією з найбільш очевидних, яка повільно проникає в освітні заходи. ШІ використовується в сучасних освітніх сферах для розробки навчальних матеріалів, автоматизації рутинних завдань, вимірювання результатів навчання та налаштування навчального контенту [2, с. 13]. Це відкриває нові можливості в структурі навчання, а також серію запитань та професійних викликів.

Питання щодо використання штучного інтелекту є особливо важливим для вчителів, з точки зору критичного впливу на їхні ролі, їхню роль як педагогів та вихователів з обов'язками підтримувати якісну освіту. Тут постає складне питання: як ефективний помічник вчителя, чи є ШІ загрозою для традиційної парадигми навчання на основі живого дискурсу, особистої методології та гуманістичних цінностей?

В освіті штучний інтелект не є рушієм навчання та навчальної системи, а інструментом, заснованим на алгоритмах та даних. Штучний інтелект не має почуттів, моральних цінностей та педагогічної інтуїції. Таким чином, усі рішення про те, що викладати, як викладати і коли викладати, належать вчителю [3, с. 16]. Саме вчитель вирішує, чи настав час і місце для впровадження цієї технології на ринок.

Крім того, навчальні матеріали стали великою сферою втручання штучного інтелекту. З його підтримкою створюються тексти різного рівня читабельності, вправи, тестові завдання та робочі аркуші, які швидко орієнтують учнів у їхніх уроках. Друге – це персоналізоване навчання. Швидкість і підготовка самих учнів можуть бути налаштовані алгоритмами ШІ відповідно до темпу та готовності, що є актуальним питанням в інклюзивних навчальних середовищах [2, с. 52].

Штучний інтелект також активно використовується для автоматизації звичної роботи вчителя: перевірка тестів, складання звітів, аналіз результатів навчання. Це дає змогу педагогам зосереджуватися на безпосередній роботі з учнями, активній навчальній взаємодії та педагогічній підтримці, що має безпосередній вплив на якість освіти.

Водночас штучний інтелект розглядається як допоміжний інструмент педагогічної діяльності, а не як самостійна предметна галузь навчання. Попри широке впровадження цифрових технологій, ШІ не здатен визначати освітні цілі, здійснювати виховний вплив чи нести відповідальність за розвиток особистості дитини. Усі ці функції належать виключно вчителю. Таким чином, штучний інтелект виступає засобом удосконалення професійної діяльності педагога, не замінюючи, а доповнюючи його роль у навчально-виховному процесі [4, с. 22].

Також штучний інтелект може бути великою підтримкою для інклюзії в навчанні в закладах освіти. Він дозволяє налаштовувати навчальні матеріали та змінювати швидкість, з якою викладається інформація, надаючи більше пояснень та однакові види вправ відповідно до потреб учнів з особливими освітніми потребами [6, с. 22]. Одночасно ШІ не замінює роботу вчителя, асистента вчителя або спеціалістів з підтримки, а лише допомагає їхній діяльності, і таким чином освітня атмосфера стає гнучкою та доступною.

Ще однією з переваг ШІ є підготовка уроків та створення дидактичних матеріалів, що значно зменшує економить час педагога. Таким чином, вчителі можуть більше зосередитися на живому спілкуванні між учнями, підтримці, обговореннях та рефлексії. Це має велике значення в початковій школі, де емоційний зв'язок між вчителем та дитиною часто є ключовим для навчання, саме він формує міцні стосунки на основі довіри та приналежності.

Поряд з перевагами штучного інтелекту, також існують ризики: зменшення живого спілкування, залежність від технологій, порушення академічної доброчесності, нерівність цифрових ресурсів [2, с. 34]. Інші побоювання включають автоматизацію навчання та можливе витіснення вчителів. Однак такі ризики можуть бути зведені до мінімуму, коли штучний інтелект використовується в освітньому процесі свідомо та контролювано.

Завдяки емоційному інтелекту, педагогічній емпатії та освітній функції вчитель все ще відіграє важливу роль в освіті. Вчитель є тим, хто створює цінності, критичне мислення та соціальні навички у учня, виступаючи

наставником, зразком для наслідування та модератором навчального процесу [7, с. 163].

Тому штучний інтелект не слід вважати заміною традиційного навчання, а розглядати його скоріше як інструмент, що доповнює саме навчання. Використання технологій свідомо, академічна цифрова грамотність вчителя та чіткі вказівки щодо впровадження штучного інтелекту в школах є основою для безпечного та компетентного навчального клімату [5, с. 28].

ШІ є важливим інгредієнтом нового розвитку освіти, але він не є заміною для вчителів. У педагогічному контексті він виступає партнером для педагога, дозволяючи оптимізувати навчальний процес та підвищити якість. Майбутнє освіти буде засноване на поєднанні технологій та живого педагогічного спілкування, де головну роль відіграватиме вчитель.

СПИСОК ВИКОРИСТАНИХ ДЖЕРЕЛ:

1. UNESCO. Artificial Intelligence in Education: Guidance for Policy-makers. — Paris: UNESCO, 2019. — P. 7–12, 25–31, 41–45.
2. OECD. Artificial Intelligence and the Future of Education. — Paris: OECD Publishing, 2021. — P. 13–18, 34–39, 52–56.
3. European Commission. Ethical Guidelines for Trustworthy AI. — Brussels, 2019. — P. 4–9, 15–18, 27–29.
4. Luckin R., Holmes W., Griffiths M., Forcier L. Intelligence Unleashed: An Argument for AI in Education. — London: Pearson, 2016. — P. 18–27, 44–52, 67–72.
5. DigCompEdu. European Framework for the Digital Competence of Educators. — Luxembourg: Publications Office of the EU, 2017. — P. 6–9, 14–18, 28–30.
6. European Agency for Special Needs and Inclusive Education. Digital Technology for Inclusive Education. — Odense, Denmark, 2018. — P. 10–15, 22–26, 34–36.
7. Goleman D. Emotional Intelligence. — London: Bloomsbury Publishing, 1996.

— P. 43–48, 95–102, 163–168.

MEDICAL SCIENCES AND PUBLIC HEALTH

УДК 340.6:616-071:343.62-053.2

Аряєв Микола Леонідович

член-кореспондент НАМН України

доктор медичних наук, професор

кафедра педіатрії, Одеський національний медичний університет

м. Одеса, Україна

Сеньківська Людмила Іванівна

кандидат медичних наук, доцент

кафедра педіатрії, Одеський національний медичний університет

м. Одеса, Україна

Лотиш Надія Григорівна

кандидат медичних наук, доцент

кафедра педіатрії, Одеський національний медичний університет

м. Одеса, Україна

Коломієць Дар'я Вячеславівна

доктор філософії, доцент

кафедра педіатрії, Одеський національний медичний університет

м. Одеса, Україна

Капліна Лариса Євгенівна

кандидат медичних наук, доцент

кафедра педіатрії, Одеський національний медичний університет

м. Одеса, Україна

Папінко Роман Мар'янович

кандидат медичних наук, доцент

МЕДИКО-ПРАВОВІ ТА КЛІНІЧНІ АСПЕКТИ МЕДИЧНОГО ДОКУМЕНТУВАННЯ У ВИПАДКАХ НАСИЛЬСТВА ЩОДО ДІТЕЙ

Вступ. Насильство щодо дітей розглядається як комплексна медико-соціальна проблема, що має значний вплив на показники фізичного та психоемоційного здоров'я дитячого населення. Сучасні дослідження свідчать, що травматичний вплив насильства асоціюється не лише з безпосередніми тілесними ушкодженнями, але й із довготривалими соматичними, поведінковими та психічними порушеннями (Gilbert та ін., 2019). Вплив несприятливих психосоціальних чинників у дитячому віці розглядається як один із предикторів формування хронічних розладів здоров'я та порушень адаптації у подальшому житті (Afifi та ін., 2021).

У клінічній практиці лікаря-педіатра проблема насильства набуває особливої значущості у зв'язку з тим, що саме медичні працівники часто є першими фахівцями, які мають можливість виявити потенційні ознаки травматизації. Клінічні ситуації, пов'язані з підозрою на насильство, характеризуються складністю діагностичної оцінки та потребують інтеграції клінічних, етичних і медико-правових підходів (Jenny, 2014). У цьому контексті медичне документування виступає критично важливим компонентом професійної діяльності лікаря.

Медичне документування у випадках імовірного насильства щодо дітей виконує багатофункціональну роль. Воно забезпечує систематизовану фіксацію клінічних даних, сприяє об'єктивізації результатів обстеження та формує інформаційну основу для подальших медичних і організаційних рішень (WHO, 2017). На відміну від стандартних клінічних ситуацій, у подібних випадках медична документація набуває потенційної медико-правової значущості, що зумовлює підвищені вимоги до точності формулювань і структури записів.

Ключовими принципами ведення медичної документації є об'єктивність, дескриптивна точність та відтворюваність клінічної інформації. Особливої уваги потребує опис тілесних ушкоджень, який повинен базуватися виключно на морфологічних характеристиках із зазначенням локалізації, розмірів та візуальних ознак без використання оціночних або інтерпретаційних формулювань (Kellogg, 2018). Подібний підхід відповідає вимогам доказової медицини та забезпечує клінічну й юридичну коректність медичних записів.

Стандартизований підхід до документування передбачає повну фіксацію скарг, анамнестичних даних та результатів об'єктивного обстеження. Послідовність і логічна узгодженість медичних записів мають вирішальне значення для подальшої клінічної інтерпретації та міждисциплінарної взаємодії (Jenny, 2014). Додатковим інструментом об'єктивізації клінічних знахідок може виступати фотофіксація ушкоджень за умови дотримання етичних та правових регуляторних норм (WHO, 2017).

Особливості медичного документування визначаються формою передбачуваного насильства. При фізичному насильстві пріоритетним є опис морфології ушкоджень, оцінка їх клінічної відповідності та фіксація супутніх соматичних проявів (AAP, 2018). У випадках психологічного насильства клінічно значущими є зміни психоемоційного стану, поведінкові реакції та психосоматичні скарги, що потребують належної реєстрації у медичній документації (Afifi та ін., 2021).

Документування при підозрі на сексуальне насильство характеризується підвищеними вимогами до стандартизації, точності та етичної виваженості. Медичні записи у таких випадках повинні здійснюватися у межах регламентованих клінічних протоколів та процедур міждисциплінарної взаємодії (WHO, 2017).

Медико-правовий контекст медичного документування передбачає поєднання принципу конфіденційності медичної інформації з обов'язком лікаря діяти в інтересах безпеки та захисту дитини. Коректність клінічних формулювань, нейтральність викладу та відсутність суб'єктивних інтерпретацій

мають критичне значення для забезпечення професійної та юридичної стійкості медичних записів (UNICEF, 2020).

Таким чином, медичне документування у випадках насильства щодо дітей слід розглядати як невід’ємний компонент клінічної діяльності лікаря-педіатра та важливий медико-правовий інструмент. Воно забезпечує об’єктивізацію клінічної інформації, сприяє міждисциплінарній взаємодії та має суттєве значення для захисту прав дитини.

СПИСОК ВИКОРИСТАНИХ ДЖЕРЕЛ:

1. Gilbert R., Widom C. S., Browne K., Fergusson D., Webb E., Janson S. Burden and consequences of child maltreatment in high-income countries. *Lancet*. 2019. Vol. 373. P. 68–81.
2. Jenny C. *Child Abuse and Neglect: Diagnosis, Treatment and Evidence*. St. Louis : Elsevier Saunders, 2014. 684 p.
3. Kellogg N. D. Evaluation of suspected child physical abuse. *Pediatrics*. 2018. Vol. 142, No. 2.
4. World Health Organization. *Responding to children and adolescents who have been sexually abused : WHO clinical guidelines*. Geneva : World Health Organization, 2017.
5. Afifi T. O., Ford D., Gershoff E. T. et al. Childhood exposure to violence and mental health outcomes. *Child Abuse & Neglect*. 2021. Vol. 120.
6. American Academy of Pediatrics. *The evaluation of suspected child physical abuse*. *Pediatrics*. 2018.
7. UNICEF. *Child protection systems strengthening*. New York : UNICEF, 2020.

Глацук Т.О.¹, Мірінюк І.В.^{1,2}

¹ Буковинський державний медичний університет, Чернівці, Україна

² Інститут серця МОЗ України, Київ, Україна

ВПЛИВ ЛОКАЛІЗАЦІЇ ІНФАРКТУ МІОКАРДА НА КАРДІОПРОТЕКТОРНИЙ ЕФЕКТ ДАПАГЛІФЛОЗИНУ

Вступ. Ефективність інгібіторів натрійзалежного котранспортера глюкози 2 типу (іНЗКТГ2) у лікуванні серцевої недостатності доведена, однак залежність їх ефекту від локалізації гострого інфаркту міокарда (ГІМ) залишається предметом досліджень.

Мета. Визначити особливості впливу дапагліфлозину при різних варіантах локалізації ішемічного ураження міокарда.

Методи. Проспективне клінічне дослідження включало 102 пацієнти з ГІМ (передній — 49 %, задній — 27,5 %, інші локалізації — 23,5 %). Усі хворі отримували стандартну терапію; 52 з них — дапагліфлозин (10 мг/добу). Проводили оцінку NT-proBNP, тропоніну I, сечової кислоти та товщини епікардіальної жирової клітковини (ЕЖК) у динаміці 30 днів.

Результати. Найбільш виражене зниження тропоніну та сечової кислоти спостерігалось при передній локалізації ($p = 0,014$; $p = 0,0024$ відповідно), тоді як у задніх формах переважав протизапальний ефект — зменшення товщини ЕЖК ($-2,11$ мм; $p = 0,018$). Зменшення ЕЖК відзначалося у всіх групах незалежно від локалізації.

Висновки. Ефект дапагліфлозину при гострому інфаркті міокарда має локалізаційно-залежні механізми: при передніх формах домінує протиішемічний компонент, при задніх — протизапальний, а при інших —

метаболический. Препарат обеспечивает универсальную кардиометаболическую действие уже в ранней фазе инфаркта.

Ключевые слова: дапагліфлосин, гострий інфаркт міокарда, локалізація, епікардіальна жирова тканина, NT-proBNP.

Мірінюк І.В.^{1,2}, Ілащук Т.О.¹

¹ Буковинський державний медичний університет, Чернівці, Україна

² Державне некомерційне підприємство «Інститут серця МОЗ України»

Київ, Україна

РІВЕНЬ С-РЕАКТИВНОГО БІЛКА ЯК МАРКЕР АТИПОВОГО КЛІНІЧНОГО ФЕНОТИПУ ГОСТРОГО ІНФАРКТУ МІОКАРДА У ПАЦІЄНТІВ З ОЖИРІННЯМ

Актуальність.

Ожиріння розглядається як системний метаболічно-запальний стан, що супроводжується хронічною активацією запальних механізмів. С-реактивний білок (СРБ) є ключовим маркером системного запалення, однак його роль у формуванні клінічної маніфестації гострого інфаркту міокарда (ГІМ) залишається недостатньо дослідженою.

Мета дослідження.

Оцінити рівень СРБ та його взаємозв'язок із клінічними проявами ГІМ у пацієнтів залежно від наявності ожиріння.

Матеріали і методи.

Обстежено 102 пацієнти з ГІМ, які були розподілені на дві групи: без ожиріння ($n = 31$) та з ожирінням ($n = 71$). У гострому періоді визначали рівень СРБ, оцінювали інтенсивність больового синдрому за шкалою NRS, наявність задишки, продромальних симптомів, периферичних набряків та вегетативних проявів.

Результати.

У пацієнтів з ожирінням рівень СРБ був достовірно вищим ($14,8 \pm 6,2$ мг/л проти $8,9 \pm 3,7$ мг/л; $p < 0,001$). Високі значення СРБ асоціювалися з менш інтенсивним ангінозним болем ($NRS 5,6 \pm 1,4$ проти $7,8 \pm 1,2$; $p < 0,001$) та більшою частотою задишки (70,4%), периферичних набряків (42,3%),

вегетативних проявів (67,6%) і загальної слабкості (70,4%). Інтенсивність больового синдрому не корелювала з рівнем системного запалення.

Висновки.

Ожиріння асоціюється з більш активною системною запальною відповіддю при ГІМ та формуванням атипового клінічного фенотипу, що характеризується менш вираженим больовим синдромом і переважанням неспецифічних симптомів. Оцінка рівня СРБ може бути корисною для стратифікації ризику та ранньої діагностики ГІМ у пацієнтів з ожирінням.

Мірінюк І.В.^{1,2}, Ілащук Т.О.¹

¹ Буковинський державний медичний університет, Чернівці, Україна

² Державне некомерційне підприємство «Інститут серця МОЗ України»,
Київ, Україна

ХРОНІЧНЕ СУБКЛІНІЧНЕ ЗАПАЛЕННЯ ПРИ ОЖИРІННІ ЯК ПАТОФІЗІОЛОГІЧНА ОСНОВА МОДИФІКОВАНОГО ПЕРЕБІГУ ГОСТРОГО ІНФАРКТУ МІОКАРДА

Актуальність.

Ожиріння супроводжується хронічним субклінічним запаленням, яке характеризується підвищеним базальним рівнем С-реактивного білка (СРБ) та дисбалансом адипокінів. Цей стан формує несприятливий метаболічний і імунозапальний фон, який може впливати не лише на ризик розвитку гострого інфаркту міокарда (ГІМ), а й на його перебіг.

Мета дослідження.

Оцінити роль хронічного запального фону при ожирінні у формуванні системної запальної відповіді в гострому періоді ГІМ.

Матеріали і методи.

Обстежено 102 пацієнти з ГІМ, з яких 71 мав ожиріння. У всіх хворих визначали рівень СРБ у гострому періоді захворювання та аналізували його зв'язок із клінічними характеристиками.

Результати.

У пацієнтів з ожирінням середній рівень СРБ був у 1,7 раза вищим порівняно з пацієнтами без ожиріння ($14,8 \pm 6,2$ мг/л проти $8,9 \pm 3,7$ мг/л; $p < 0,001$). Частота вираженої запальної відповіді (СРБ >10 мг/л) у цій групі становила 62,0% проти 29,0% у пацієнтів без ожиріння ($p = 0,004$). Отримані дані свідчать про більш активну системну запальну реакцію у відповідь на

ішемічне ушкодження міокарда в умовах попередньо існуючого метаболічно-запального фону.

Висновки.

Ожиріння створює хронічний субклінічний запальний фон, який підсилює системну запальну відповідь у гострому періоді інфаркту міокарда. Підвищений рівень С-реактивного білка може розглядатися як ланка, що поєднує метаболічні порушення з тяжчою запальною реакцією на ішемічне ушкодження. Це підкреслює необхідність інтеграції маркерів запалення у стратифікацію ризику пацієнтів з ожирінням та розгляду системного запалення як потенційної терапевтичної мішені.

Туровська Оксана Василівна

лікар загальної практики – сімейної медицини, лікар-гастроентеролог

ФОП Туровський Ігор Володимирович

**ТАКТИКА ВЕДЕННЯ ПАЦІЄНТА З ТРИВАЛОЮ МЕХАНІЧНОЮ
ЖОВТЯНИЦЕЮ: КЛІНІЧНИЙ ВИПАДОК ТА АНАЛІЗ МІЖРІВНЕВОЇ
ВЗАЄМОДІЇ**

Анотація. У роботі представлено клінічний випадок тривалої механічної жовтяниці у пацієнтки 64 років із подальшим розвитком холангіогенного сепсису та летальним наслідком. Проаналізовано послідовність клінічних рішень, включаючи невдалу спробу ендоскопічної декомпресії, подальше консервативне ведення при збереженій біліарній обструкції та відтермінування альтернативного втручання. Розглянуто роль первинної та спеціалізованої ланок медичної допомоги. На підставі сучасних рекомендацій сформульовано алгоритм ведення пацієнтів із механічною жовтяницею тривалістю понад 2–3 тижні незалежно від остаточної етіології.

Ключові слова: механічна жовтяниця, біліарна обструкція, холангіт, декомпресія жовчних шляхів, міжрівнева взаємодія, клінічний алгоритм

Вступ

Механічна жовтяниця є клінічним синдромом, що виникає внаслідок порушення відтоку жовчі та супроводжується біліарною гіпертензією, холестазом і ризиком інфекційних ускладнень. Тривала обструкція жовчних шляхів понад 2–3 тижні асоціюється з високою ймовірністю розвитку гострого холангіту та сепсису [1, с. 242], [5, с. 21].

Згідно з рекомендаціями ESGE та Tokyo Guidelines, декомпресія жовчних шляхів є ключовим лікувальним етапом при збереженні клінічних ознак механічної жовтяниці незалежно від остаточної нозологічної верифікації [2, с. 285], [6, с. 76].

Метою роботи є клінічний аналіз випадку відтермінованої декомпресії жовчних шляхів та формулювання алгоритму дій з урахуванням ролі первинної та спеціалізованої ланок медичної допомоги.

Опис клінічного випадку

Пацієнтка, 64 роки, протягом понад трьох місяців мала прогресуючу жовтяницю, ахолічний кал, темну сечу, свербіж та зниження маси тіла. Лабораторно визначався виражений холестаз із підвищенням прямого білірубіну, АЛП та ГГТ.

Після виявлення ознак механічної жовтяниці пацієнтку направлено до спеціалізованої допомоги.

Під час інструментального обстеження виявлено дилатацію жовчних проток. У грудні 2025 року за результатами повторної візуалізації неопластичний процес підшлункової залози було виключено. Незважаючи на це, клінічні та лабораторні ознаки обструкції зберігалися.

Було виконано спробу ендоскопічної декомпресії (ЕРХПГ зі стентуванням). Втручання виявилось технічно неефективним; встановлений стент було видалено. Надалі пацієнтку вели консервативно за наявності персистуючої механічної жовтяниці.

Жовтяниця прогресувала, стан погіршувався. За даними МР-холангіопанкреатографії встановлено об'ємне ураження жовчних шляхів із біліарною гіпертензією.

Черезшкірне дронування виконано із запізненням. У післяпроцедурному періоді виникло ускладнення у вигляді жовчного перитоніту з розвитком холангіогенного сепсису. Під час екстреного хірургічного втручання виявлено пухлинне ураження жовчних проток та гнійний процес у печінці. Незважаючи

на проведенне лікування, пацієнтка померла у ранньому післяопераційному періоді.

Обговорення

Механічна жовтяниця є не лише симптомом, а й патофізіологічним станом, що визначає ризик інфекційних ускладнень. Тривала біліарна гіпертензія сприяє підвищенню внутрішньопотокового тиску, бактеріальній транслокації та розвитку гострого холангіту [5, с. 24], [6, с. 82]. За даними літератури, при збереженні обструкції понад 4–6 тижнів ризик сепсису суттєво зростає.

У представленому випадку відбулося послідовне відтермінування декомпресії. Виключення панкреатичної патології не усунуло факту біліарної обструкції. Згідно з рекомендаціями ESGE, при персистуючій механічній жовтяниці декомпресія є обов'язковою незалежно від етіології [2, с. 288], [3, с. 918].

Після невдалої ендоскопічної спроби альтернативним методом повинно було стати черезшкірне черезпечінкове дренування [3, с. 920]. Перехід до консервативної тактики при збереженій обструкції не відповідає сучасним стандартам. Саме на цьому етапі, імовірно, було втрачено «терапевтичне вікно».

Токуо Guidelines 2018 підкреслюють, що при ознаках інфекційного процесу декомпресія має виконуватися невідкладно, оскільки затримка корелює з підвищенням летальності [6, с. 76]. У даному випадку втручання проведено вже на тлі вираженого запалення.

Таким чином, летальний наслідок був зумовлений не окремою технічною помилкою, а пролонгованою біліарною обструкцією та розвитком септичних ускладнень.

Роль первинної медичної допомоги

Лікар первинної ланки забезпечує ранню ідентифікацію синдрому, лабораторну оцінку, направлення та координацію маршруту пацієнта. Інвазивні втручання належать до компетенції спеціалізованої допомоги. У даному випадку функції первинної ланки були виконані відповідно до професійних повноважень.

Практичний алгоритм дій

Жовтяниця понад 14 днів із ознаками холестазу — розцінювати як механічну.

Провести візуалізацію (УЗД, КТ або МРХПГ).

При відсутності регресу протягом 2–3 тижнів — виконати декомпресію жовчних шляхів.

У разі неефективності ЕРХПГ — застосувати черезшкірне дренивання без відтермінування.

Після стабілізації — уточнити етіологію та визначити подальшу тактику.

Клінічні імплікації

Персистуюча механічна жовтяниця є самостійним показанням до декомпресії. Втрата терапевтичного вікна при біліарній обструкції значно підвищує ризик холангіогенного сепсису. Чітка міжрівнева взаємодія знижує смертність та ускладнення.

Висновки

Тривала механічна жовтяниця потребує своєчасної декомпресії.

Виключення панкреатичної патології не усуває показань до відновлення жовчного відтоку.

Після невдалої ендоскопічної спроби необхідно застосовувати альтернативні методи.

Відтермінування втручання підвищує ризик сепсису та летального наслідку.

Конфлікт інтересів: автор заявляє про відсутність конфлікту інтересів.

СПИСОК ВИКОРИСТАНИХ ДЖЕРЕЛ:

1. EASL Clinical Practice Guidelines on cholestatic liver diseases. *Journal of Hepatology*. 2009. Vol. 51, No. 2. P. 237–267. URL: <https://doi.org/10.1016/j.jhep.2009.04.009> (дата звернення: 15.02.2026).
2. Dumonceau J. M., Tringali A., Papanikolaou I. et al. Endoscopic management of

- biliary strictures: ESGE guideline. *Endoscopy*. 2012. Vol. 44, No. 3. P. 277–298. URL: <https://doi.org/10.1055/s-0031-1291545> (дата звернення: 15.02.2026).
3. Dumonceau J. M., Heresbach D., Devière J. et al. Biliary stenting: indications, choice of stents, and results: ESGE guideline. *Endoscopy*. 2018. Vol. 50, No. 9. P. 910–930. URL: <https://doi.org/10.1055/a-0659-9864> (дата звернення: 15.02.2026).
 4. Maple J. T., Ben-Menachem T., Anderson M. A. et al. The role of endoscopy in the evaluation and management of patients with obstructive jaundice. *Gastrointestinal Endoscopy*. 2010. Vol. 71, No. 6. P. 982–992. URL: <https://doi.org/10.1016/j.gie.2010.02.022> (дата звернення: 15.02.2026).
 5. Kiriyaama S., Kozaka K., Takada T. et al. Tokyo Guidelines 2018: diagnostic criteria and severity grading of acute cholangitis. *Journal of Hepato-Biliary-Pancreatic Sciences*. 2018. Vol. 25, No. 1. P. 17–30. URL: <https://doi.org/10.1002/jhbp.512> (дата звернення: 15.02.2026).
 6. Miura F., Okamoto K., Takada T. et al. Tokyo Guidelines 2018: management strategies for acute cholangitis and cholecystitis. *Journal of Hepato-Biliary-Pancreatic Sciences*. 2018. Vol. 25, No. 1. P. 69–100. URL: <https://doi.org/10.1002/jhbp.518> (дата звернення: 15.02.2026).
 7. Valle J. W., Kelley R. K., Nervi B., Oh D. Y., Zhu A. X. Biliary tract cancer. *The Lancet*. 2021. Vol. 397, No. 10272. P. 428–444. URL: [https://doi.org/10.1016/S0140-6736\(21\)00153-7](https://doi.org/10.1016/S0140-6736(21)00153-7) (дата звернення: 15.02.2026).

HISTORY, ARCHAEOLOGY AND CULTURAL STUDIES

УДК 94

Ерстенюк Михайло Іванович

учитель історії ліцею № 8 ЛМР

М. Львів, Україна

ІСТОРІЯ ЛЬВІВСЬКОЇ ІІ ГІМНАЗІЇ ІМЕНІ КАРОЛЯ ШАЙНОХИ

Анотація: увазі читача пропонується короткий зреферований текст ще не виданої другої частини двохсотлітньої історії колись цісарсько-королівської ІІ гімназії у Львові, а сьогодні ліцею № 8 Львівської міської ради. У роботі досліджено історію гімназії польського часу, коли вона носила ім'я свого випускника Кароля Шайнохи у 1919-1939 роках.

Ключові слова: гімназія, директор, екзамени, кураторія, ліцей, навчальний рік, освітній процес, учительська конференція, ювілей.

Хоч з війни гімназія вийшла цілою і без значних втрат, але новий 1918/1919 навчальний рік практично не відбувся – з вересня навчальні заклади у Львові не працювали через бурхливі політично-військові події кінця Першої світової війни, а з середини жовтня всі львівські школи були закриті на карантин з приводу пандемії іспанського грипу, так званої «іспанки». 24 жовтня міська влада продовжила карантин ще до 10 листопада, але навчання розпочалося тільки 10 грудня. Та не довго воно тривало, бо через кілька днів освітній процес знову призупинили до 15 січня 1919 р. Але і в середині січня гімназія не

відкрила дверей для своїх учнів, бо на цей раз гімназійний будинок зайняли військові, які перебували там майже до середини весни.

Після залишення гімназійного будинку військовими, директор Фердинанд Бостель все ж таки намагався організувати освітній процес. 30 квітня 1919 р. у конференційній залі відбулася перша пленарна учительська конференція, яка фактично засвідчила відновлення навчального року.

Через вимушену довготривалу перерву в регулярному навчанні у всіх Львівських гімназіях у цьому навчальному році відступили від звичайного поділу шкільного року на два півріччя та відмовилися від піврічного підсумкового оцінювання.

Учні, які брали участь у військових діях, або ще перебували на військовій службі та хотіли зберегти пропущений шкільний навчальний рік, за винятком випускного класу, могли отримати річне свідоцтво за свій клас на основі попередніх результатів навчання. В кого не вистачало класифікації (тобто оцінок), то мав скласти доповнюючий іспит.

Крайова шкільна рада (далі КШР) зобов'язувала директорів приймати на навчання звільнених з війська учнів без вступних екзаменів до тих самих класів, з яких вони пішли на службу, якщо перед призовом до війська результати їхнього навчання були «достатніми». Учням, які не служили у війську, але через воєнні події не мали змоги вчитися, КШР дозволила дирекціям гімназій організувати приватні річні іспити в кінці літа чи восени для закінчення 1818/1919 н. р. Учні випускного восьмого класу отримали право здавати так звану воєнну матуру. [3, арк. 11, 17-18.]

2 червня 1919 р. відбулася пленарна конференція учительського колективу. У річному звіті, який адміністрація направила до КШР, було зазначено, що через вимушену піврічну перерву навчальний матеріал в переважній частині не вичерпаний і що для надолуження пропущеного у наступному навчальному році потрібно буде ще біля двох-трьох місяців.

28 червня урочистою Літургією в костелі Кармелітів босих та, по поверненні до школи, офіційною роздачею річних свідоцтв закінчився перший повоєнний навчальний рік.

В таких умовах дирекція гімназії поспішила відмовитися від німецької мови. Ще на початку навчального року учительська конференція просила владу змінити мову викладання в гімназії з німецької на польську. Через півтора місяці КШР повідомила, що така зміна не є в її компетенції, а тим більше учительського колективу і нагадала параграф 5 Крайового закону від 27.06.1867 р., що німецька мова залишається до того часу мовою викладання у Львівській ІІ гімназії поки інший закон її не змінить. А до вирішення даного питання у Варшаві КШР запропонувала утриматися від зміни мови викладання. Також КШР застерегла дирекцію гімназії, що запропоноване конференцією педколективу повторення на уроках навчального матеріалу з окремих предметів проводити тільки польською мовою для всіх учнів є недопустимим, бо в багатьох класах були діти й інших національностей, які не володіли на достатньому рівні польською мовою. Одночасно КШР дозволила дирекції вже в цьому навчальному році видавати шкільні свідоцтва польською мовою, якщо учні інших національностей та їх батьки не бажатимуть свідоцтв німецькою мовою. [3, арк. 1]

Та вже у березні 1919 р. з Варшави надходить розпорядження про те, що польська мова стає мовою викладання у ІІ державній гімназії у Львові з початком 1919/1920 навчального року. У травні КШР повідомила дирекцію, що тим же розпорядженням міністерства українську мову гімназії вилучено з навчального плану обов'язкових предметів і вона уже не буде предметом іспиту зрілості в поточному навчальному році, а посаду вчителя української мови скасовано. [11]

Другий новий 1919/1920 навчальний рік 10 вересня відкрила перша пленарна учительська конференція. Після ґрунтовного аналізу результатів навчання за минулий навчальний рік, директор повідомив, що за результатами записів у новому навчальному році навчатиметься 289 учнів. Конференція

затвердила навчальний план на новий навчальний рік та визначила, що для надолуження пропущеного минулорічного матеріалу знадобиться від трьох до чотирьох місяців.

У понеділок 15 вересня мало розпочалося регулярне навчання, але з приводу продовження ремонтних робіт у гімназійному будинку його перенесли до середини вересня.

7 листопада 1919 р. на три дні знову довелося призупинити навчання, на цей раз через нестачу дров для опалення пічок. Через два тижні на шкільній брамі знову появилось оголошення про призупинення навчання до 4 грудня через неможливість обігріти приміщення. Проблеми з опаленням продовжувалися і надалі. КШР навіть на два дні раніше оголосила Різдвяні канікули, які розпочалися з обіду 18 грудня 1919 р. і тривали до 11 січня 1920 р. включно. Це був знайомий нам карантин, час якого учні мали використати для повторення вивченого навчального матеріалу. Класні керівники розробили для учнів відповідні домашні завдання для повторення вивченого матеріалу, який для учнів міг скласти певні труднощі, зокрема з граматики та математики. Завдання з історії та літератури ґрунтувалися на самоаналізі теж з уже пройденого матеріалу. Завдання з малювання задавали в тій кількості, на скільки була в цьому потреба, і темою були малюнки з натури. КШР нагадувала, що розмір тих завдань не повинен позбавляти молодь святкового Різдвяного відпочинку. [2, арк. 15, 20, 21, 24; 3, арк. 54]

У 1920 р. розпочалася державна реорганізація системи освіти. Всі середні школи стали називати гімназіями і давали однакові можливості вступу на навчання до університету, політехніки та інших спеціальних академій. Гімназії нового типу продовжували залишатися восьмирічними, але умовно поділялися на трилітню нижчу гімназію, так звану «підбудову» з однаковою для всіх програмою і п'ятикласні «вищі студії», поділені на 4 типи за напрямками в залежності від уподобань та здібностей учнів, чи вибору їхніх батьків. Попередньо Львівську II гімназію було віднесено до неогуманістичного типу. [4]

У 1921 р. КШР було реорганізовано у кураторію Львівського шкільного округу (далі кураторія), яка забезпечувала реалізацію державної освітньої політики у Львівському, Станіславському та Тернопільському воєводствах через призначених візитаторів та шкільних інспекторів.

Перехід на нову освітню систему відбувався повільно. Хоча учительський колектив подав до КШР свої пропозиції щодо вибору типу закладу, та наступний навчальний рік гімназія працювала ще за старим зразком. Нарешті в офіційному звіті дирекції від 1.11.1921 р. навчальний заклад значився восьмикласною чоловічою Державною II гімназією імені Кароля Шайнохи гуманістичного типу з польською мовою викладання, зареєстрований у Львові на вулиці Підвальній. За статистичним звітом 1924/1925 н. р. гімназія поділялася на нижчу (1-3 класи), гуманістичного типу (4-7 класи) і тільки один 8 клас ще вчився за навчальними планами класичного давнього типу. [1; 6]

Без «еха» пройшла втім часі сота річниця навчального закладу. Однак розпочато роботу над відповідним пам'ятним ювілейним «виданням». [16] Для відзначення 100-літнього ювілею з часу заснування II гімназії (на той час вважалося, що гімназію засновано у 1820 р.) на учительській пленарній конференції в листопаді 1921 р. навіть створили організаційний комітет, щоб він займався підготовкою до урочистого ювілейного святкування. Запланували зібрати випускників гімназії, підготувати ювілейний концерт, створити спеціальний ювілейний Фонд допомоги – один учнівський, другий учительський. Для цього колектив встановив для себе сталий щомісячний внесок на 1921 і 1922 роки і також збирав внески від учнів закладу. Періодично на педагогічних конференціях викладачі звітували про проведену роботу з підготовки до ювілею. У травні 1921 р. Фердинанд Бостель просив колег надати йому свої фотографії та на «чвертці» паперу написати щось до пам'ятної книги, також просив подати списки всіх учнів, батьки чи діди яких по двох лініях (тато і мама) навчалися у гімназії. [2, арк. 112, 115]

Хоч відсвяткувати запланований ювілей не вдалося, та робота над історією гімназії тривала. Директор Бостель очевидно віднайшов якісь нові документи,

що стосувалися часу заснування гімназії, адже 25.04.1925 р. вперше в офіційному шкільному звіті чітко було написано, що роком заснування гімназії є 1818.

Початок 1923/1924 н. р. відзначився нечуваним до того часу подорожчанням книжок та шкільного приладдя, що викликало в суспільстві хвилі незадоволення такою ситуацією і навіть самою гімназією. З огляду на важке фінансове становище батьків, кураторія пропонувала використовувати підручники тільки рекомендовані міністерством і без особливої потреби не змінювати їх впродовж року. Щодо вимог до шкільного приладдя, зошитів, паперу для малювання, фарб, матеріалу для ручних робіт і лабораторних вправ належало дотримуватися особливої обережності та не спонукати батьків на видатки, без яких можна в школі обійтися.

Останній директор польського періоду Станіслав Бузат вирішив продовжити розпочату справу своїм попередником. На жовтневій педагогічній конференції у 1929 р. знову розглянули питання відзначення ювілею гімназії, тепер уже 110-тої річниці від часу заснування.

На цей раз святкування відбулося і то дуже урочисто. У суботу 13 вересня 1930 р. о 7:30 всі учні зібралися перед гімназією – католики зі шкільним штандартом пішли на молебень до костелу о. о. Кармелітів, українці – до церкви Волоської (Успенської), євангелісти зібралися на молебень в костелі Святої Урсули на вул. Зелений, а юдеї пішли до своєї синагоги.

Після святкової Літургії всі знову сходилися на подвір'ї гімназії для урочистого відкриття пам'ятної таблиці випускнику II гімназії Каролу Шайносі. Таблицю, виконану в бронзі та камені скульптором Юзефом Стажинським, встановили на фронтальній стіні будинку справа від головних входних дверей. Урочисту промову виголосив директор Станіслав Бузат та учень 8 класу Леон Кальтенберг. Відкрив таблицю куратор Ігнацій Питляковський. Після відкриття пам'ятної таблиці 4 та 5 класи з професором Кастаном Яновичем пішли на Личаківський цвинтар покласти вінок на могилі Кароля Шайнохи, решта класи, крім членів воєнізованого загону та хору, пішли

покласти вінок до пам'ятника ще одному випускникові гімназії Францішкові Смольці біля університету та до пам'ятника випускникові Янові Стиці в Раславицькій панорамі. Делегація шкільної громади, до якої входило по 4 учні від кожного класу, пішла до ратуші і зайняла місце на балконі великої зали. О 12 годині урочисту Академію в сесійній залі Магістрату відкрив куратор Ігнацій Питляковський, після вступної промови він зачитав привітання від міністра віросповідань та освіти Славомира Червінського. Урочисті промови виголосили директор гімназії Станіслав Бузат та інші поважні гості. Присутні віддали шану тим професорам та випускникам, які доклали особливих зусиль до розвитку широко відомого старого навчального львівського закладу. Шкільний хор під керівництвом професора Романа Прокоповича заспівав на початку урочистостей середньовічний польський гімн «Gaude Mater Polonia», а на закінчення Академії виконав державний гімн. [7]

До ювілею таки вийшла з друку «Меморіальна Книжка II державної гімназії імені Кароля Шайнохи у Львові. 1820-1930. Частина I». Це була впорядкована збірка праць відомих на той час випускників, присвячена 110-й річниці гімназії. В передмові описано спробу організації святкування ще столітнього ювілею та заплановане видання другої частини, а саме історії гімназії з усіма списками вчителів і учнів, які працювали та навчалися в гімназії. Дослівно написано, що друга частина «Історії II гімназії» через величезну кількість архівного матеріалу вийде в кінці 1930 р. і буде зразу розіслана всім передплатникам. [15] Цю другу частину готував десятий директор «австрійського» періоду і перший директор «польського» часу Фердинанд Бостель. Та книжка не появилася. Поки-що, не вдалося віднайти бодай-якийсь рукописний текстовий матеріал, або його не було, або він ще чекає свого дослідника десь у приватній бібліотеці.

Директор Станіслав Бузат не полишав надії написати та видати величезну історію навчального закладу, який він мав честь очолювати до кінця «польського періоду». Можливо Ф. Бостель передав С. Бузату зібрані матеріали, але такої інформації теж немає. Логічно, що йому хотілося організувати

святкування 120-річчя з часу заснування гімназії у 1938 році. Готуючись до ювілейного святкування, директор навіть звернувся до кураторії з проханням зменшити йому кількість уроків, щоб вивільнити час для написання історії гімназії, але, на жаль, отримав відмову через брак коштів. [5] А згодом розпочалася Друга світова війна...

У 1932 р., відповідно до Закону «Про організацію системи освіти», відбулася ще одна шкільна реформа. Восьмирічні гімназії змінили чотирирічними гімназіями нового типу та дворічними ліцеями. Львівська II гімназія імені Кароля Шайнохи гуманістичного типу надалі продовжувала працювати на вулиці Підвальній. Забезпечували освітній процес разом з директором 17 учителів (серед них уже була 1 жінка), 3 учителі-сумісники та 3 учителі-контрактники, секретар, лікар і три працівники обслуговуючого персоналу. [12]

З кінцем цього навчального року другі класи було ліквідовано. Учні другого класу поверталися знову до першого класу чотирирічної гімназії нового типу. Всі інші бажачі учні могли вступати до нового першого класу на основі вступного екзамену, до якого допускали хлопців від 12 до 16 років після закінчення шести класів семикласної загальної школи. Вступні іспити здавали з польської мови та історії, природи та географії, арифметики з геометрією та іноземної мови. Треті класи переходили до перших класів гімназії нового типу. Вводили нові програми та нові підручники.

Після завершення чотирирічного навчання гімназисти складали випускний іспит, так звану малу матуру, і для продовження навчання вступали до дворічного ліцею. Хто не мав бажання продовжувати навчання у ліцеї, то мав право, на основі виданого гімназійного свідоцтва, розпочинати службову кар'єру на посадах канцеляриста чи державного службовця.

Після успішного завершення навчання у ліцеї, здачі матури та отримання свідоцтва зрілості випускникам відкривалася дорога для здобуття вищої освіти.

Кожного літа адміністрація гімназії організовувала відпочинок для своїх вихованців, переважно це були виїзди учнів під керівництвом учителів на так звані колонії (літні відпочинкові табори) для яких треба було винаймати відповідні приватні садиби. З часом постало питання про потребу мати власний відпочинковий будинок десь у Карпатах. Для цього у вересні 1930 р. батьківський комітет, взявши позику в міській ощадній касі, викупив гарну земельну ділянку над рікою Опір в містечку Сколе. Після всіх необхідних погоджень документації зразу ж розпочали будівельні роботи і впродовж восьми місяців було зведено гарний одноповерховий будинок на 60 місць. Його урочисто відкрили 14 червня 1931 року. Уже в цьому році там змогли відпочити 35 учнів безкоштовно, а для 75 учнів оплата становила 100 злотих. У липні 1933 р. було оздоровлено 65 хлопців, у серпні – 71, з них 30 % – безкоштовно. Кількість безкоштовних місць була меншою через нестачу коштів, адже батьківський комітет ще до лютого 1934 р. погашав борги за будівництво таборового будинку. [14; 17] Коштів на утримання відпочинкового будинку завжди не вистачало. В офіційному звіті адміністрації за 1937 р. директор нарікав, що багато батьків навіть не вносять місячної плати до батьківського комітету в сумі 50 грош, що ставить під загрозу організацію літнього відпочинку і самого будинку в Сколе, якому грозить руїна, або вимушений продаж. [13] На жаль, подальша доля літнього відпочинкового будинку поки невідома.

З другої половини 20-х років в архівних документах почала появлятися інформація про навчання та тренінги з цивільної оборони. Весною 1926 р. шкільна молодь Львова під час навчального процесу відвідувала в університеті платну виставку протигазової оборони. З початком 1926/1927 н. р. директори навчальних закладів мали виділити з навчального плану обов'язкову одну годину для початкової військової підготовки молоді до оборони Речі Посполитої. Для проведення цих уроків кураторія Львівського шкільного округу залучала військових офіцерів.

Хоч до початку Другої світової війни ще було майже тринадцять років, але у Європі уже витало якесь воєнне передчуття. Свідченням цьому є лист, який надійшов 23.09.1929 р. на адресу дирекції гімназії: «Послання доброї волі від школярів Англії. Діти англійських шкіл посилають цей вираз доброї волі і доброї надії всім хлопцям та дівчатам інших країн. Зичимо вам всім радості і успіхів у праці та дозвіллі. Маємо надію, що будете всі щасливі, доки живете, і що підтримаєте нас в пересиланні цього поздоровлення всім дітям на світі. Ми, англійські діти, не знаємо, що таке війна, але наші батьки знають. Ми молимося, щоб Ліга Націй зуміла об'єднати всі народи в дусі миру і любові. Маємо надію, що всі винаходи майбутнього будуть нам допомагати, щоб пізнати вас краще. Тоді, можливо, замість воєнних, будуть будуватися спеціальні кораблі, щоб можна було завезти нас до вас, щоб побачитися з вами. Думаймо про мир впродовж цілого життя і будьмо завжди приятелями, адже належимо всі до однієї великої родини. Нехай цей день доброї волі передує кожному дню в році, який теж стане днем доброї волі. Поздоровлення всім народам. Мир всім людям». [8]

У січні 1930 р. керівництво санітарного батальйону організувало 60-ти годинний курс молодших інструкторів протигазової оборони для кожного навчального закладу. 8 жовтня 1932 р. Воєводський комітет Ліги повітряно-десантної та протигазової оборони разом з Польським Червоним Хрестом з ініціативи відділу здоров'я Львівського воєводського уряду проводили для повітових лікарів Львівського воєводства курси та показові навчання дружин порятунку і протигазової оборони. Ці навчання відбувалися на Губернаторських валах за Пороховою вежею з використанням двох приміщень II гімназії. [9]

17 серпня 1939 р. кураторія розпорядилася розмістити на дошці оголошень повідомлення військового відділу міського уряду про першу реєстрацію 17-річних призовників.

18 серпня Міністерство віросповідань та освіти своїм розпорядженням повідомляло, що новий 1939/1940 навчальний рік розпочнеться 4 вересня 1939

р. у понеділок шкільним молебнем, а звичайне шкільне навчання розпочнеться 5 вересня о 8-й годині рано. [10]

До початку Другої світової війни залишалося менше двох тижнів.

Уже в перші дні війни німецька авіація здійснила скинула перші бомби на Львів. 12 вересня 1939 р. передові частини німецьких військ розпочали з поляками бої за місто. 17 вересня загони червоної армії перейшли річку Збруч. 22 вересня червоноармійці ввійшли до Львова... Львів став радянським.

Про подальшу історію гімназії (уже Львівської спеціалізованої школи № 8) читач дізнається у наступній третій її частині – «радянській».

СПИСОК ВИКОРИСТАНИХ ДЖЕРЕЛ

1. ДАЛО (Державний архів Львівської області). Ф. 81 (Фонд 81). Друга державна гімназія ім. Кароля Шайнохи у Львові. 1818-1839. 1001 спр. Оп. 1 (Опис 1). Спр. 844 (Справа 844). Арк. 96 (Аркуш 96).
2. ДАЛО. Ф. 81. Оп. 1. Спр. 875. Арк. 15, 20, 21, 24, 112, 115.
3. ДАЛО. Ф. 81. Оп. 1. Спр. 877. Арк. 1, 11, 17-18, 54.
4. ДАЛО. Ф. 81. Оп. 1. Спр. 888. Арк. 53.
5. ДАЛО. Ф. 81. Оп. 1. Спр. 980. Арк. 136.
6. ДАЛО. Ф. 81. Оп. 1. Спр. 921. Арк. 75-76.
7. АЛО. Ф. 81. Оп. 1. Спр. 926. Арк. 159-161.
8. ДАЛО. Ф. 81. Оп. 1. Спр. 947. Арк. 148-149.
9. ДАЛО. Ф. 81. Оп. 1. Спр. 965. Арк. 28.
10. ДАЛО. Ф. 81. Оп. 1. Спр. 979. Арк. 114.
11. ЦДІА України, м. Львів (Центральний державний історичний архів України, м. Львів. Ф. 179 (Фонд 179). Кураторія Львівського шкільного округу. Оп. 3 (Опис 3). Загальний (президіальний) відділ. Спр. 400 (Справа 400). Арк. 1.
12. ЦДІА України, м. Львів. Ф. 179. Оп. 3. Спр. 416. Арк. 2.
13. ЦДІА України, м. Львів. Ф. 179. Оп. 3. Спр. 433. Арк. 4.
14. Historia szkolnictwa, oświaty i wychowania na ziemiach odłączonych II Rzeczypospolitej kresach południowo-wschodnich. Tom VI, część 3. II (drugie) Państwowe Liceum i Gimnazjum im. Karola Szajnochy we Lwowie (nr 560) (lata szkolne: 1819/20÷1938/39). Dokumenty przeszłości (3). Opracował: Jerzy Kowalczyk. Kraków : 2008. 282 s. S. 76-77, 133.
15. Księga Pamiątkowa II państwowego gimnazjum im. Karola Szajnochy we

Lwowie. 1820-1930. Część I. Rozprawy byłych uczniów i profesorów II gimnasjum. Lwów. 1930. Tłoczono w drukarni uniwersyteckiej, ul. Piekarska, 3. 255 s.

16. Sprawozdanie Dyrekcji państw. Gimnazjum II im. Karola Szajnochy we Lwowie za rok szkolny 1920/21. We Lwowie. Nakładem władzy szkolnej. Z drukarni Jakubowskiego i sp. 1921. 14 s. S. 3.
17. Sprawozdanie Dyrekcji państwowego Gimnazjum II im. K. Szajnochy we Lwowie za rok szkolny. 1930/31. We Lwowie. Nakładem Dyrekcji państwowego Gimnazjum II. 1931. 32 s. S. 13-14.

Witalij Wadymowicz Nebelski

usługodawca edukacyjny, wykładowca historii

odrębna jednostka strukturalna

Czerniowiecki

Kolegium Zawodowy

Lwowskiego Uniwersytetu Narodowego

Gospodarki Środowiskowej

m. Czerniowce, Ukraina

RODZINA NEBELSKICH NA PODDILLI – ASPEKTY BADAWCZE I NAUKOWE

Streszczenie: W artykule przedstawiono poszczególne etapy poszukiwań i badań rodu Nebelskich na Podolu, z wykorzystaniem dokumentów Państwowego Archiwum Obwodu Chmielnickiego oraz informacji z różnych wyszukiwarek internetowych. Na przykładzie swoich przodków pokazano proces potwierdzania szlachectwa przed władzami rosyjskimi w XIX wieku. W wyniku poszukiwań odkryto pierwszą osobę (według schematu) – K. Nebelskiego, który w 1680 r. służył u króla Jana III Sobieskiego w randze kompaniona znaku pancernego. Autor odpowiada na kilka pytań związanych ze służbą przodka i przedstawia wnioski dotyczące znaczenia sporządzenia drzewa genealogicznego.

Słowa kluczowe: tożsamość, ród, rodowód, metryki, heroldia, szlachcic, jednoposiadłościowiec, Chorogwa pancerna, herb.

W dzisiejszym zglobalizowanym świecie kwestia zachowania tożsamości narodowej i obywatelskiej pozostaje aktualna dla Polski, a dla Ukrainy w warunkach wojny nabiera charakteru pilnej potrzeby. Właśnie w tożsamości, przejawiającej się poprzez język, pamięć historyczną i wartości kulturowe, tkwi potencjał konsolidacji społecznej i rozwoju państwa.

Rodowód stanowi swego rodzaju pomost między pokoleniami, który pozwala człowiekowi uświadomić sobie swoje miejsce w życiu poprzez wzmocnienie duchowej więzi z przodkami, a także staje się narzędziem kształtowania szacunku dla tradycji narodowych i dziedzictwa kulturowo-historycznego.

Badając i tworząc swój drzewo genealogiczne, znalazłem dla siebie główną misję życiową – pozostawienie śladu w historii rodziny poprzez odrodzenie i zachowanie informacji oraz pamięci o swoich przodkach dla potomków.

Nasze nazwisko – Nebelski – pojawiło się na Podolu i rozprzestrzeniło się w rejonie Dunajecka, niedaleko Kamieńca Podolskiego, na początku XVIII wieku, kiedy to kilka rodów przeniosło się na ziemie Potockich. Moja rodzina osiedliła się w miejscowości Smotrychówka, niedaleko miasta Smotrych po 1735 r., gdzie pozostała przez długi czas.

Moje poszukiwania rozpoczęły się tradycyjnie od skromnych wspomnień o naszej rodzinie od ojca i jego sióstr, którzy w XX wieku ulegli ukraińczeniu i nie pamiętali tego, co działo się w odległej przeszłości. Dowiedziawszy się, że nazwisko zostało wpisane do księgi Podolskiego zgromadzenia szlacheckiego z 1861 r. w części 1, udało mi się sporządzić roboczy schemat rodu, ale nie znalazłem w nim mojego pradziadka. Powtórzyło się to również w późniejszych wydaniach z 1897 i 1913 r., które zostały uzupełnione [1]. Jednak optymizmu dodała praca K. Pułaskiego o szlacheckich rodach Podola, Wołynia i Ukrainy, w której wskazano przedstawicieli pierwszej gałęzi naszego rodu [2, s. 132-133].

Dalsze poszukiwania doprowadziły mnie do Państwowego Archiwum Obwodu Khmelnickiego (DAKhMO), które zaczęło publikować swoje materiały w Internecie i na platformie Facebook, gdzie znalazłem swoje nazwisko na liście osób zatwierdzonych w szlachcie guberni podolskiej oraz w znanych genealogom rodowodach szlachty z 1802 roku w dwóch językach: polskim i rosyjskim (**Rys. 1. Górna część obrazu rodowodu w języku polskim. Rys. 2. Górna część obrazu rodowodu w języku rosyjskim**).

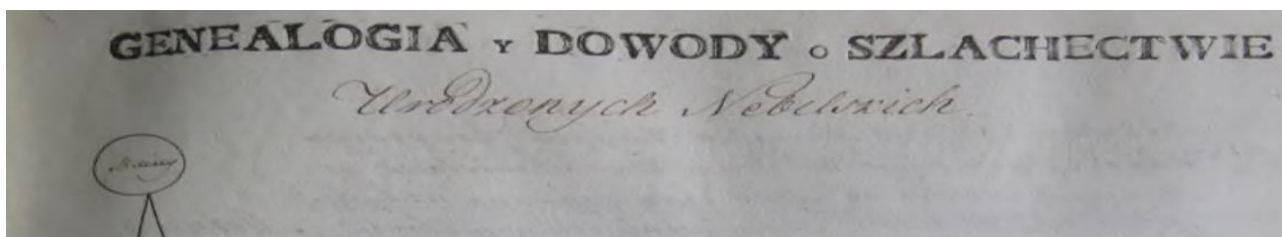

Rys. 1. Górna część obrazu rodowodu w języku polskim.

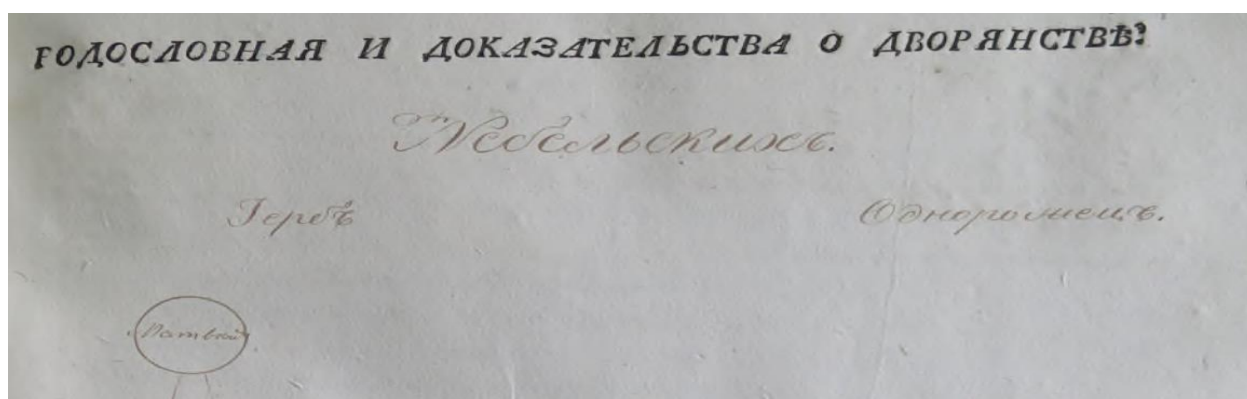

Rys. 2. Górna część obrazu rodowodu w języku rosyjskim

Jednocześnie na platformie Polskie towarzystwo genealogiczne można było przejrzeć przedstawicieli nazwiska Nebelskich, jednak przeważająca większość z nich nie była związana z Podolskiem. Jednak pewne informacje skierowały mnie do kościołów parafialnych, gdzie wspomniano osoby o tym nazwisku, co mogłem sprawdzić i znaleźć innych przedstawicieli rodu w publikacjach ksiąg metrycznych DACHMO. Również pewne informacje o osobach z miejscowości Smotrych, gdzie mieszkał ród mojej babci – Łiaska, udało mi się znaleźć na stronie More Maiorum® [3]. W tym momencie udało mi się znaleźć mojego prapradziadka, jego powiązania z pradziadkiem i porównać to z ogólną listą z 1861 roku. Moja długo oczekiwana układanka była gotowa.

Kolejnym moim odkryciem był zbiór dokumentów „Sprawa podolskiego zgromadzenia deputowanych o szlachcie Nebelskich” z 1845 r., przechowywany wraz z wieloma innymi w DACHMO (**Rys. 3. Wygląd sprawy rodu. Rys. 4. Schemat mojej (drugiej) gałęzi rodziny**). Pomogło mi to zweryfikować linie dotyczące mojego pochodzenia, gdzie odkryłem nowy zasób informacji do dalszych poszukiwań.

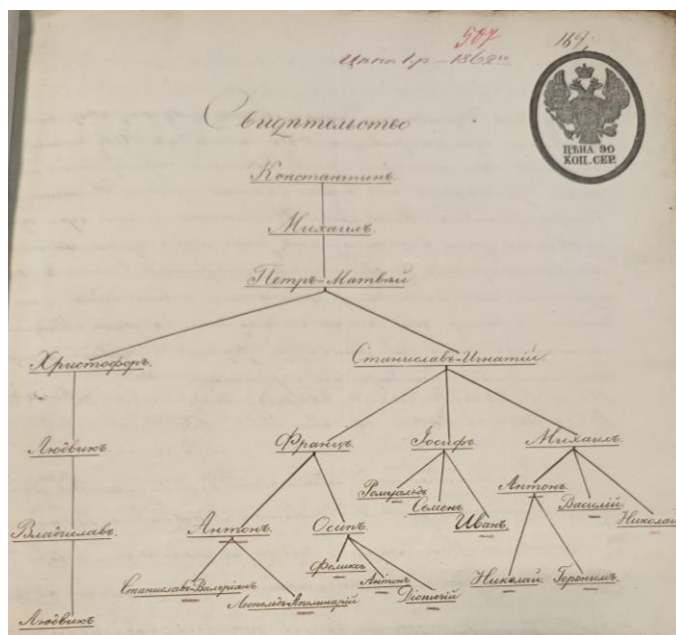
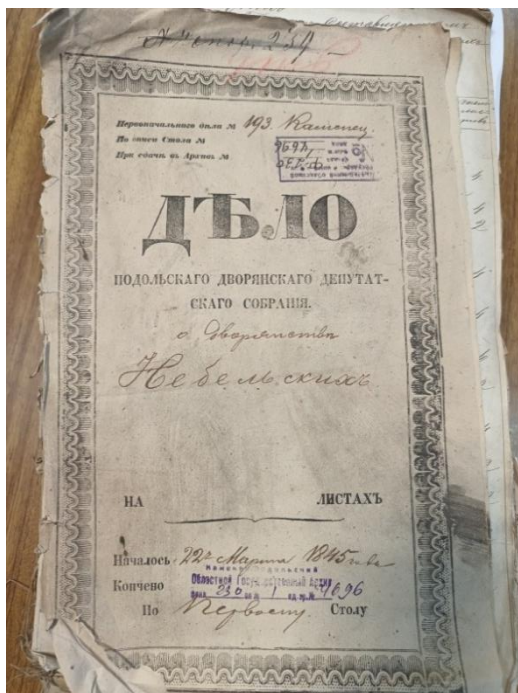

Rys. 3. Wygląd sprawy rodu. Rys. 4. Schemat mojej (drugiej) gałęzi rodziny

W warunkach po rozbiorach Rzeczypospolitej, pod koniec XVIII wieku, polskie rodziny szlacheckie musiały potwierdzać swoją przynależność do stanu szlacheckiego poprzez organy państwowe krajów, których poddanymi się stały. W Imperium Rosyjskim zajmował się tym specjalny departament Senatu — Heroldia i jej Komisja Rewizyjna, dla których gromadzono obszerne dokumenty genealogiczne w celu potwierdzenia szlachectwa, aby uzyskać przywileje wynikające ze statusu i zostać wpisanym do szlacheckich ksiąg genealogicznych guberni. Proces ten przebiegał powoli, ale przyspieszył po powstaniu listopadowym w latach 1830–1831, kiedy to władze rosyjskie postanowiły ostatecznie uregulować stosunki szlacheckie w celu ich opodatkowania. W wykonaniu cesarskiego dekretu Senatu z 1832 r. Heroldia przeprowadziła rewizję spraw zgromadzeń szlacheckich [4]. Przedstawiciele naszego rodu zostali zmuszeni do zebrania dodatkowych dokumentów i, choć nie od razu, potwierdzili swoje szlachectwo, co również znalazło odzwierciedlenie w metrykach.

Dla mojej (drugiej) gałęzi rodziny etap potwierdzania szlachectwa okazał się łatwiejszy, ponieważ krewni z pierwszej gałęzi nie odmówili pomocy. Według aktów stanu cywilnego figurują oni jako szlachcice, posiadając odpowiednie dokumenty (Rys. 5. Świadcstwo szlachectwa. Rys. 6. Kopia z herbem (nie moja)). Ich status

został potwierdzony wpisem do księgi „Podolskiego zgromadzenia szlacheckiego” z 1861 r. i powtórzony w wyżej wymienionych publikacjach.

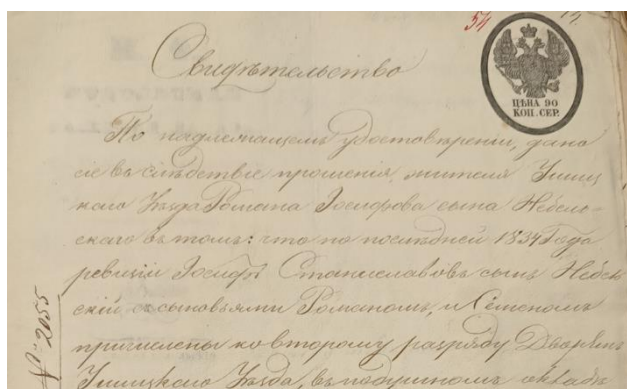

Rys. 5. Świadcstwo szlachectwa. Rys. 6. Kopia z herbem (nie moja)

Sytuacja zmieniła się po powstaniu styczniowym w 1863 r., kiedy władze rosyjskie postanowiły ostatecznie uregulować kwestię polskiej ludności, która od 1866 r. została zrównana z chłopami i mieszczanami, gdzie odpowiednio uległa ukraińczeniu lub rusyfikacji [5]. Pojawiły się również nowe zastępcze stany – „jednodwórcy” i „wolni chłopci”, do pierwszej grupy zaliczono mojego prapradziadka i pradziadka. Legitymizacja szlachty trwała jeszcze do 1917 r. W tym okresie status szlachcica dla poszczególnych osób z rodu to powracał, to znikał, co widać w zapisach ksiąg metrycznych. Ostatecznie w dokumentach pradziadek pozostał jednodworcem, a jego brat – szlachcicem (los nieznan).

Wśród najciekawszych dokumentów w tej sprawie znajduje się tłumaczenie z 1680 r., w którym podano informacje o „pierwszym” (według schematu) nosicielu nazwiska – K. Niebelskiego, jako towarzysza znaku pancernego, który w Łucku za zasługi otrzymał od samego króla Jana III Sobieskiego dożywotnią własność wsi Kuczkarowiec (Кучкаровци, Кучкаровка, później Кучкаровка) w województwie wołyńskim, w pobliżu Łucka. Fakt ten umożliwił poszerzenie horyzontów badań i dodał szereg interesujących pytań. Na dzień dzisiejszy rok nobilitacji przodków nie jest jeszcze znany, podobnie jak to, w jakiej jednostce służył i pod którym herbem. Niemniej jednak spróbuję sformułować kilka hipotez.

W burzliwych latach XVII wieku wielu szlachciców z biednych i średnich rodzin podróżowało do Czerwonej Rusi lub Podola w poszukiwaniu kariery wojskowej. Za pieniądze przyznane przez kapitana zazwyczaj trafiali do tzw. chorągwi pancernych (Chorogwi pancerny), gdzie przebywali od 2,5 do 5 lat. Szczególnie prestiżowa była służba w wojsku królewskim lub hetmańskim, która przynosiła więcej pieniędzy, uznanie, stanowiska i nadzieje ziemskie. Z czasem liczba chorągwi pancernych rosła ze względu na ich skuteczność, co wymagało reformy wyposażenia i czyniło je wzorcowymi [6. 7. 8]. **(Rys. 7. Wojownik chorogwi pancerny).**



Rys. 7. Wojownik chorogwi pancerny

Najwyraźniej coś podobnego stało się z moim przodkiem, który został przyjęty do służby i mógł wyróżnić się swoim zwycięstwem, za które został nagrodzony przez Jana III Sobieskiego. Nie wiadomo, za co dokładnie został wyróżniony, ale znam dwie legendy, które nieco odsłaniają zasłonę tajemnicy i są oparte na romantycznej fabule z tradycyjnym motywem - *à la recherche d'une femme!*

Jeśli chodzi o herb, przegląd dostępnych herbarzy nie przyniósł pozytywnego rezultatu, ale w wskazanej rosyjskiej wersji mojego drzewa genealogicznego z 1802 r. podano nazwę herbu – „Jednorózek” **(Rys. 2. Górna część obrazu rodowodu w języku rosyjskim)**. Podano nie główną nazwę tego herbu Boncza, a jedną z jego

odmian. Istnieje duże prawdopodobieństwo, że K. Nebelski został przydzielony do służby pod herbem w oddziale, gdzie z czasem został przyjęty do herbu lub otrzymał prawo do jego używania, ponieważ uzyskanie osobistego herbu było dość kosztowną sprawą.

Mimo to, dla mnie pozostała nie do końca wyjaśniona kwestia zapisu „towarzysz znaku pancernego”. Według mojej wersji, Konstantyn należał do niewielkiej grupy korpusu, która zarówno w szyku, jak i w walce chroniła znak (sztandar). Był to znak oddziału lub dowódcy z ich kolorami i herbem. Takie sztandary łączyły wybranych żołnierzy-szlachciców, którzy prawie zawsze byli spokrewnieni lub powiązani między sobą. [9, s. 1-2]. Być może w moim przypadku był to znak herbu Boncha (**Rys. 8. Niektóre wizerunki herbu od momentu pojawienia się**).

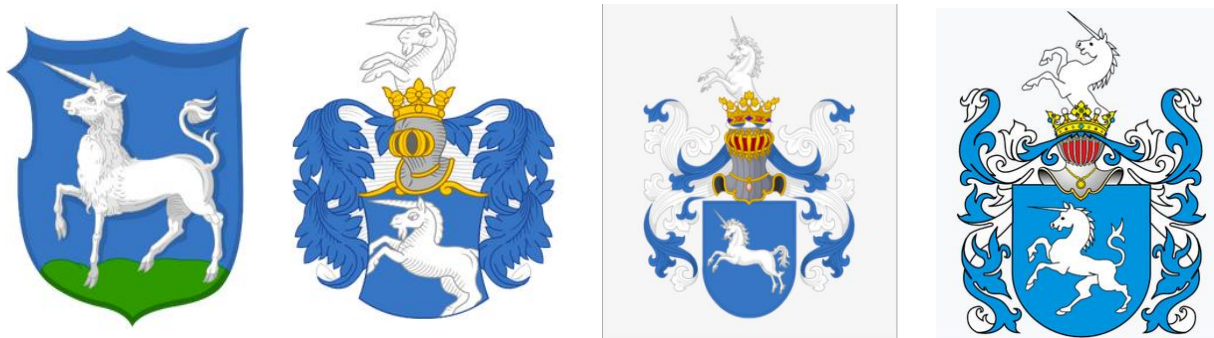

Rys. 8. Niektóre wizerunki herbu od momentu pojawienia się

Zatem badanie rodowodu jest skutecznym narzędziem kształtowania sensu życia zarówno dla samej osoby, jak i dla społeczeństwa. Wzmacnia ono emocjonalną więź z rodziną poprzez zrozumienie osobistych wydarzeń i doświadczeń przodków, którzy brali udział lub byli świadkami przełomowych procesów historycznych. W ten sposób pamięć rodzinna przechodzi do sfery dziedzictwa narodowego, a świadomość własnego udziału w jej zachowaniu i pomnażaniu kształtuje tożsamość narodową i obywatelską. Z kolei ukształtowana tożsamość staje się ważnym warunkiem odpowiedzialności obywateli za wspólną przyszłość i zrównoważony rozwój społeczeństwa i państwa o głębokich korzeniach historycznych i bogatym dziedzictwie kulturowym.

WYKAZ WYKORZYSTANYCH ŹRÓDEŁ:

1. Список дворян, внесенных в родословную книгу Подольской губернии. – Каменец-Подольский: Изд. Подольского Дворянского Депутатского Собрания, 1897, ст. 69 URL: <https://irbis-nbuv.gov.ua/dlib/item/0000282>
2. Список дворян, внесенных в родословную книгу Подольской губернии / Изд. подольск. дворян. депутат. собраний. — Каменец-Подольск : Подол. дворян. депутат. собр., 1913. — XXIV, ст. 97. URL: https://rusneb.ru/catalog/000199_000009_003809972/
3. K. Pułaski, Kronika polskich rodów szlacheckich Podola, Wołynia i Ukrainy, oprac. T. Epsztein, S. Górczyński, Warszawa 1991. Ст. 132-133
4. More Maiorum® \ <https://moremaiorum.pl/100-stron-internetowych-dzieki-ktorym-odnajdziesz-swoich-przodkow/>
5. Легітимація шляхти у провінціях Речі Посполитої, окупованих росією URL: <https://lyczkowski.net/uk/stattia/razbor-shliakhty>
6. Олександр Красовський Поляки правобережної України. Ч. 1. Історія URL: https://genealogie--kresowe-pl.translate.google.com/genealogie/genealogie-szlacheckie/aleksander-krasowski-polacy-prawobrzeznej-ukrainy-czesc-1-historia?_x_tr_sl=pl&_x_tr_tl=uk&_x_tr_hl=uk&_x_tr_pto=sc
7. Wojsko polskie w latach 1648–1699. Jazda URL: https://pl.wikipedia.org/wiki/Wojsko_polskie_w_latach_1648%E2%80%931699
8. Do szarży marsz, marsz... Studia z dziejów kawalerii, red. A. Smoliński, t. 3, Toruń 2012, s. 80–85. URL: <https://www.scribd.com/document/700100261/Do-Szarzy-Marsz-Marsz-Studia-z-Dziejow-Kawalerii-Vol-3>
9. Marcin Moneta Nie tylko husaria. Najskuteczniejsze polskie formacje wojskowe URL: <https://ciekawostkihistoryczne.pl/2018/12/03/nie-tylko-husaria-najskuteczniejsze-polskie-formacje-wojskowe/>
10. Stanisław Gepner Sztandary jazdy polskiej URL: <https://pcbj.pl/wp-content/uploads/Sztandary-jazdy-polskiej-1938-Stanis%C5%82aw-Gepner.pdf>

Воронова Надія Сергіївна

доктор педагогічних наук, професор
професор кафедри філософії, історії та соціально-гуманітарних дисциплін

Шалашна Наталія Миколаївна

кандидат історичних наук, доцент
доцент кафедри філософії, історії та соціально-гуманітарних дисциплін

ДВНЗ «Донбаський державний педагогічний університет»

м. Дніпро, Україна

Web of Science Researcher ID:

<https://www.webofscience.com/wos/author/record/d-4808-2018>

Orcid id: <https://orcid.org/0000-0001-7957-1655>

Google scholar:

<https://scholar.google.com.ua/citations?hl=uk&user=x3qipj0aaaaj>

МЕТОДИКА ВИКОРИСТАННЯ СТОРІТЕЛІНГУ ТА ВІЗУАЛІЗАЦІЇ У ВИКЛАДАННІ ІНТЕГРОВАНОГО КУРСУ ІСТОРІЇ ТА ГРОМАДЯНСЬКОЇ ОСВІТИ

Анотація. У статті обґрунтовано методичні засади поєднання технологій сторітелінгу та візуалізації як ефективного інструментарію в межах інтегрованого курсу історії України та громадянської освіти. Автором доведено, що в умовах цифрової трансформації освіти традиційні методи викладання потребують оновлення через впровадження нарративних та когнітивно-візуальних практик. Особливу увагу приділено використанню цифрових архівів та інтерактивних платформ як базису для створення автентичного навчального контенту. У контексті професійної етики (за авторським підходом) розкрито значущість критичного відбору джерел. Запропоновано авторські методичні прийоми, як от «Цифровий кейс героя», «Біографія права», «Скрайбінг-

реконструкція», що сприяють емоційному залученню учнів та структуруванню складних соціально-політичних категорій. Виокремлено роль візуалізованого сторітелінгу у формуванні національно-цивілізаційної ідентичності та розвитку медіаграмотності. Практична значущість дослідження підтверджена представленим кейсом уроку-реконструкції за Конституцією Пилипа Орлика, що демонструє генезу українського конституціоналізму через призму сучасних громадянських цінностей та міжнародних культурних комунікацій.

Ключові слова: сторітелінг, візуалізація, інтегрований курс, історія України, громадянська освіта, цифрові архіви, критичне мислення, громадянська ідентичність, НУШ.

Nadiia Voronova,

Doctor habilitated in Pedagogics, Professor,
Professor of the Department of Philosophy, History,
and Social-Humanitarian Disciplines,

Nataliia Shalashna,

PhD in History, Associate Professor,
Associate Professor at the Department of Philosophy, History, and Social-
Humanitarian Disciplines

SHEE «Donbas State Pedagogical University»

Dnipro, Ukraine

METHODOLOGY OF USING STORYTELLING AND VISUALIZATION IN TEACHING THE INTEGRATED COURSE OF THE HISTORY OF UKRAINE AND CIVIC EDUCATION

Abstract. The article substantiates the methodological foundations of combining storytelling and visualization technologies as effective tools within the integrated course of the History of Ukraine and Civic Education. The author proves that in the

context of the digital transformation of education, traditional teaching methods require updating through the introduction of narrative and cognitive-visual practices.

Special attention is paid to the use of digital archives and interactive platforms as a basis for creating authentic educational content. In the context of professional ethics (according to N. Voronova), the importance of critical source selection is revealed. The author's methodical techniques ("Digital Case of a Hero," "Biography of Law," "Scribing-Reconstruction") are proposed, which contribute to the emotional engagement of students and the structuring of complex socio-political categories.

The role of visualized storytelling in the formation of national-civilizational identity and the development of media literacy is highlighted. The practical significance of the study is confirmed by the presented case of a reconstruction lesson based on the Constitution of Pylyp Orlyk, which demonstrates the genesis of Ukrainian constitutionalism through the prism of modern civic values and international cultural communications.

Keywords: storytelling, visualization, integrated course, History of Ukraine, civic education, digital archives, critical thinking, civic identity, New Ukrainian School (NUS).

Постановка проблеми в загальному вигляді. У сучасних умовах трансформації української освітньої системи, зумовленої впровадженням концепції Нової української школи (НУШ), особливого значення набуває інтеграція історичної та громадянської складових. Історія України сьогодні перестає бути лише переліком фактів минулого; вона стає фундаментом для формування свідомого громадянина, здатного до критичного аналізу сучасних суспільних процесів. Однак на практиці вчителі стикаються з проблемою когнітивного перевантаження учнів та зниження інтересу до традиційних академічних методів викладання. Велика кількість фактологічного матеріалу в курсі історії України часто дисонує з абстрактними поняттями громадянської освіти (демократія, верховенство права, медіаграмотність), що ускладнює їх цілісне сприйняття.

Ключовими суперечностями, що потребують вирішення, є: між змістом та формою – необхідність передачі складних ціннісних сенсів через застарілі методичні інструменти, які не відповідають психологічним особливостям «цифрового покоління» (Z та Alpha); між теорією та емпатією – історія та громадянська освіта потребують не лише запам'ятовування, а й емоційного залучення, чого важко досягти без використання наративних та візуальних технік.

Сторітелінг у цьому контексті виступає як метод «олюднення» історії, де через долі конкретних особистостей розкриваються глобальні суспільні процеси та принципи громадянського суспільства. Своєю чергою, візуалізація (інфографіка, таймлайни, ментальні карти, інтерактивні мапи) слугує когнітивним каркасом, що дозволяє структурувати складні взаємозв'язки між минулим і сучасністю. Незважаючи на значний інтерес до цих технологій, методика їх комплексного та системного застосування саме в інтегрованому курсі історії України та громадянської освіти залишається недостатньо розробленою. Це зумовлює необхідність наукового обґрунтування методичних алгоритмів, які б дозволили поєднати оповідну майстерність із візуальною чіткістю для досягнення максимального освітнього ефекту.

Аналіз останніх досліджень і публікацій. Питання інтеграції історії та громадянської освіти в межах концепції Нової української школи (НУШ) досліджували такі відомі науковці, як О. Пошетун та Т. Ремех [1, с. 7], Н. Гупан [2, с. 48], які акцентували увагу на компетентнісному підході. Окремі аспекти технології сторітелінгу висвітлені у працях Н. Бондаренко [3, с. 91] та Г. Гич [4, с. 25]. Аргументує розробку методики роботи з першоджерелами в цифровому середовищі Н. Воронова [5, с. 28], яка доводить необхідність дотримання професійної етики та культури використання цифрових архівів, інтерактивних платформ. Це має принципове значення для нашої теми, оскільки візуалізація та сторітелінг в інтегрованому курсі мають базуватися на верифікованих історичних даних, що зберігаються в цифрових сховищах, та відповідати принципам академічної доброчесності. Питання візуалізації

навчальної інформації та її впливу на когнітивні процеси школярів ґрунтовно представлені в роботах Г. Гладких [6, с. 15] та О. Караманова [7, с. 58]. Науковці зазначають, що візуальна наочність допомагає структурувати «великі наративи» історії, про які пише Я. Грицак [8, с. 129], роблячи їх доступними для розуміння сучасними підлітками.

Формулювання цілей статті (постановка завдання). Метою статті є теоретичне обґрунтування та розробка методичних рекомендацій щодо комплексного застосування технологій сторітелінгу та візуалізації в межах інтегрованого курсу історії України та громадянської освіти для формування ключових та предметних компетентностей учнів. Для досягнення поставленої мети визначено основні завдання: визначити концептуальні засади поєднання наративних (сторітелінг) та когнітивно-візуальних (інфографіка, цифрові архіви) методів навчання в контексті сучасних освітніх стандартів; проаналізувати потенціал цифрових платформ та архівів, зокрема в аспекті етичного та критичного використання першоджерел, згідно з розробленими нами підходами [5, с. 30], для створення автентичних навчальних історій; розробити та описати конкретні методичні прийоми (наприклад, «візуальний профіль епохи», «цифрова біографія громадянина»), що дозволяють інтегрувати історичний контекст із актуальними питаннями громадянського суспільства; обґрунтувати критерії ефективності використання запропонованої методики для підвищення рівня навчальної мотивації та розвитку критичного мислення школярів.

Виклад основного матеріалу дослідження. Реалізація інтегрованого курсу історії України та громадянської освіти потребує відходу від лінійного викладу фактів до створення наративного освітнього середовища. У центрі такого підходу стоїть технологія сторітелінгу, яка в синергії з візуалізацією дозволяє трансформувати складні соціально-політичні категорії у зрозумілі учневі образи та досвід. Концепція «Візуального наративу» та цифрова етика: сучасний сторітелінг у навчанні історії неможливий без залучення цифрових архівів та інтерактивних платформ. Відповідно до авторських підходів [5, с. 31],

використання таких ресурсів має ґрунтуватися на культурі критичного відбору джерел. Нами пропонується алгоритм створення «Цифрового кейсу героя», де учні самостійно конструюють історію історичної постаті або пересічного громадянина певної епохи, використовуючи автентичні фото, оцифровані документи та фрагменти спогадів.

Методичний прийом «Біографія права» (інтеграція змісту): прийом дозволяє поєднати історичний контекст із принципами громадянської освіти. Сторітелінг трактується та використовується як розповідь про конкретний випадок порушення чи захисту прав людини в минулому, наприклад, діяльність дисидентів 1960-70-х років. Візуалізація використовується при створенні інфографіки-порівняння «Тоді й зараз», де учні візуально зіставляють механізми захисту прав людини в УРСР та в сучасній демократичній Україні. Технологія «Скрайбінг-реконструкція» доречна для візуалізації абстрактних понять громадянської освіти, як от солідарність, правова держава, громадянське суспільство – доцільно використовувати метод скрайбінгу. Пропонуємо наступний алгоритм: учитель або учні в процесі оповіді про певну історичну подію, наприклад, Віче в Київській Русі як прообраз демократії, створюють паралельний візуальний ряд із піктограм та стрілок-зв'язків. Як результат, формується ментальна карта, що наочно демонструє генезу громадянських інститутів в Україні.

Інтерактивна платформа – якісний простір для сторітелінгу, використання платформ типу Padlet або Genially дозволяє створювати «Інтерактивні таймлайни ідентичності». Учень не просто фіксує дати, а «нанизує» на вісь часу історії успіху українців, які вплинули на формування світових демократичних цінностей, що сприяє подоланню «комплексу меншовартості» та формуванню національної гідності. Можна констатувати, що поєднання сторітелінгу та візуалізації забезпечує перехід від пасивного споживання інформації до активного конструювання смислів. Сторітелінг відповідає за емоційну залученість, емпатію, а візуалізація – за логічну структурованість та тривале запам'ятовування.

Розглянемо розроблений нами практичний кейс, як от моделювання уроку на тему «Конституція Пилипа Орлика – суспільний договір крізь віки». Для реалізації інтегрованого підходу пропонуємо методику уроку-реконструкції, де поєднуються історичний контекст та принципи сучасного конституціоналізму. Етап сторітелінгу: «Голос вигнання» - замість переліку статей документа, навчання починається з нарративу від імені очевидця або самого Пилипа Орлика в Бендерах (1710 р.). Методичний прийом: «Лист із минулого» - учням пропонується фрагмент стилізованого щоденника гетьмана, де він пояснює чому виникла потреба в угоді: через страх перед тиранією, прагнення захистити права козацтва, що створює емоційний гачок, актуалізує запит на справедливий устрій громади. Етап візуалізації: «Конституційний скелет» - для структурування складного тексту документа 1710 року використовується метод інфографічного скрайбінгу.

Пропоновані завдання: учні в малих групах заповнюють візуальну схему-кластер, де центральним образом є «Козацька держава». Від неї відходять гілки, як от виконавча влада (гетьман), законодавча (рада), судова (генеральний суд). Етап інтеграції: громадянська освіта - «Діалог епох». Використовуючи цифрові платформи, наприклад, Canva або Padlet, учні створюють візуальне порівняння «Конституції Орлика 1710 р. vs Конституції України 1996 р. Фокус уваги на пняттях «поділ влад», «обмеження повноважень керівника», «права станів». Результат: через візуалізацію учні приходять до висновку, що сучасна демократія має глибоке історичне коріння в Україні, що зміцнює їхню громадянську ідентичність. На етапі цифрової етики та архівів, відповідно авторського підходу [5, с. 18-19], вчитель демонструє оцифровану латинську копію Конституції з Державного архіву Швеції. Учні аналізують автентичність документа, обговорюючи значення збереження історичної пам'яті в цифрову епоху та відповідальне ставлення до першоджерел. Така методика дозволяє учневі не просто вивчити дату, а «прожити» момент створення першої української конституції, зрозуміти її цінність для сучасного громадянина та побачити реальний історичний документ завдяки цифровим технологіям.

Використання інтерактивних платформ дозволяє не лише візуалізувати внутрішні історичні процеси, а й розкривати складні питання міжкультурної взаємодії. Як зазначають Н. Воронова, О. Прокопенко та К. Подніглазов [9, с. 307], у добу цифровізації україно-польські історико-культурні комунікації набувають нових форм, що дозволяє залучати цифрові ресурси для висвітлення спільних сторінок минулого. У контексті нашої методики це відкриває шлях до впровадження прийому «Цифрового діалогу культур». Учні, використовуючи спільні цифрові архіви та візуальні матеріали, можуть створювати сторітелінг-проекти про спільних героїв чи події, наприклад, Хотинську битву або діяльність братств, що сприяє формуванню толерантності та розумінню спільних європейських цінностей. Такий підхід перетворює вивчення історії на живий процес комунікації, де візуалізація слугує універсальною мовою порозуміння в умовах глобального цифрового простору».

Висновки з дослідження і перспективи подальших розвідок. У статті здійснено комплексний теоретико-методичний аналіз застосування технологій сторітелінгу та візуалізації як засобів інтенсифікації навчання в межах інтегрованого курсу історії України та громадянської освіти. За результатами дослідження сформульовано такі висновки: концептуалізація синергетичного підходу. Доведено, що поєднання нарративних практик (сторітелінгу) із когнітивно-візуальними інструментами дозволяє подолати фрагментарність знань учнів. Сторітелінг забезпечує аксіологічний (ціннісний) та емоційний компоненти навчання, перетворюючи історичний факт на особистісно значущий досвід, тоді як візуалізація виступає структурним каркасом, що сприяє систематизації складних суспільно-політичних категорій. Роль цифрової складової та етичного виміру. Встановлено, що використання цифрових архівів та інтерактивних платформ є необхідною умовою створення автентичного освітнього контенту. Спираючись на попередні дослідження [5, с. 17], підтверджено, що робота з оцифрованими першоджерелами не лише підвищує рівень наочності, а й формує в учнів культуру академічної доброчесності та

професійної етики поведження з інформацією, що є базовою громадянською компетентністю.

Методична ефективність інтеграції. Описані методичні прийоми, зокрема, «біографія права» та «інфографічний скрайбінг», демонструють високу ефективність у формуванні історичної пам'яті та громадянської свідомості. На прикладі кейсу Конституції Пилипа Орлика показано, як візуальна реконструкція державотворчих процесів минулого сприяє глибинному розумінню сучасних демократичних інститутів. Когнітивний та виховний аспект - впровадження запропонованої методики мінімізує ризики когнітивного перевантаження, сприяє розвитку критичного мислення та медіаграмотності. Візуалізований сторітелінг стає дієвим інструментом протидії історичним маніпуляціям, формуючи стійку громадянську позицію на засадах національної ідентичності. Перспективи подальших розвідок у цьому напрямі вбачаються у розробці адаптивних алгоритмів використання штучного інтелекту для генерації персоналізованих історичних наративів та динамічних інфографік. Особливої уваги потребує дослідження впливу імерсивних технологій (VR/AR) на рівень емпатії та залученості учнів у процесі опанування цінностей громадянського суспільства в умовах цифрової трансформації освіти.

СПИСОК ВИКОРИСТАНИХ ДЖЕРЕЛ:

1. Пометун О. І., Ремех Т. О. Методика навчання історії в школі: практичний порадник. Київ: Орієнт, 2021. 192 с.
2. Гупан Н. М. Розвиток критичного мислення учнів на уроках історії: теорія і практика. Український педагогічний журнал. 2020. № 3. С. 45-53.
3. Бондаренко Н. В. Сторітелінг як інноваційна технологія розвитку комунікативної компетентності учнів. Інноваційна педагогіка. 2023. Вип. 57. С. 89-93.
4. Гич Г. М. Навчальний сторітелінг у системі гуманітарної підготовки школярів. Наукові записки НаУКМА. 2021. Т. 4. С. 22-29.

5. Воронова Н. С. Професійна етика і культура використання цифрових архівів та інтерактивних платформ у підготовці майбутнього вчителя історії. Професіоналізм педагога: теоретичні й методичні аспекти. 2025. Вип. 1(23). С. 17-30. DOI: [HTTPS://DOI.ORG/10.31865/2414-9292.23.2025.334007](https://doi.org/10.31865/2414-9292.23.2025.334007)
6. Гладких Г. В. Візуалізація навчальної інформації як засіб інтенсифікації навчання в сучасній школі. Педагогічні науки. 2022. Вип. 98. С. 12-18.
7. Караманов О. В. Музейна педагогіка в системі громадянської освіти: методичний аспект. Львів: ЛНУ імені Івана Франка, 2023. 156 с.
8. Грицак Я. Й. Подолати минуле: глобальна історія України. Київ: Портал, 2021. 432 с.
9. Воронова Н. С., Прокопенко О. В., Подніглазов К. Д. Україно-польські історико-культурні комунікації в добу цифровізації. Культурологічний альманах. 2025. Вип. 1. С. 302-308. DOI: [HTTPS://DOI.ORG/10.31392/CULT.ALM.2025.1.34](https://doi.org/10.31392/CULT.ALM.2025.1.34)

CULTURE AND ARTS

УДК 78.03:785

Ревенко Наталя Валеріївна

кандидат мистецтвознавства, доцент

Національний університет кораблебудування

імені адмірала Макарова

м. Миколаїв, Україна

ЖАНРОВО-СТИЛЬОВІ НОВАЦІЇ У ФОРТЕПІАННИХ ТВОРАХ ЄВРОПЕЙСЬКИХ КОМПОЗИТОРІВ ПЕРШОЇ ПОЛОВИНИ ХХ СТОЛІТТЯ

Анотація. У статті висвітлено жанрово-стильові новації у фортепіанних творах польських, французьких, угорських композиторів першої половини ХХ століття, акцентовано на відродженні традицій минулих століть у поєднанні з новітніми засобами музичної виразності та сучасними техніками композиції; виявлено художні тенденції, естетико-стильові течії, характерні для європейського мистецтва означеного періоду.

Ключові слова: жанрово-стильові новації, фортепіанні твори, художні тенденції, неофольклоризм, неокласицизм, джаз.

Для європейської культури першої половини ХХ століття означений час став періодом багатьох історичних подій, в результаті яких саме середовище існування європейської цивілізації зазнало значних перетворень. Вплив урбанізації, інтенсивний розвиток технічних засобів, виникнення нових архітектурних рішень, зародження оригінальних модних тенденцій спричинили суттєві зміни всього способу життя.

Мистецтво першого десятиліття ХХ століття являло собою надзвичайно складну картину, де були представлені різні художні тенденції, що розвивалися паралельно, іноді у зіткненні чи відштовхуванні: пізній романтизм, символізм, імпресіонізм, експресіонізм, реалізм, натуралізм, конструктивізм, кубізм та інше. Відносну плавність розвитку у минулому столітті змінила дрібність, множинність художніх тенденцій. Творча еволюція композиторів набула рис якоїсь прискореності, характеризувалася небувало інтенсивними пошуками та змінами стильових манер [1].

В європейському мистецтві 20-х років ХХ століття відбувся переворот у системі цінностей. У музиці це зумовило пошуки нових виразних засобів, спектр яких охоплював як звернення до принципів барокової стилістики, так і ультрасучасні експериментальні практики. Ці пошуки спирались на нові філософські теорії, на інше бачення природних та соціальних явищ. Ведучими естетико-стильовими течіями 20-30-х років ХХ століття стали неокласицизм, експресіонізм, неофольклоризм, «новий динамізм» та джазовий напрямок.

У названій період різко підвисилась роль камерно-інструментальних жанрів, які узяли на себе функцію розвідників нового. Саме фортепіанний жанр став творчою лабораторією, де проходили випробування та відточувалися прийоми, які пізніше застосовувалися композиторами у концертах, симфоніях, театральних жанрах.

Серед композиторів, з іменами яких пов'язаний розквіт польської фортепіанної музики першої половини ХХ століття, варто назвати К. Шимановського та В. Лютославського. Відмінними якостями їх творчості стали активний інтерес композиторів до нових художніх напрямів, народних фольклорних традицій, прагнення до створення актуальних засобів виразності та освоєння сучасних технік композиції.

Кароль Шимановський є однією з ключових постатей в історії польської музичної культури та вважається одним із найвизначніших польських композиторів після Ф. Шопена. У своїй творчості він органічно поєднав національні традиції з новітніми тенденціями композиторської техніки, що

сприяло формуванню засад польської музики ХХ століття. Його фортепіанна спадщина, зокрема сонати, етюди, прелюдії та мазурки, становить вагомий внесок у розвиток польського музичного мистецтва.

Так, дев'ять прелюдій оп.1 (1899-1900 рр.), що відносяться до раннього періоду творчості К. Шимановського, втілюють лірико-романтичну спрямованість творчості композитора. В них були намічені два основні різновиди лірики: по-перше, це стан чуттєвої споглядальності (Прелюдії № 3, 9), та, по-друге, бурхлива романтична патетика з кульмінаціями екстатичного характеру (Прелюдії № 1, 2, 7, 8). Взагалі, виразність деяких прелюдій нагадує музику Ф. Шопена, а з точки зору піаністичного викладу дані твори свідчать про тонке відчуття автором фортепіанної стилістики та розуміння природи звучання інструменту. У межах мініатюр композитор дотримується єдності вишуканого звукового образу, відповідного камерній трактовці жанру, що підкреслює також і лаконічний малюнок фактури.

Фортепіанні етюди оп.4, що були створені у 1900-1902 роках відрізняються віртуозністю і зрілістю піаністичного стилю. Традиційне розуміння К. Шимановським жанру романтичного етюдів відобразилося у монотематичній основі і однорідному фактурному малюнку. Відмінною рисою трактування жанру етюдів стала мобільність тематичного образу завдяки особливому варіантному розвитку мелодійного матеріалу – варіативності тематичних елементів у процесі мелодійного розгортання і проникнення їх в інші фактурні плани.

У 1915-1916 роках К. Шимановським було створено два фортепіанних цикли – «Метопи» та «Маски», картинність звукового зображення яких була сприйнята композитором від творчості К. Дебюссі та М. Равеля.

У фортепіанному циклі «Метопи», в основу якого лягли мотиви з «Одіссея» Гомера, К. Шимановський прагнув досягти барвистої виразності, нерідко вдаючись до досить складних прийомів звукопису, які не були позбавлені імпресіоністських рис та привертали багатством орнаментики і свіжістю гармонії. Фактура циклу відрізняється різноманітністю використаних

складів – одноголосся, гомофонії, контрастної поліфонії, гомофонно-поліфонічного письма. Просторовість фактури досягається завдяки використанню різноманітних фігураційно-дубліровочних малюнків, що вільно і стрімко змінюють один одного. Зазначені особливості фортепіанної фактури циклу, а також розшарування всіх її елементів і контрастність динаміки на різних рівнях викликають асоціації з симфонічною партитурою [3, с. 522].

Фортепіанна сюїта К. Шимановського «Маски» є яскравим зразком синтезу елементів імпресіонізму з виразно окресленими конструктивістськими принципами. Ефект розвитку форми п'єс сюїти, що представляють вільну композицію, створюється завдяки модифікації звукового образу і відповідного фактурного малюнку. Ці зміни реалізуються за допомогою драматургічних прийомів «відсторонення» та «жанрової модуляції». Водночас формоутворення п'єс значною мірою визначається симетрією вступних і завершальних розділів, які утворюють композиційну «арку».

П'єси циклу «Маски» не мають розгорнутого програмного сюжету, а постають як гротескні характеристики трьох легендарних персонажів. Так, перша п'єса — «Шехерезада» — витримана в дусі умовного орієнталізму; заворожливий, млосний характер її основної теми контрастує з відносною танцювальністю середнього епізоду. У другій п'єсі — «Блазень Тантріс» — композитор зосереджує увагу на чіткості та ясності ритмічного малюнка, «мовності» фактури, а також на використанні політональних співзвучь, що формуються в межах складних гармонічних комплексів. Третя п'єса — «Серенада Дон Жуана» — вирізняється підвищеною експресивністю, темпераментністю та яскравими емоційними контрастами.

Водночас у п'єсах даного циклу відчутно певне перевантаження фактури й звучання. Сам композитор усвідомлював цей недолік «Масок» і в останні роки життя планував здійснити їхню редакцію для фортепіано з оркестром, однак цей задум так і не був реалізований.

Цикл з двадцяти мазурок ор.50 К. Шимановського, що був створений у 1924-1925 роках, є прикладом прагнення митця до демократичної

спрямованості мистецтва і переосмислення засобів композиторської техніки. В мазурках найбільш безпосередньо і яскраво проявилися зв'язки з народною музичною традицією, вивченню якої К. Шимановський приділяв так багато уваги. Широкий розвиток форм використання гуральської музики у мазурках польського композитора століття призвело до оновлення стилістики в його творах. Від свого попередника Ф. Шопена для власного циклу К. Шимановський взяв тільки загальну схему твору і зумів наповнити її новим змістом. Найбільш значними формами використання фольклору в цих п'єсах стало втілення композитором окремих інтонацій і ладоструктурних особливостей народної музики. Весь звуковий матеріал майже не містить прямих цитат фольклору, однак створює враження автентичного йому звучання [2].

Фортепіанна спадщина польського композитора ХХ століття Вітольда Лютославського відзначена широким використанням інтонацій і ритмів польської народної музики у поєднанні з формальними елементами сучасного музичного мистецтва. Найбільш радикальними орієнтирами творчості композитора у 40-50-ті роки стали фольклорний напрямок та міжвоєнний французький неокласицизм [2].

Фортепіанний цикл «Народні мелодії», що з'явився у 1945 році, був написаний композитором зі спеціальною метою поповнити педагогічний репертуар. У дванадцяти п'єсах даного циклу фольклорні теми звучать в майже незмінному вигляді, а супровід контрапунктичного типу не підпорядковується логіці мелосу, повністю змінюючи зміст народного матеріалу. Великого значення у «Народних мелодіях» набуває ритм. Він, як і ладогармонійні перетворення, служить у В. Лютославського завданням посилення музичної виразності, динамізації мови.

У фортепіанному циклі «Буколіки», що присвячений піаністу Збігневу Дрзевецькому, народний матеріал зазнав певних змін. В основі п'єс даного циклу лежить народна музика – мелодії з району Курп'є, який знаходиться неподалеку від Варшави. Вихідні матеріали В. Лютославський узяв зі збірки

курпійських пісень, зібраної та виданої В. Скерковським. Народні теми в циклі зазнають модифікацій у відповідності до конкретного завдання композитора в кожному окремому випадку. Іноді тема розвивається шляхом мотивного вичленовування, в інших випадках В. Лютославський лише відштовхується від фольклорної мелодії і будує на ній нову, незалежну від неї тему.

Різні художньо-естетичні тенденції музичного мистецтва першої половини ХХ століття яскраво відобразила французька фортепіанна музика. Її відмінними якостями стало відродження традицій французького класицизму, музики клавесиністів, раннього фортепіанного стилю ХVІІІ століття, а також активний інтерес композиторів до нових художніх напрямів, прагнення до створення актуальних засобів виразності та освоєння сучасних технік композицій. Одним із важливих джерел оновлення для французьких композиторів став фольклор рідної країни та інших народів і континентів. Серед композиторів, з іменами яких пов'язаний розквіт французької фортепіанної музики першої половини ХХ століття, варто назвати Д. Мійо, Ф. Пуленка, О. Мессіана та інших.

Фортепіанна творчість Д. Мійо відмічена впливом джазу і сучасних йому музичних течій. Дворічне перебування молодого композитора у Бразилії в якості секретаря П. Клоделя, зіткнення з бразильським живим і барвистим пісенно-танцювальним мистецтвом, проникнення в його дух розширило коло виразних засобів у творах французького композитора та збагатило його духовно та емоційне.

У 1920-1921 роках з'являються два зошити «Спогадів про Бразилію» для фортепіано. «Бразильські танці», як їх іноді називають музиканти-виконавці, являють собою цикл із дванадцяти мініатюр, кожна з яких носить назву одного з кварталів Ріо-де-Жанейро і воскрешає ритм і рух найпопулярнішого в країнах Латинської Америки танцю, відомого найчастіше під назвою «дансу», під яким мають на увазі танго або хабанеру. У Бразилії він зустрічається під виглядом машіша, самби і близького їм лунду.

Всі номери циклу пронизує одна ритмічна фігура, яка постає в різних варіантах та складається з ритмічних малюнків двох-трьох ліній фактури,

накладених один на одного. Саме в цьому композитор відобразив одну з найважливіших рис латиноамериканської музики – її ритмічну поліфонію. В гармонійній мові «Бразильських танців» присутня простота функціональних відносин. В її основі лежить чергування тоніки і доміанти, і політональності, яка відобразила риси індивідуального почерку композитора. Найчастіше чергування двох функцій здійснюється «синхронно» у двох тональностях. Два різновиди фактури – двох-і триголосся лінійного типу та акордовий склад – присутні в кожному із танців; вони протиставлені один одному в різних розділах. Крім політональності в «Бразильських танцях» зустрічаються цікаві прийоми поліmodalності і поліфункціональності.

Стихія танцювальних та маршових ритмів панує в «Провансальській сюїті», що була створена у 1936 році. В даному опусі Д. Мійо відродив основні принципи старовинної танцювальної сюїти та її жанрів, що спираються на певні ритмічні формули та структури. Так, у четвертій частині (всього в сюїті вісім частин) відчувається ритм і рух старовинного тридольного танцю, що нагадує менует характерною синкопою на другій частці і похитуваним ритмом в акомпанементі. У шостій і сьомій частинах Д. Мійо відтворює ритм легкого і рухливого танцю з рухом переважно рівними тривалостями, що нагадує пасп'є або буре. В основі першої і третьої частин лежать ритми рухомих маршів, що асоціюються з масовими народними святами, карнавальними ходами. Зв'язок з класичними традиціями в «Провансальській сюїті» проступає в переважанні контрапунктичного стилю над гомофонно-гармонійним [2].

Низкою чудових п'єс віртуозного плану збагатив фортепіанну літературу і французькій композитор Франсіс Пуленк. Серед них: «Французька сюїта», ноктюрни, новелети, експромти, інтермецо, токата. У більшості творів проявився властивий композитору дар ясної мелодики, прагнення до виразності і стрункості форми. Композитор тяжів у власній творчості в основному до неокласицизму.

Великий інтерес представляють також «Сільський концерт» для клавесина з оркестром (1928 р.), «Ранкова серенада» – хореографічний концерт для

фортепіано і вісімнадцяти інструментів (1929 р.) та Концерт для фортепіано з оркестром (1949 р.).

«Сільський концерт» написаний у дусі музики французьких клавесиністів XVIII століття та присвяченій першій виконавиці Ванді Ландовській. Перша частина характеризується веселим та юнацьким запалом; друга – побудована в ритмі сициліани. Завершує концерт віртуозний запальний фінал. Легка іронія, що пронизує цей твір, розкидані тут і там витончені пікантності, що загострюють знайомі і прості гармонійні звороти, надають концерту сучасного характеру. Згодом композитор створив фортепіанний варіант даного твору, що одержав значне поширення на концертній естраді.

Концерт для фортепіано з оркестром Ф. Пуленка став останньою даниною паризькому «вуличному фольклору». У даному творі композитор демонстративно підкреслює своє ставлення до жанру концерту, як музиці віртуозній, але безтурботно-розважальної за своїм характером, апелюючи до традицій концертів віденських і французьких класиків XVIII століття. Особливо виділяється віртуозний фінал, в якому сплітаються танцювальні теми в класичному французькому дусі з фривольною мелодією матчіша і американською народною пісенькою.

Найвідомішим представником угорської фортепіанної музики першої половини ХХ століття був Белла Барток. Він став відомим не тільки як художник-новатор, який істотно збагатив музичну мову, але і як блискучий піаніст, що пропагував власну музику та надавав глибоке трактування фортепіанній творчості великих майстрів минулого.

Багато сміливих художніх знахідок у сфері піанізму було досягнуто композитором у ранній період творчості. Тільки з 1907 по 1911 роки Б. Бартоком було створено десять фортепіанних опусів, серед яких: чотирнадцять багателей ор.6, Десять легких п'єс, сім Ескізів, два зошити п'єс «Для дітей» – всього більше ста тридцяти п'єс.

У його ранніх фортепіанних опусах провідну роль грають чіткі ритми, скупі фактурні побудови, гострохарактерні лінії. Особливо зухвалими для свого

часу були ладогармонійні шукання Б. Бартока: тут і досліди бітональних накладень, і квартові і тритонові комплекси, і різноманітні остінатні фігури, і несподівані модуляційні зрушення. Своєрідна фортепіанна фактура його творів: часто зустрічається сухувате *martellato*, грюкотіле *staccato*, різкі стрибки і перехрещування рук, незвичайна гра регістрів, химерні сплески і форшлаги, примхливі «арпеджійовані» акорди. Фортепіано часто перетворюється у Б. Бартока в енергійно і уїдливо дзвінкий «ударний» інструмент, який позбавлений романтичної кантиленості.

Деякі звукові нововведення у фортепіанних мініатюрах Б. Бартока підказані вдумливим вивченням фольклору. Тяжіння до квартових і секундових співзвучь пов'язане зі староугорською пентатонікою, часте звернення до тритонових сполучень нав'язано лідійськими зворотами румунських та словацьких пісень; токатна ударність тембрів викликає в пам'яті дзвінки ефекти угорських цимбал. Ще більш очевидно фольклорне походження примітивно-дводольних танцювальних ритмів, або розспівних речитативів в дусі епічних наспівів *parlando rubato*.

В одному з ранніх фортепіанних творів композитора «*Allegro barbaro*» (1911р.) як би синтезувалися досліди «осучаснення», модернізації фольклорного матеріалу. «*Allegro barbaro*» розгортається немов на одному диханні, як вираз енергійної дії, первісної народної сили. Основна танцювальна тема характеризується інтонаційною спрощеністю; її дводольна метроритмічна організація наближається до примітивістських моделей. Мелодична лінія, що сформована з лапідарних архаїчних інтонаційних формул, інтегрована в щільну фактуру токатного руху. Перші опорні звуки поспівок різко загострюють початкову ладотональну організацію п'єси, відтворюючи синтетичний фрігійсько-лідійський мінорний лад. Переважає в п'єсі важке «рубане» *martellato*, що створює відчуття грубого тупоту. Композитором використаний улюблений пентатоний лад; однак смілива гармонізація пентатоники створює безліч несподіваних бітональних накладень.

Унікальну в фортепіанній літературі антологію творчості композитора в одному жанрі являє собою «Мікрокосмос» Б. Бартока. Композитор працював над циклом протягом одинадцяти років. «Фортепіанна школа на сучасному матеріалі» – такий підзаголовок дали «Мікрокосмосу» його видавці. Даний цикл є школою фортепіанної гри та водночас школою композиторської техніки 20-30-х років ХХ сторіччя. Сто п'ятдесят три п'єси, об'єднані у шість зошитів, наочно репрезентують характерні особливості ладового мислення композитора. Цикл «Мікрокосмос» у сукупності з іншими фортепіанними творами Б. Бартока свідчить про суттєву еволюцію його піаністичного стилю: від ударно-нонлегатного письма – до функціонального, лінійно-поліфонічного мануального стилю.

Отже, фортепіанні твори польських, французьких, угорських авторів першої половини ХХ століття демонструють нове трактування усталених класичних жанрів, оригінальні стилістичні рішення, інноваційні композиторські техніки, звукові системи, нове розуміння тональності, особливостей ладового письма, модернізацію фольклорного матеріалу.

СПИСОК ВИКОРИСТАНИХ ДЖЕРЕЛ:

1. Павлишин С. Музика двадцятого століття: навч. посібник. Львів : Бак, 2005. 232 с.
2. Ревенко Н. Європейська інструментальна музика ХХ століття: навчально-методичний посібник. Миколаїв : Вид-во Ірини Гудим, 2022. 155 с.
3. Ревенко Н.В. Використання фортепіанних творів польських композиторів ХХ століття на заняттях з «Інструментального виконавства». Молодий вчений. 2017. № 10. С. 521-524.

MODERN RESEARCH AND EDUCATION

PROCEEDINGS OF THE INTERNATIONAL SCIENTIFIC
AND PRACTICAL CONFERENCE

February 16-18, 2026

Warsaw, Poland

Editor

Soloviov O. V.

*M.Sc.Ed., M.P.A., Hon. PhD, Academic Advisor,
Head of the European Union Research Department,
Ukrainian Institute of Scientific Strategies*

E-mail: journal@naukainfo.com

Publisher website: <https://www.naukainfo.com>

The editorial board reserves the right to edit and shorten materials. The opinions of the authors may not always coincide with the viewpoint of the editorial board and publisher. Authors bear full responsibility for the published material (for the accuracy of facts, quotes, personal names, geographic names and other information).

This edition was approved for publication on March 4, 2026.

Published in A4 format online on website: <https://naukainfo.com/conference?id=98>

Publisher: Sole proprietor Soloviov O. V. Certificate of registration in the State Register of Publishers, Manufacturers, and Distributors of Publishing Products series DK № 8227, dated April 23, 2025.